



KRONE

Nr. 514-1

Ersatzteilliste KRONEvator RES 85/120

ab Maschinen-Nr. 58814 — 59073

Wepbring März 89 — Oct. 89

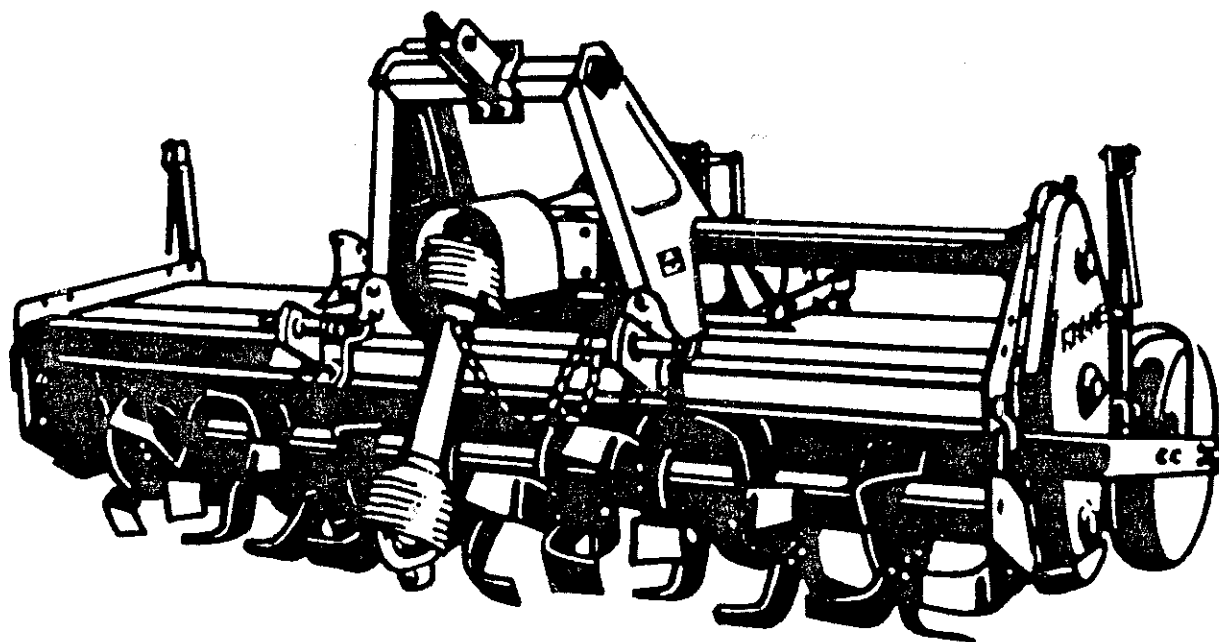

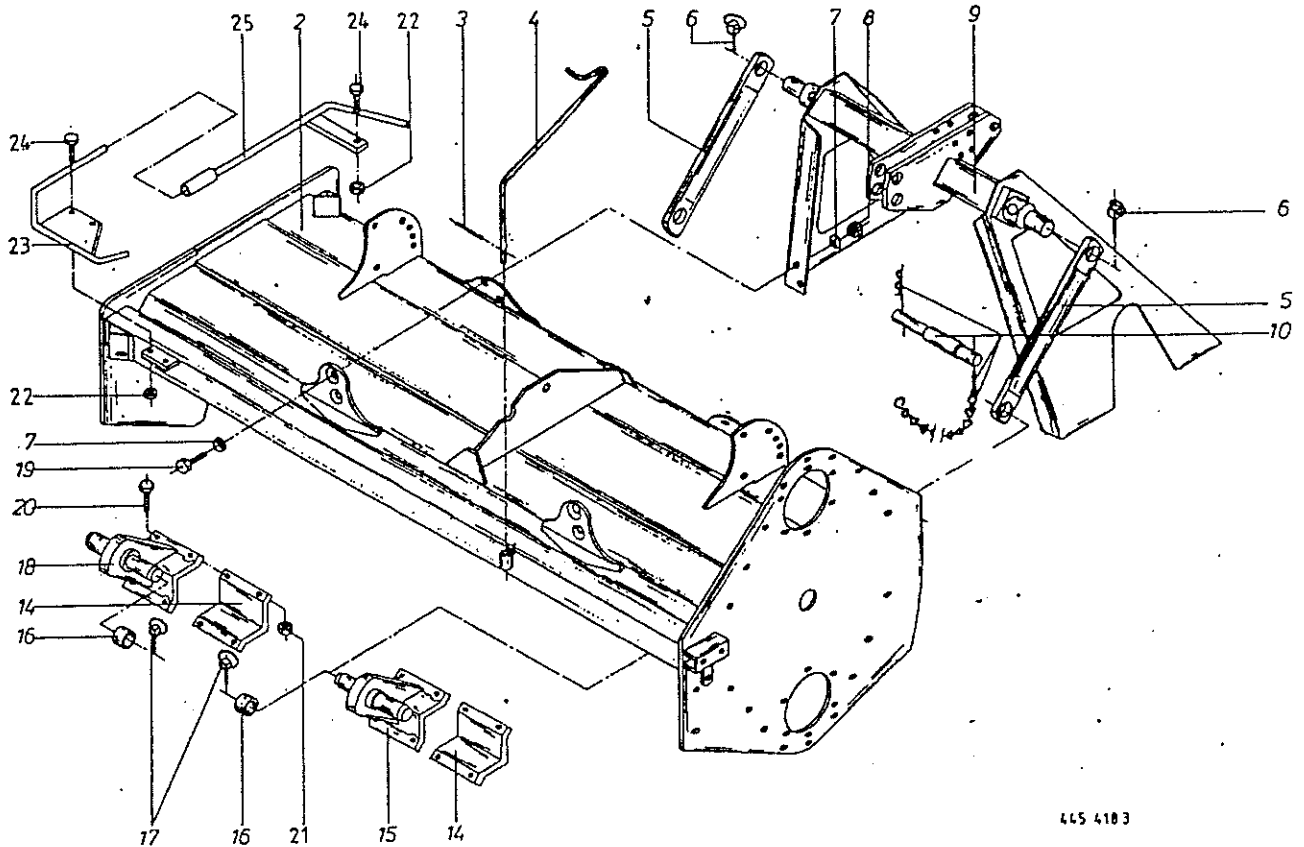

445 418 3

Abb. | Bestell-Nr. | Bezeichnung

Abb. | Bestell-Nr. | Bezeichnung

2 ! 514 003 6 ! Rahmen kpl. RE 85-155
 ! 514 004 6 ! Rahmen kpl. RES 85-180
 ! 514 005 8 ! Rahmen kpl. RES 85-205
 ! 515 006 8 ! Rahmen kpl. RES 85-230
 ! 515 007 7 ! Rahmen kpl. RES 85-255/RES 120-255
 ! 515 071 6 ! Rahmen kpl. RES 120-305
 3 ! 912 539 1 ! Spannhülse 3 x 20
 4 ! 514 225 0 ! Gelenkwellenstütze
 5 ! 515 217 0 ! Druckstrebe (ausser RES 85-180)
 6 ! 917 009 0 ! Klappstecker (ausser RES 85-180) 8x42
 7 ! 910 214 0 ! Federring C 16,5
 8 ! 908 716 1 ! 6kt.-Mutter NM 16
 9 ! 515 167 1 ! Dreipunktbock
 10 ! 514 244 2 ! Oberlenkerbolzen
 14 ! 514 298 2 ! Schelle Kat. II und III
 ! 512 093 0 ! Schelle Kat. I und II
 15 ! 514 069 3 ! Unterlenkeranschluß, li. Kat. II u. III
 ! 512 098 0 ! Unterlenkeranschluß, li. Kat. I u. II

16 ! 515 218 0 ! Hülse (f. Kat. III) (ausser RES 85-180)
 ! 515 219 1 ! Dist.-Buchse (ausser RES 85-180)
 17 ! 917 012 2 ! Klappstecker (ausser RES 85-180)
 18 ! 514 070 3 ! Unterlenkeranschluß, re. Kat. II u. III
 ! 512 099 0 ! Unterlenkeranschluß, re. Kat. I u. II
 19 ! 900 336 0 ! 6kt.-Schraube M 16 x 35
 ! 900 338 0 ! 6kt.-Schraube M 16 x 45
 20 ! 900 337 0 ! 6kt.-Schraube M 16 x 40 Kat. II u. III
 ! 900 300 0 ! 6kt.-Schraube M 12 x 40 Kat. I u. II
 21 ! 908 716 1 ! 6kt.-Mutter NM 16 Kat. II und III
 ! 908 711 1 ! 6kt.-Mutter NM 12 Kat. I und II
 22 ! 908 711 1 ! 6kt.-Mutter NM 12
 23 ! 514 242 0 ! Schutzbügel vorne rechts
 ! 514 243 0 ! Schutzbügel vorne links
 24 ! 900 298 0 ! 6kt.-Schraube M 12 x 30
 25 ! 514 241 1 ! Schutzbügel seittl.

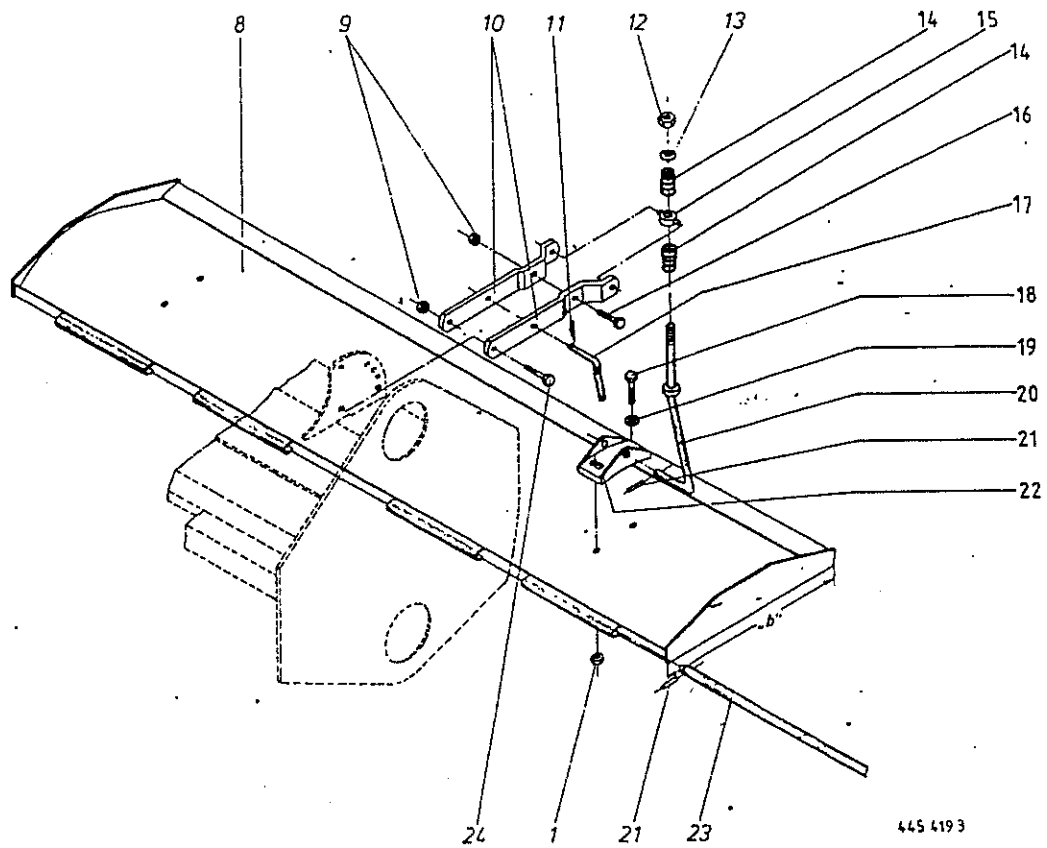

445 419 3

Abb. | Bestell-Nr. | Bezeichnung

Abb. | Bestell-Nr. | Bezeichnung

1 ! 908 758 0 ! 6kt.-Mutter NM 10	16 ! 900 298 0 ! 6kt.-Schraube M 12 x 30
8 ! 514 099 0 ! Haube RE 85-155 b=474 mm	17 ! 015 213 2 ! Steckbolzen
! 514 012 0 ! Haube RES 85-180 b=474 mm	18 ! 900 281 0 ! 6kt.-Schraube M 10 x 30
! 514 011 0 ! Haube RES 85-205 b=474 mm	19 ! 910 353 0 ! Scheibe R 11
! 515 008 0 ! Haube RES 85-230 b=474 mm	20 ! 514 176 1 ! Federstange
! 515 009 1 ! Haube RES 85/120-255 b=474 mm	21 ! 912 639 0 ! Spannhülse 6 x 26
! 515 072 1 ! Haube RES 120-305 b=474 mm	22 ! 514 184 0 ! Stangenlager
9 ! 908 711 1 ! 6kt.-Mutter NM 12	23 ! 514 073 1 ! Scharnierstange RE 85-155
10 ! 514 121 1 ! Haubenhalter	! 514 074 1 ! Scharnierstange RES 85-180
11 ! 917 103 0 ! Federstecker 3,2	! 514 075 1 ! Scharnierstange RES 85-205
12 ! 908 716 1 ! 6kt.-Mutter NM 16	! 515 031 1 ! Scharnierstange RES 85-230
13 ! 910 511 0 ! Scheibe 18	! 515 032 1 ! Scharnierstange RES 85/120-255
14 ! 015 242 0 ! Druckfeder	! 515 075 0 ! Scharnierstange RES 120-305
15 ! 514 178 1 ! Mittelachse	24 ! 901 080 0 ! 6kt.-Schraube M 12 x 45



Abb. ! Bestell-Nr. ! Bezeichnung

1 !	900 378 0 !	6kt.-Schraube M 20 x 50
2 !	910 216 0 !	Federring C 20,5
4 !	490 161 0 !	Ölweßstab mit Lüfter
5 !	910 360 0 !	Scheibe 21 x 44 x 8
6 !	514 150 4 !	Getriebegehäuse
7 !	906 040 1 !	Verschlußschraube M 18 x 1,5
8 !	932 136 0 !	Kegelrollenlager 30307 A
9 !	514 160 0 !	Dichtung
10 !	514 413 0 !	Kegelrad, 13 Zähne
11 !	514 153 2 !	Dichtflansch
12 !	910 111 1 !	Federring B 10
13 !	900 279 0 !	6kt.-Schraube M 10 x 25
14 !	938 422 0 !	Dichtung 0,5 dick
	938 433 0 !	Dichtung 1,0 dick
	938 434 0 !	Dichtung 1,5 dick
15 !	932 140 0 !	Kegelrollenlager 30311 A
16 !	514 047 4 !	Stirnrad, 19 Zähne
17 !	910 518 0 !	Scheibe 39 x 66 x 5
18 !	908 943 0 !	Kronenmutter M 36 x 1,5
19 !	514 158 1 !	Getrieberohr RE 85-155
20 !	514 065 1 !	Dichtung

Abb. ! Bestell-Nr. ! Bezeichnung

21 !	936 406 0 !	Simerring 55 x 90 x 13
22 !	912 096 0 !	Splint 6 x 65
23 !	900 298 0 !	6kt.-Schraube M 12 x 30
24 !	908 711 1 !	6kt.-Mutter M 12
25 !	514 154 3 !	Abtriebswelle
26 !	915 356 0 !	Paßfeder A 12 x 8 x 56
27 !	932 113 0 !	Kegelrollenlager 30214 A
28 !	514 001 4 !	Kegelrad, 30 Zähne
29 !	910 905 0 !	Scheibe 50 x 62 x 2
30 !	911 553 0 !	Seegerring 50 x 2
31 !	932 163 0 !	Kegelrollenlager 33 109
32 !	911 022 0 !	Paßscheibe 70 x 80 x 0,1
	911 023 0 !	Paßscheibe 70 x 80 x 0,3
	911 024 0 !	Paßscheibe 70 x 80 x 1,0
33 !	514 152 2 !	Antriebsflansch
34 !	514 248 0 !	Schutzdeckel
35 !	900 877 0 !	6kt.-Schraube M 12 x 25 Verbuss-Ripp
36 !	936 371 0 !	Simerring 45 x 60 x 10 B2
37 !	514 416 0 !	Antriebswelle
38 !	514 249 2 !	Schutzmantel
	514 384 1 !	Schutzmantel für England
40 !	514 163 0 !	Getriebe kpl.
	926 101 0 !	Getriebeöl SAE 90 1 Liter

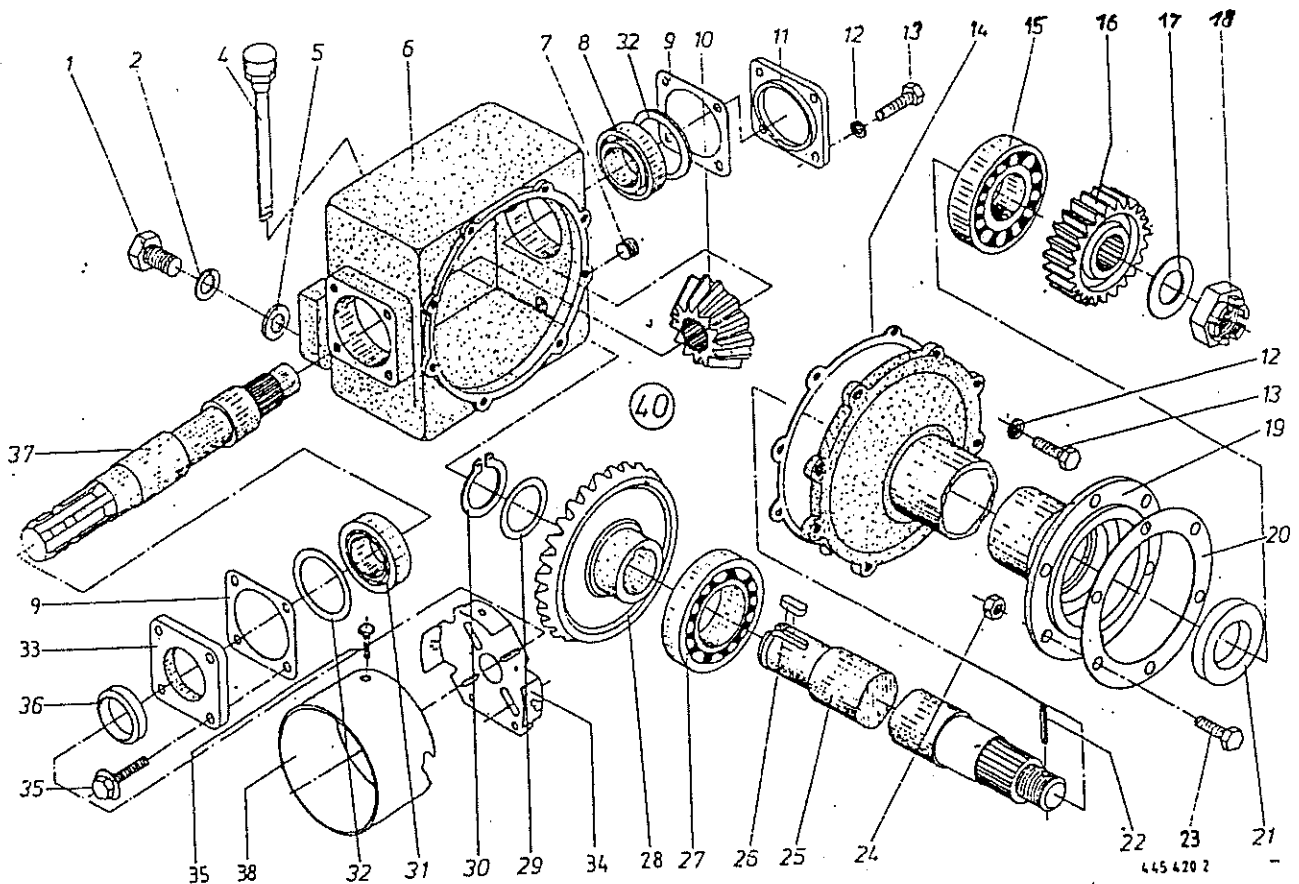
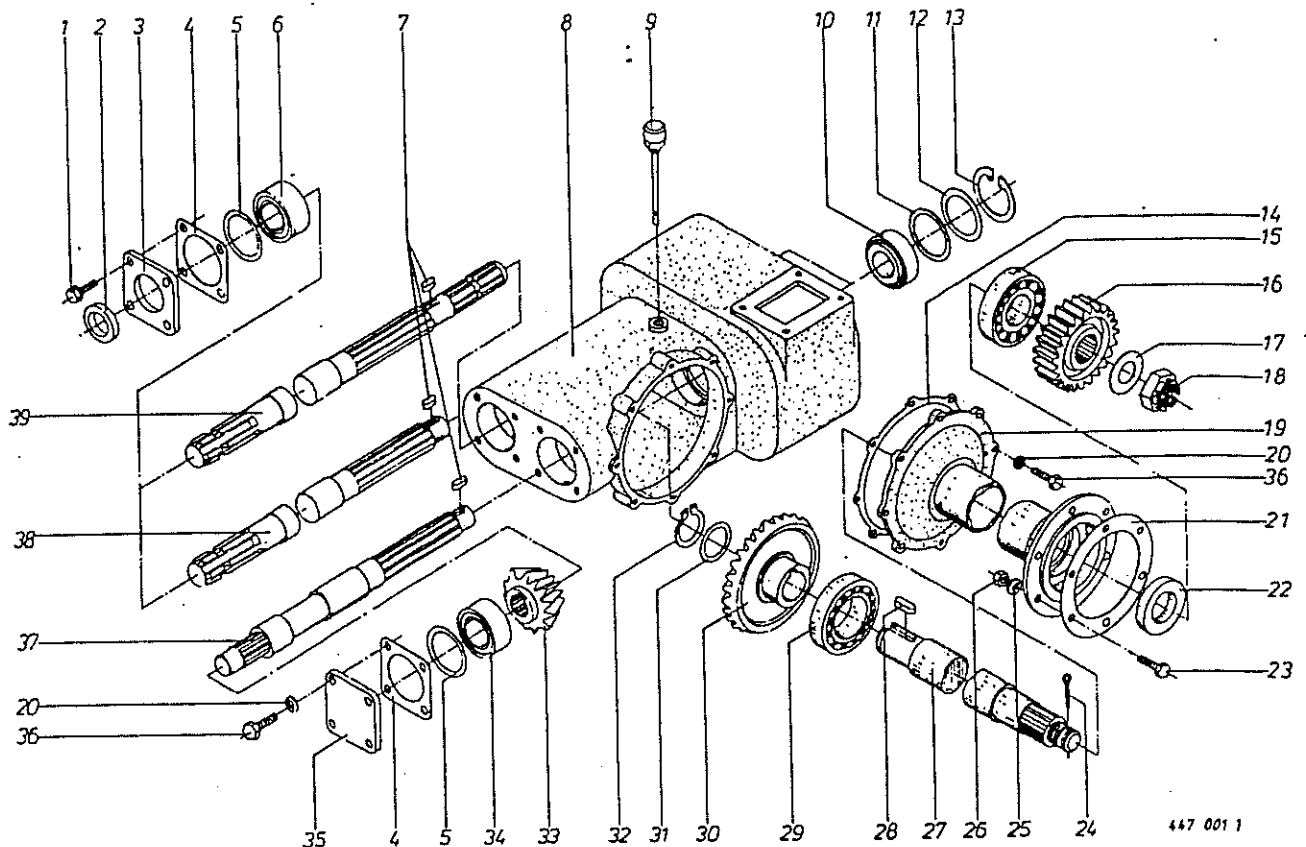

447 001 1

Abb.!Bestell-Nr.! Bezeichnung

Abb.!Bestell-Nr.! Bezeichnung

- 1 ! 900 872 1 ! 6kt.-Schraube M 10 x 25 Verbus-Ripp
- 2 ! 936 371 0 ! Simmerring 45 x 60 x 10 B2
- 3 ! 514 152 2 ! Antriebsflansch
- 4 ! 514 160 0 ! Dichtung
- 5 ! 911 022 0 ! Paßscheibe 70 x 80 x 0,1
- ! 911 023 0 ! Paßscheibe 70 x 80 x 0,3
- ! 911 024 0 ! Paßscheibe 70 x 80 x 1,0
- 6 ! 932 163 0 ! Kegelrollenlager 33 109
- 7 ! 915 062 0 ! Paßfeder A 8 x 7 x 20
- 8 ! 514 045 6 ! Getriebegehäuse
- 9 ! 919 812 0 ! Ölmeßstab
- 10 ! 932 108 0 ! Kegelrollenlager 30 209 A
- 11 ! 910 742 0 ! Stützscheibe 75 x 85 x 3,5
- 12 ! 910 966 0 ! Paßscheibe 65 x 85 x 0,1
- ! 910 968 0 ! Paßscheibe 65 x 85 x 0,3
- ! 910 969 0 ! Paßscheibe 65 x 85 x 1,0
- 13 ! 911 676 0 ! Seegerring J 85 x 3
- 14 ! 938 422 0 ! Dichtung 0,5 dick
- ! 938 433 0 ! Dichtung 1,0 dick
- ! 938 434 0 ! Dichtung 1,5 dick
- 15 ! 932 140 0 ! Kegelrollenlager 30 311 A
- 16 ! 514 047 4 ! Stirnrad, 19 Zähne
- 17 ! 910 518 0 ! Scheibe 39 x 66 x 5
- 18 ! 908 943 0 ! Kronenmutter M 36 x 1,5
- 19 ! 514 056 1 ! Getrieberohr RES 85/180 und 205
- ! 514 159 1 ! Getrieberohr RES 85/180-205-230
- ! 514 212 0 ! Getrieberohr RES 85/255
- ! 514 271 0 ! Getrieberohr RES 85/305

- 20 ! 910 111 1 ! Federring B 10
- 21 ! 514 065 1 ! Dichtung
- 22 ! 936 406 0 ! Simmerring 55 x 90 x 13 B2
- 23 ! 900 298 0 ! 6kt.-Schraube M 12 x 30
- 24 ! 912 096 0 ! Splint 6 x 65
- 25 ! 937 716 0 ! Dichtring A 13 x 18 x 1,5
- 26 ! 908 711 1 ! 6kt.-Mutter NM 12
- 27 ! 514 061 3 ! Abtriebswelle RES 85/180-205-~~275~~
- ! 514 155 3 ! Abtriebswelle RES 85/180-205-230
- ! 514 208 1 ! Abtriebswelle RES 85/255-~~224~~
- ! 514 269 2 ! Abtriebswelle RES 85/255-~~224~~ 305
- 28 ! 915 356 0 ! Paßfeder A 12 x 8 x 56
- 29 ! 932 113 0 ! Kegelrollenlager 30 214 A
- 30 ! 514 001 4 ! Kegelrad, 30 Zähne
- 31 ! 910 905 0 ! Scheibe 50 x 62 x 2
- 32 ! 911 553 0 ! Seegerring A 50 x 2
- 33 ! 514 413 0 ! Kegelritzel, 13 Zähne
- 34 ! 932 136 0 ! Kegelrollenlager 30 307 A
- 35 ! 514 153 2 ! Dichtungsflansch
- 36 ! 900 279 0 ! 6kt.-Schraube M 10 x 25
- 37 ! 514 412 1 ! Zwischenwelle
- 38 ! 514 414 0 ! Antriebswelle
- 39 ! 514 415 0 ! Durchtriebswelle



Abb. !Bestell-Nr. ! Bezeichnung

1 !	932 308 0 !	Zylinderrollenlager NJ 210
2 !	514 104 0 !	Buchse
3 !	036 222 2 !	Verbindungskeil
4 !	036 314 1 !	Stirnrad Z=26
5 !	036 220 2 !	Schaltring
6 !	036 244 0 !	Schaltstück
7 !	036 280 2 !	Schaltfinger
8 !	937 525 0 !	O-Ring 30 x 2
9 !	036 313 1 !	Stirnrad Z=28
10 !	910 111 1 !	Federring B 10
11 !	900 277 0 !	6kt.-Schraube M 10 x 20
12 !	910 862 0 !	Paßscheibe 30 x 42 x 0,3
	910 863 0 !	Paßscheibe 30 x 42 x 0,5
13 !	903 208 0 !	Zylinderschraube M 16 x 30
14 !	910 064 0 !	Federring B 16
15 !	107 021 3 !	Schalthebel
16 !	909 215 0 !	Rändelmutter M 8
17 !	036 241 1 !	Getriebedeckel oben
18 !	036 295 0 !	Druckfeder

Abb. !Bestell-Nr. ! Bezeichnung

19 !	900 294 0 !	6kt.-Schraube M 12 x 20
20 !	910 012 0 !	Federring B 12
21 !	036 246 3 !	Justierplatte
22 !	514 249 2 !	Schutzmantel
23 !	900 872 1 !	6kt.-Schraube M 10 x 25
24 !	514 248 0 !	Schutzdeckel
25 !	036 245 1 !	Arretierbolzen
26 !	036 242 0 !	Dichtung
27 !	514 382 0 !	Zwischenlage
28 !	905 322 0 !	Kugelbundschraube M 20 x 33
29 !	910 216 0 !	Federring C 20,5
30 !	900 378 0 !	6kt.-Schraube M 20 x 50
31 !	514 379 0 !	Getriebeblech, unten
32 !	906 040 1 !	Verschlußschraube M 18 x 1,5
33 !	514 105 1 !	Distanzrohr
34 !	910 899 0 !	Paßscheibe 45 x 55 x 1,0
35 !	036 316 1 !	Stirnrad Z=22
36 !	514 106 0 !	Distanzrohr

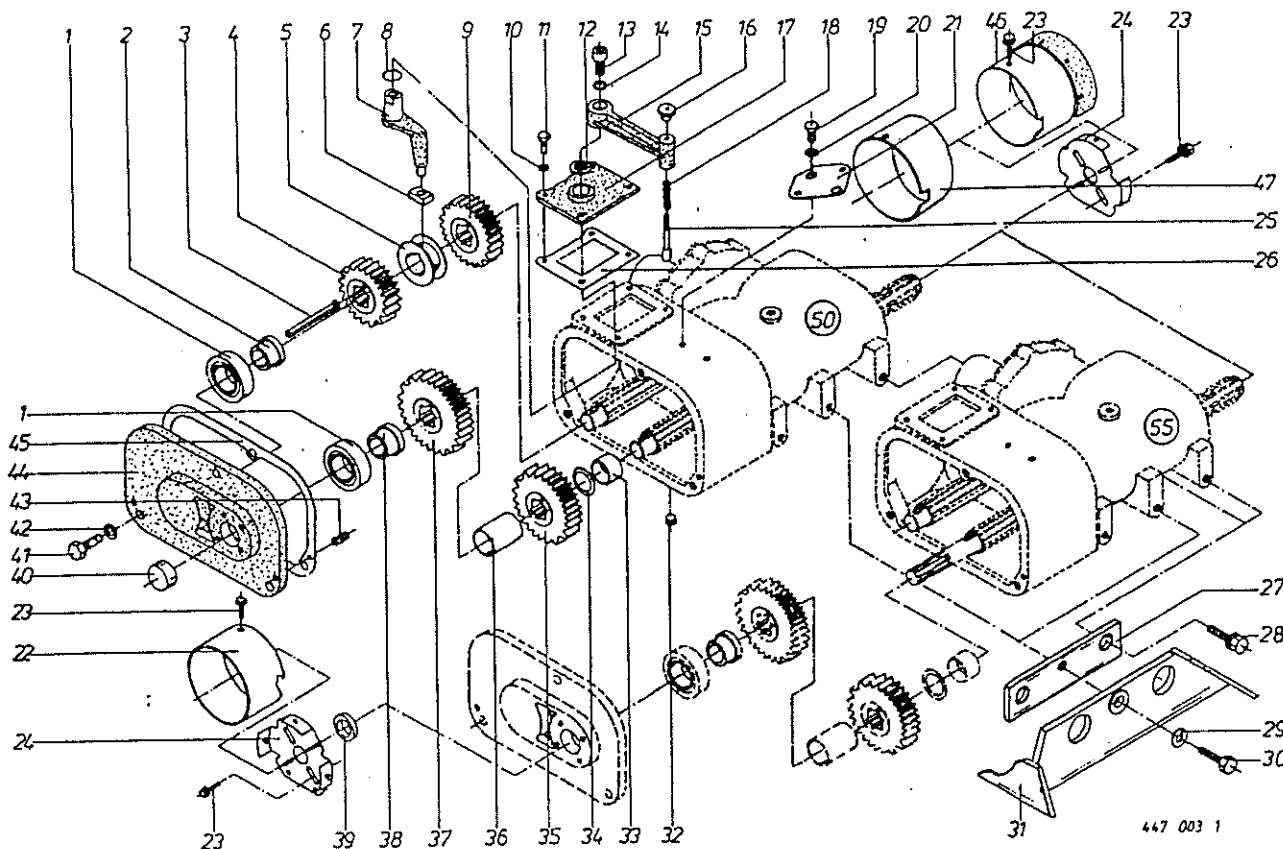

Abb. ! Bestell-Nr. ! Bezeichnung

37	!	036 315 1	!	Stirnrad Z=24
38	!	514 103 0	!	Buchse
39	!	936 336 0	!	Sinnerring 35 x 62 x 12 B 2
40	!	925 214 2	!	Verschlußdeckel 62
41	!	900 337 0	!	6kt.-Schraube M 16 x 40
42	!	910 014 0	!	Federring B16
43	!	915 780 1	!	Zylinderstift 12 x 24
44	!	490 907 1	!	Getriebedeckel
45	!	036 279 0	!	Dichtung
46	!	514 384 0	!	Mantel mit Verlängerung
47	!	514 384 1	!	Schutzmantel für England
50	!	514 279 1	!	Schaltgetriebe m.Zubehör RES 85-180
	!		!	(Tafel 3 und 4)
	!	514 343 1	!	Schaltgetriebe m.Zubehör RES 85-205
	!		!	(Tafel 3 und 4)
	!	514 280 1	!	Schaltgetriebe m.Zubehör RES 85-230
	!		!	(Tafel 3 und 4)
	!	514 281 1	!	Schaltgetriebe m.Zubehör RES 85-255
	!		!	(Tafel 3 und 4)

Abb. ! Bestell-Nr. ! Bezeichnung

55	!	514 348 1	!	Schaltgetriebe m.Durchtrieb und
	!		!	Zubehör RES 85-180 (Tafel 3 und 4)
	!	514 349 1	!	Schaltgetriebe m.Durchtrieb und
	!		!	Zubehör RES 85-205 (Tafel 3 und 4)
	!	514 352 1	!	Schaltgetriebe m.Durchtrieb und
	!		!	Zubehör RES 85-230 (Tafel 3 und 4)
	!	514 354 1	!	Schaltgetriebe m.Durchtrieb und
	!		!	Zubehör RES 85-255 (Tafel 3 und 4)
	!	926 101 0	!	Getriebeöl SAE 90 1 Liter
	!		!	Sonderschalträder:
	!	514 116 1	!	Stirnrad, 14 Zähne
	!	514 113 1	!	Stirnrad, 16 Zähne
	!	514 114 1	!	Stirnrad, 18 Zähne
	!	514 115 1	!	Stirnrad, 20 Zähne
	!	036 312 1	!	Stirnrad, 30 Zähne
	!	036 311 1	!	Stirnrad, 32 Zähne
	!	036 310 1	!	Stirnrad, 34 Zähne
	!	036 309 1	!	Stirnrad, 36 Zähne

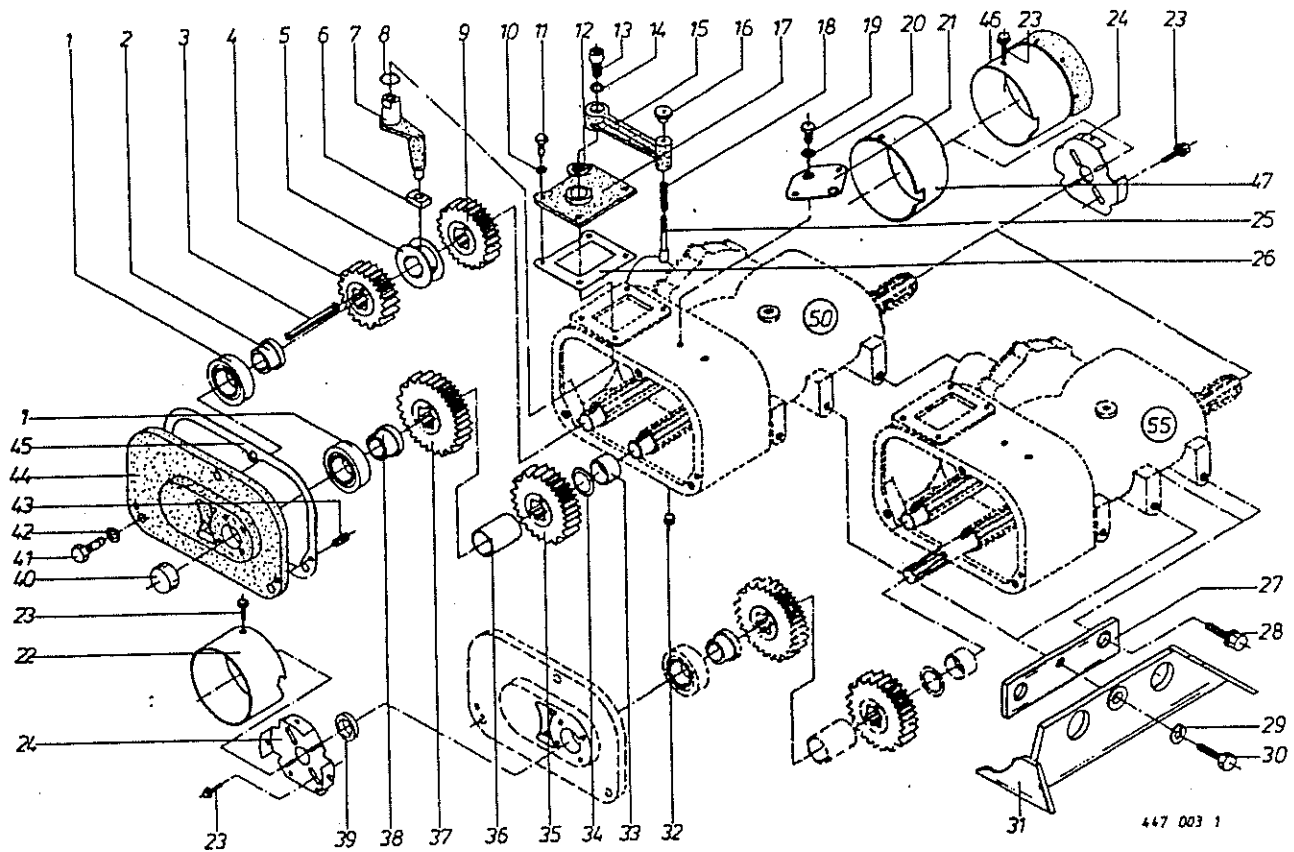
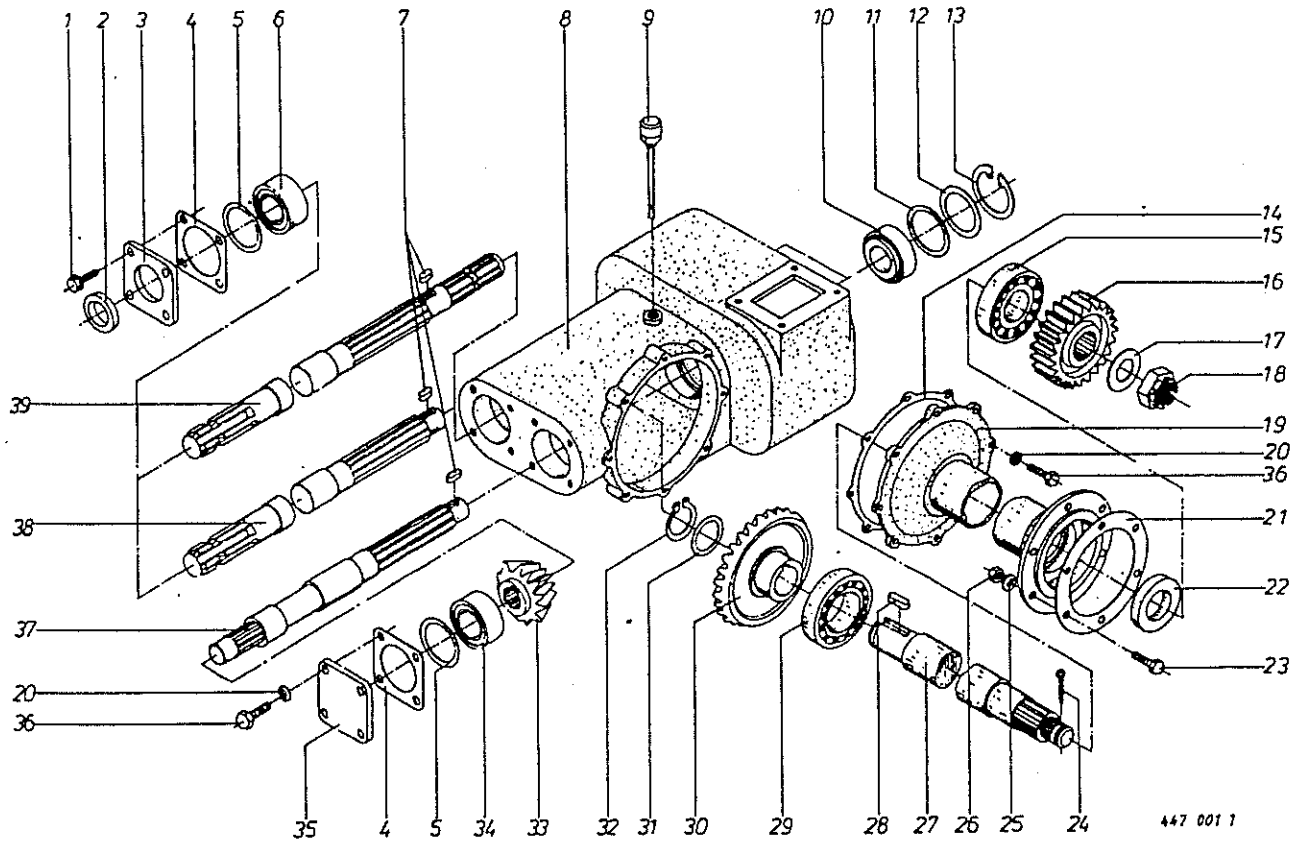

447 001 1

Abb. ! Bestell-Nr. ! Bezeichnung

Abb. ! Bestell-Nr. ! Bezeichnung

- 1 ! 900 872 1 ! 6kt.-Schraube M 10 x 25 Verbuss-Ripp
- 2 ! 936 402 0 ! Siemerring 55 x 80 x 10 B2
- 3 ! 515 051 2 ! Antriebsflansch
- 4 ! 515 052 0 ! Dichtung 0,5
- ! 515 056 0 ! Dichtung 1,0
- 5 ! 911 165 0 ! Paßscheibe 90 x 100 x 0,1
- ! 911 166 0 ! Paßscheibe 90 x 100 x 0,3
- ! 911 168 0 ! Paßscheibe 90 x 100 x 1,0
- 6 ! 932 110 0 ! Kegelrollenlager 30211 A
- 7 ! 915 062 0 ! Paßfeder A 8 x 7 x 20
- 8 ! 515 053 5 ! Getriebegehäuse
- 9 ! 107 102 0 ! Ölneßstab
- 10 ! 932 140 0 ! Kegelrollenlager 30311 A
- 11 ! 910 760 0 ! Stützscheibe S 100 x 120
- 12 ! 911 025 0 ! Paßscheibe 100 x 120 x 0,1
- ! 911 027 0 ! Paßscheibe 100 x 120 x 0,3
- ! 911 029 0 ! Paßscheibe 100 x 120 x 1,0
- 13 ! 911 694 0 ! Seegerring J 120 x 4
- 14 ! 938 426 1 ! Dichtung 1,5
- ! 938 427 1 ! Dichtung 1,0
- ! 938 428 1 ! Dichtung 0,5
- 15 ! 932 140 0 ! Kegelrollenlager 30311 A
- 16 ! 514 047 4 ! Stinrad, Z=19
- 17 ! 910 518 0 ! Scheibe 39 x 66 x 5

- 18 ! 908 943 0 ! Kronenmutter M 36 x 1,5
- 19 ! 515 023 2 ! Getrieberohr RES 120-255
- ! 515 062 0 ! Getrieberohr RES 120-305
- 20 ! 910 012 0 ! Federring B 12
- 21 ! 514 065 1 ! Dichtung
- 22 ! 936 406 0 ! Siemerring 55 x 90 x 13 B2
- 23 ! 900 298 0 ! 6kt.-Schraube M 12 x 30
- 24 ! 912 096 0 ! Splint 6 x 65
- 25 ! 937 716 0 ! Dichtring A 13 x 18 x 1,5
- 26 ! 908 711 1 ! 6kt.-Mutter NM 12
- 27 ! 515 026 2 ! Abtriebswelle RES 120-255
- ! 515 064 1 ! Abtriebswelle RES 120-305
- 28 ! 915 214 0 ! Paßfeder A 14 x 9 x 70
- 29 ! 932 148 0 ! Kegelrollenlager 30218
- 30 ! 107 023 3 ! Kegelrad, Z=35
- 31 ! 910 740 0 ! Stützscheibe 60 x 75 x 3
- 32 ! 911 562 0 ! Seegerring A 60 x 3
- 33 ! 107 332 4 ! Kegelritzel, Z=15
- 34 ! 932 138 0 ! Kegelrollenlager 30309 A
- 35 ! 515 015 4 ! Dichtflansch
- 36 ! 900 296 0 ! 6kt.-Schraube M 12 x 25
- 37 ! 515 057 2 ! Zwischenswelle
- 38 ! 515 054 2 ! Antriebswelle
- 39 ! 490 590 4 ! Durchtriebswelle

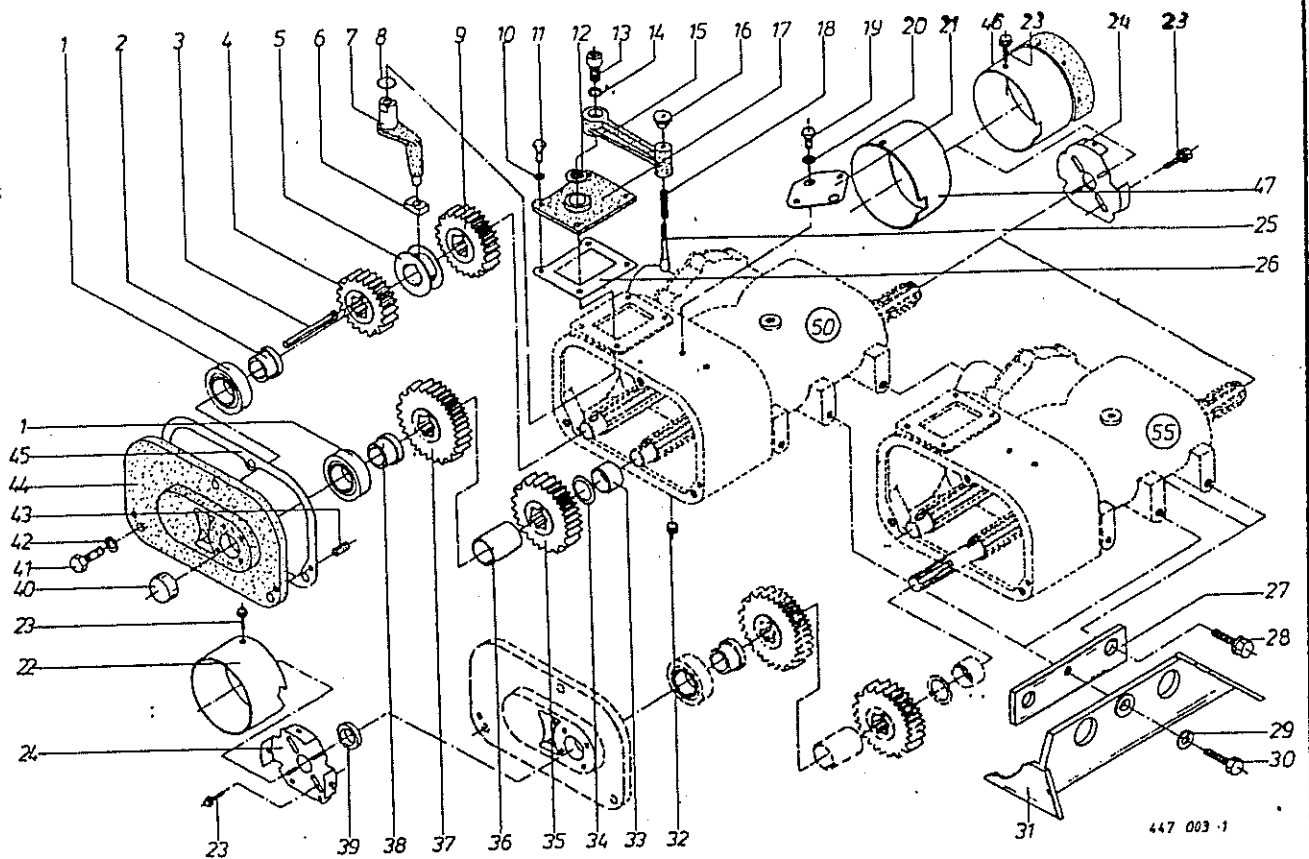

447 003 -1

Abb.!Bestell-Nr.! Bezeichnung

Abb.!Bestell-Nr.! Bezeichnung

1 ! 932 310 0 ! Zylinderrollenlager NJ 212
 2 ! 107 033 1 ! Buchse
 3 ! 107 003 1 ! Verbindungskeil
 4 ! 107 164 1 ! Stirnrad, Z=23
 5 ! 107 002 0 ! Schaltring
 6 ! 036 244 0 ! Schaltstück
 7 ! 107 029 2 ! Schaltfinger
 8 ! 937 525 0 ! O-Ring 30 x 2
 9 ! 107 165 1 ! Stirnrad, Z=24
 10 ! 910 111 1 ! Federring B 10
 11 ! 900 277 0 ! 6kt.-Schraube M 10 x 20
 12 ! 910 862 0 ! Paßscheibe 30 x 42 x 0,3
 ! 910 863 0 ! Paßscheibe 30 x 42 x 0,5
 13 ! 903 208 0 ! Zylinderschraube M 16 x 30
 14 ! 910 064 0 ! Federring 16
 15 ! 107 021 3 ! Schalthebel
 16 ! 909 215 0 ! Rändelmutter M8

17 ! 107 020 2 ! Getriebedeckel oben
 18 ! 036 295 0 ! Druckfeder
 19 ! 900 294 0 ! 6kt.-Schraube M 12 x 20
 20 ! 910 012 0 ! Federring B 12
 21 ! 036 246 3 ! Justierplatte
 22 ! 514 249 2 ! Schutzmantel
 23 ! 900 872 1 ! 6kt.-Schraube M 10 x 25 Verbus-Ripp
 24 ! 514 248 0 ! Schutzdeckel
 25 ! 036 245 1 ! Arretierbolzen
 26 ! 107 035 1 ! Dichtung
 27 ! 514 382 0 ! Getriebeplatte
 28 ! 905 322 0 ! Kugelbundschrabe M 20 x 33
 29 ! 910 216 0 ! Federring C 20,5
 30 ! 900 378 0 ! 6kt.-Schraube M 20 x 50
 31 ! 514 379 0 ! Getriebeblech unten
 32 ! 906 040 1 ! Verschlussschraube M 18 x 1,5



Abb. !Bestell-Nr. ! Bezeichnung

33	!	515 041 1	!	Distanzbuchse
34	!	910 914 0	!	Paßscheibe 56 x 72 x 1
35	!	515 033 1	!	Stirnrad, Z=13
36	!	515 048 0	!	Distanzrohr
37	!	515 034 1	!	Stirnrad, Z=14
38	!	107 032 1	!	Buchse
39	!	936 336 0	!	Siemerring 35 x 62 x 12 B2
40	!	925 214 2	!	Verschußdeckel 62
41	!	900 337 0	!	6kt.-Schraube M 16 x 40
42	!	910 014 0	!	Federring 816
43	!	915 780 1	!	Zylinderstift
44	!	107 013 4	!	Getriebedeckel
45	!	107 034 1	!	Dichtung
46	!	514 384 0	!	Mantel mit Verlängerung
47	!	514 384 1	!	Schutzmantel für England
50	!	515 080 1	!	Schaltgetriebe m. Zub. RES 120-255
	!		!	{Tafel 6 und 7}
	!	515 081 1	!	Schaltgetriebe m. Zub. RES 120-305

Abb. !Bestell-Nr. ! Bezeichnung

55	!	514 360 1	!	Schaltgetriebe m. Durchtrieb und
	!		!	Zubehör (Tafel 6 und 7) RES 120-255
	!	514 363 1	!	Schaltgetriebe m. Durchtrieb und
	!		!	Zubehör (Tafel 6 und 7) RES 120-305
	!	926 101 0	!	Getriebeöl SAE 90 1 Liter
	!		!	Sonderschalträder:
	!	107 156 1	!	Stirnrad, Z=15
	!	107 157 1	!	Stirnrad, Z=16
	!	107 158 1	!	Stirnrad, Z=17
	!	107 159 1	!	Stirnrad, Z=18
	!	107 160 1	!	Stirnrad, Z=19
	!	107 161 1	!	Stirnrad, Z=20
	!	107 162 1	!	Stirnrad, Z=21
	!	107 163 1	!	Stirnrad, Z=22

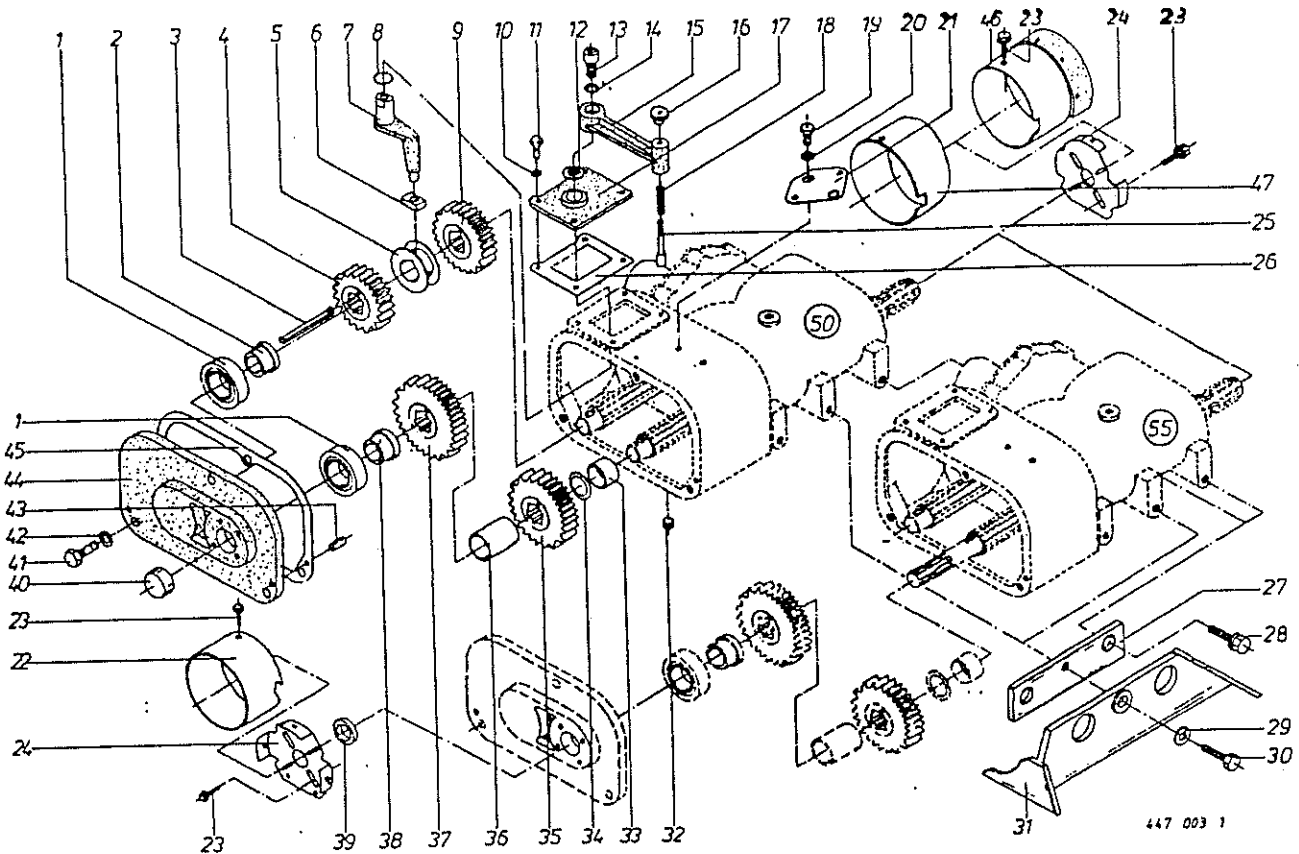

Abb. ! Bestell-Nr. ! Bezeichnung

1 !	514 057 1 !	Messerwalze RES 85-155
	! 514 058 1 !	Messerwalze RES 85-180
	! 514 059 1 !	Messerwalze RES 85-205
	! 514 199 0 !	Messerwalze RES 85-230
	! 514 200 0 !	Messerwalze RES 85-255
	! 515 028 1 !	Messerwalze RES 120-255
	! 515 065 0 !	Messerwalze RES 120-305
2 !	908 714 0 !	6kt.-Mutter NM 14
3 !	036 273 0 !	Supermesser rechts
	! 035 268 1 !	kl. Supermesser re. RES 85/230-255
4 !	901 634 0 !	6kt.-Schraube M 14 x 35/16
	! 901 633 0 !	6kt.-Schraube M 14 x 32/16
5 !	036 395 0 !	Supermesser links
	! 035 435 0 !	kl. Supermesser li. RES 85/230-255
6 !	908 711 1 !	6kt.-Mutter NM 12
7 !	514 040 3 !	Fr�svalzenlager
8 !	514 065 1 !	Dichtung
9 !	930 172 1 !	Pendelrollenlager 21312
10 !	015 082 0 !	Scheibe 13 x 70 x 6
11 !	910 012 0 !	Federring B 12
12 !	900 298 0 !	6kt.-Schraube M 12 x 30
13 !	911 696 0 !	Seegerring J 130 x 4
14 !	514 049 4 !	Stirnrad, 22 Z�hne
15 !	912 633 0 !	Spannh�lse 6 x 14

Abb. ! Bestell-Nr. ! Bezeichnung

16 !	514 046 1 !	Schutzring
17 !	936 775 0 !	Simerring 75 x 100 x 13 x 82
18 !	514 172 1 !	Dichtring kpl. 75 x 100 x 7
19 !	514 169 0 !	Schutzscheibe 75.5 x 98 x 2
20 !	514 051 4 !	Flanschzapfen
21 !	910 013 0 !	Federring B 14
22 !	900 317 0 !	6kt.-Schraube M 14 x 30
23 !	514 052 3 !	Flanschzapfen
24 !	514 054 2 !	Schutzring
25 !	514 170 0 !	St�tzscheibe 50.5 x 68 x 2
26 !	514 173 0 !	Dichtring kpl. 50x70x10
27 !	514 039 2 !	Fr�svalzenlager
28 !	936 388 0 !	Simerring 50 x 70 x 10 B2
29 !	930 168 0 !	Rillenkugellager 6308
30 !	910 892 0 !	Scheibe 40 x 50 x 2
31 !	911 545 0 !	Seegerring A 40 x 1,75
32 !	514 050 1 !	Deckel
33 !	900 300 0 !	6kt.-Schraube M 12 x 40
34 !	036 396 0 !	Sichelmesser rechts
	! 035 436 0 !	Sichelmesser rechts
35 !	036 397 0 !	Sichelmesser links
	! 035 437 0 !	Sichelmesser links
36 !	514 093 2 !	Dichtung
37 !	937 716 0 !	Dichtring 13 x 18 x 1,5
38 !	919 003 0 !	Kegel-Schwiernippel H1/S M 8x1

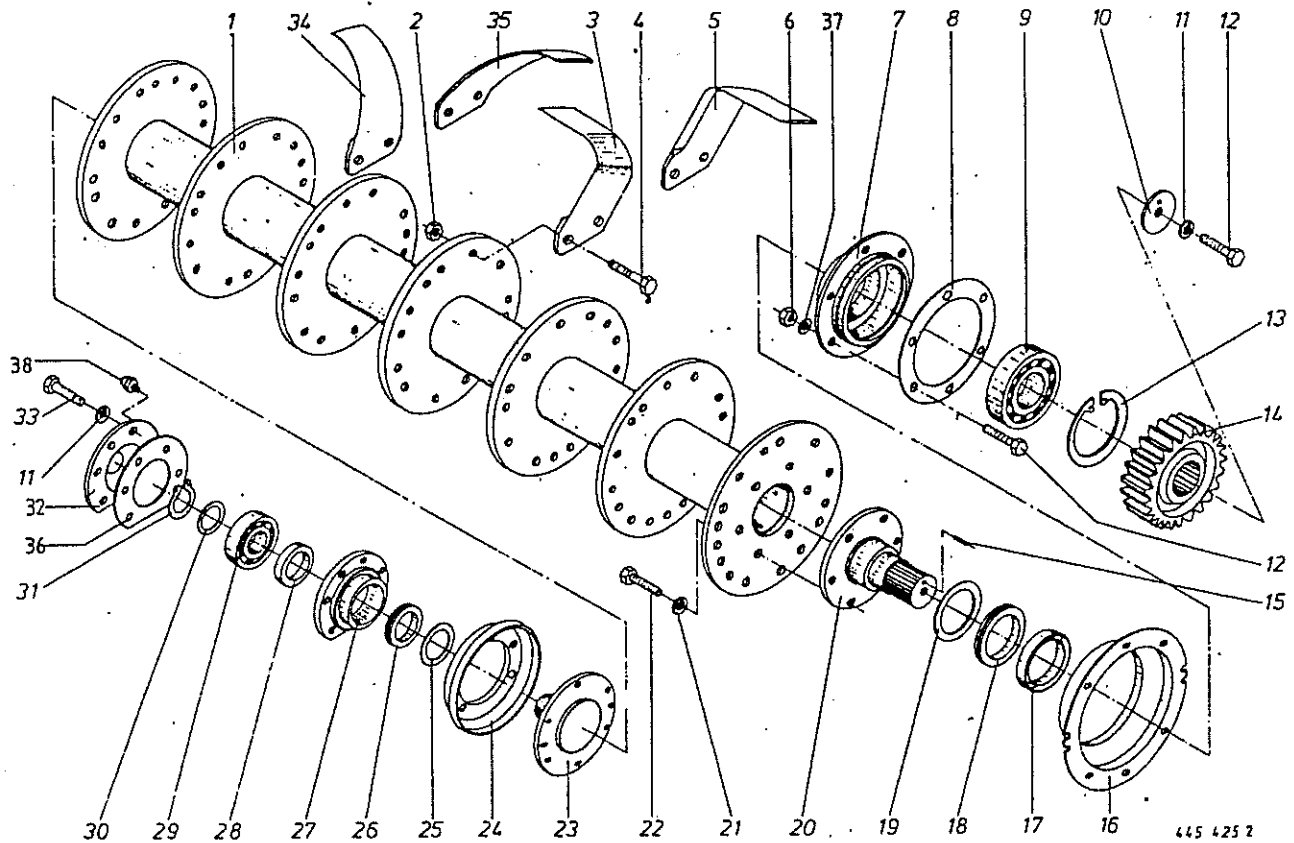

Abb. ! Bestell-Nr. ! Bezeichnung

1 !	900 259 0 !	6kt.-Schraube M 8x25
2 !	514 092 0 !	Kufe, rechts
3 !	514 313 1 !	Zapfen für Valenkrad
4 !	912 135 0 !	Splint 8x80
5 !	908 758 0 !	6kt.-Mutter NM 10
6 !	937 545 0 !	O-Ring OR 50x3
7 !	514 317 1 !	Foraring
8 !	910 904 0 !	Paßscheibe 50x62x1
9 !	934 600 0 !	Kegelrollenlager JK05 050
10 !	514 048 4 !	Stirnrad, 48 Zähne
11 !	911 900 0 !	Sprengring
12 !	910 735 0 !	Stützscheibe 50x62x3
13 !	919 803 0 !	Belüftungsfiter M 18x1,5
14 !	900 279 0 !	6kt.-Schraube M 10x25

Abb. ! Bestell-Nr. ! Bezeichnung

15 !	514 307 1 !	Getriebewanne
16 !	906 040 1 !	Verschlußschraube M 18x1,5
17 !	514 079 1 !	Wannenschutz
18 !	908 952 0 !	Kronenmutter M 42x1,5
19 !	902 125 0 !	6kt.-Schraube M 16x1,5x40
20 !	910 214 0 !	Federring C 16,5
21 !	514 312 3 !	Verstärkungslasche
22 !	514 044 2 !	Dichtung
23 !	514 310 1 !	Haltebolgel
24 !	908 717 1 !	6kt.-Mutter NM 16x1,5
25 !	910 111 1 !	Federring B 10
26 !	900 281 0 !	6kt.-Schraube M 10x30
27 !	512 022 0 !	Schutz für Schraubenkopf
28 !	908 706 0 !	6kt.-Mutter NM 8

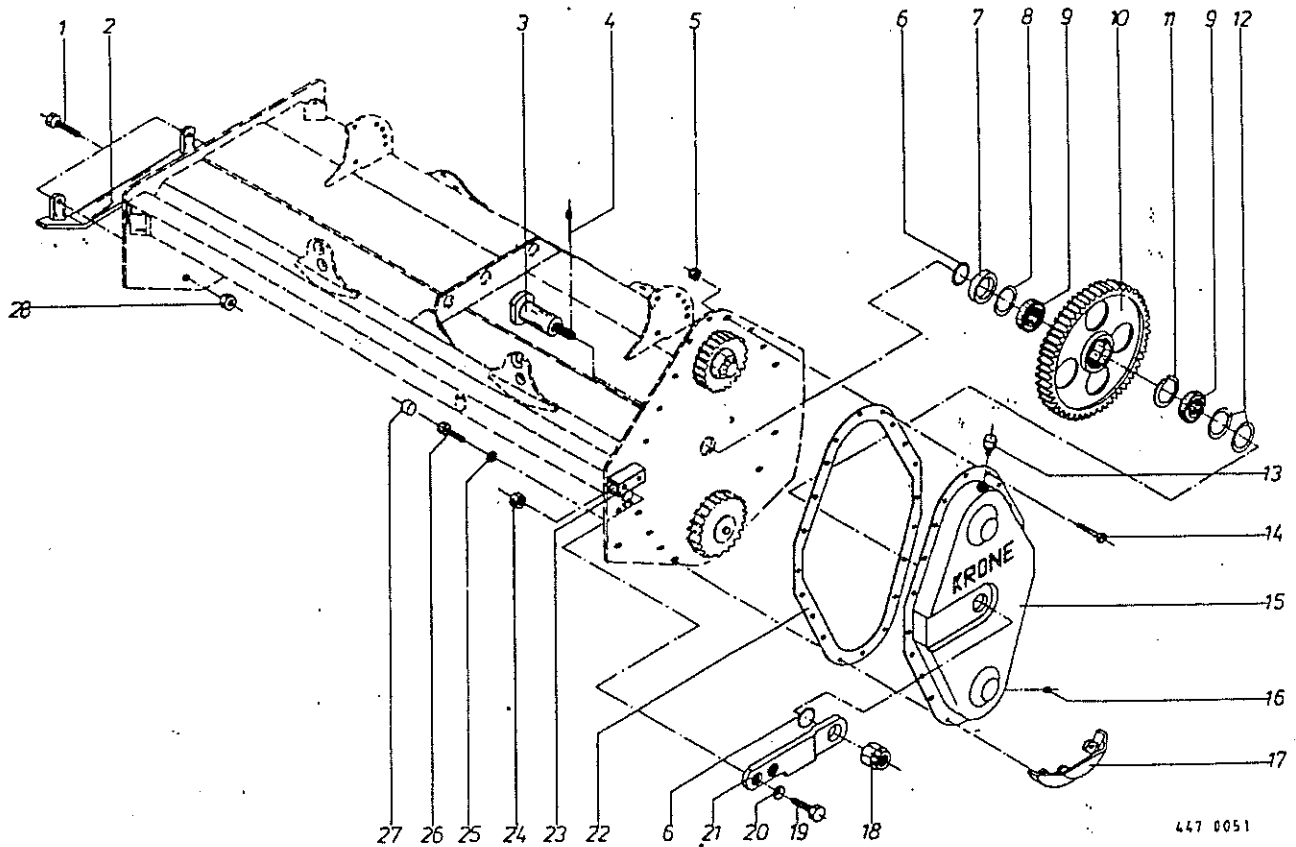
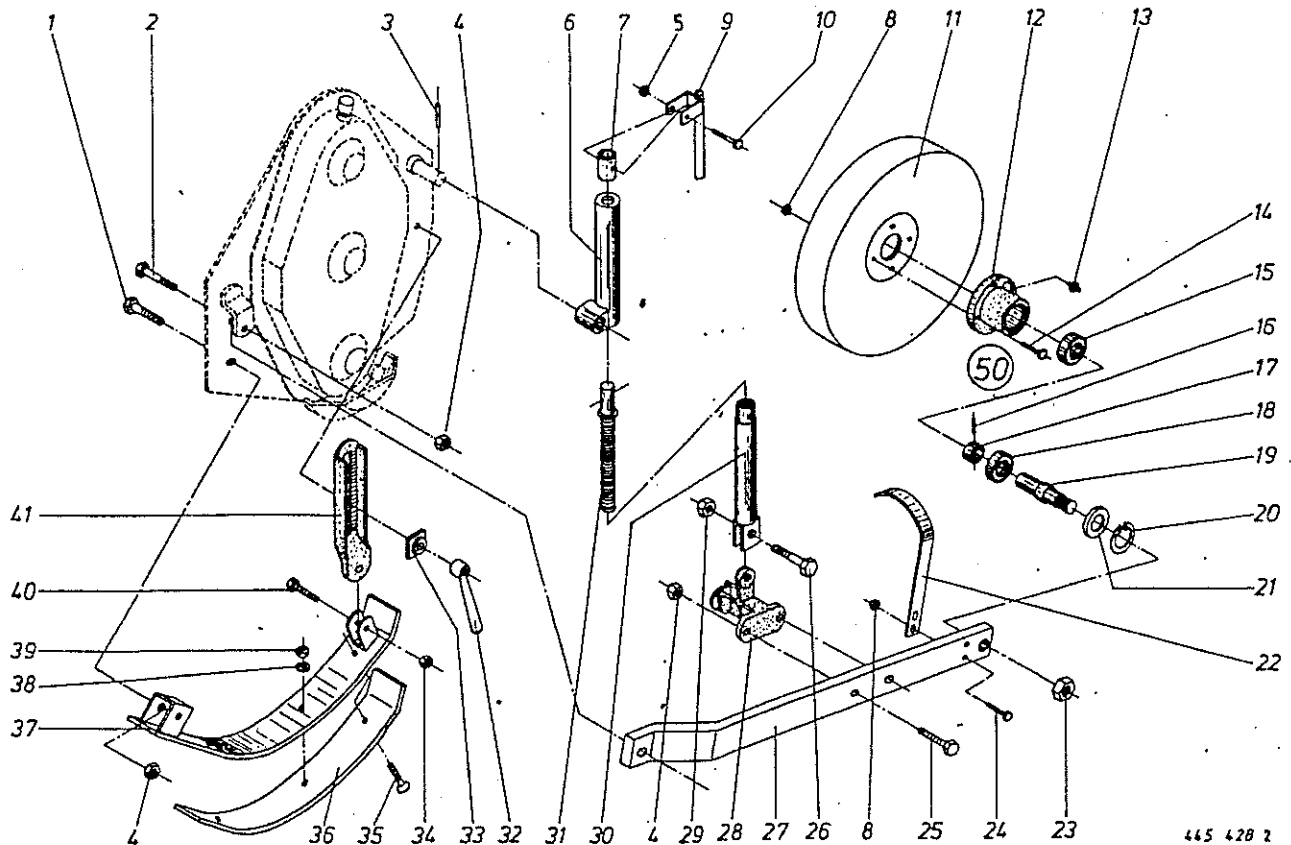

445 428 2

Abb.!Bestell-Nr.! Bezeichnung

Abb.!Bestell-Nr.! Bezeichnung

1 !	900 336 0 !	6kt.-Schraube M 16 x 35
2 !	901 133 0 !	6kt.-Schraube M 16 x 60
3 !	912 616 1 !	Spannhülse 5 x 40
4 !	908 716 1 !	6kt.-Mutter NM 16
5 !	908 706 0 !	6kt.-Mutter NM 8
6 !	035 131 3 !	Führungsrohr
7 !	514 185 0 !	Spindelkappe
8 !	908 758 0 !	6kt.-Mutter NM 10
9 !	035 409 1 !	Kurbel
10 !	901 047 0 !	6kt.-Schraube M 8 x 60
11 !	470 182 0 !	Ballonrad 500 x 100
12 !	097 085 8 !	Laufgradnabe
13 !	919 003 0 !	Schmiernippel M1/S M 8 x 1
14 !	900 281 0 !	6kt.-Schraube M 10 x 30
15 !	930 136 0 !	Rillenkugellager 6206
16 !	912 644 0 !	Spannhülse 6 x 40
17 !	097 087 1 !	Distanzbuchse
18 !	930 236 0 !	Rillenkugellager 6206 Z
19 !	097 086 2 !	Laufgradachse
20 !	911 659 0 !	Seegering J 62 x 2
21 !	936 914 0 !	Milosing 35 x 62 LST0
22 !	470 199 0 !	Abstreifer

23 !	908 727 1 !	6kt.-Mutter NM 24 x 1,5
24 !	901 061 0 !	6kt.-Schraube M 10 x 45
25 !	901 134 0 !	6kt.-Schraube M 16 x 65
26 !	901 202 0 !	6kt.-Schraube M 20 x 65
27 !	514 076 4 !	Radschiene
28 !	035 283 1 !	Radschienenführung, links
	107 277 1 !	Radschienenführung, rechts
29 !	908 721 0 !	6kt.-Mutter NM 20
30 !	514 083 1 !	Spindelrohr
31 !	035 133 4 !	Stützradspindel
32 !	919 404 0 !	Kegelgriff
33 !	035 123 2 !	Zahnscheibe
34 !	908 711 1 !	6kt.-Mutter NM 12
35 !	904 534 0 !	Senkschraube M 12 x 35
36 !	035 238 1 !	Kufenverbreiterung
37 !	514 088 1 !	Kufe
38 !	910 012 0 !	Federring B 12
39 !	908 015 0 !	6kt.-Mutter M 12
40 !	901 080 0 !	6kt.-Schraube M 12 x 45
41 !	035 122 3 !	Stellstrebe
50 !	470 180 4 !	Achsstummel kpl. (Abb. 12, 13, 15-21)

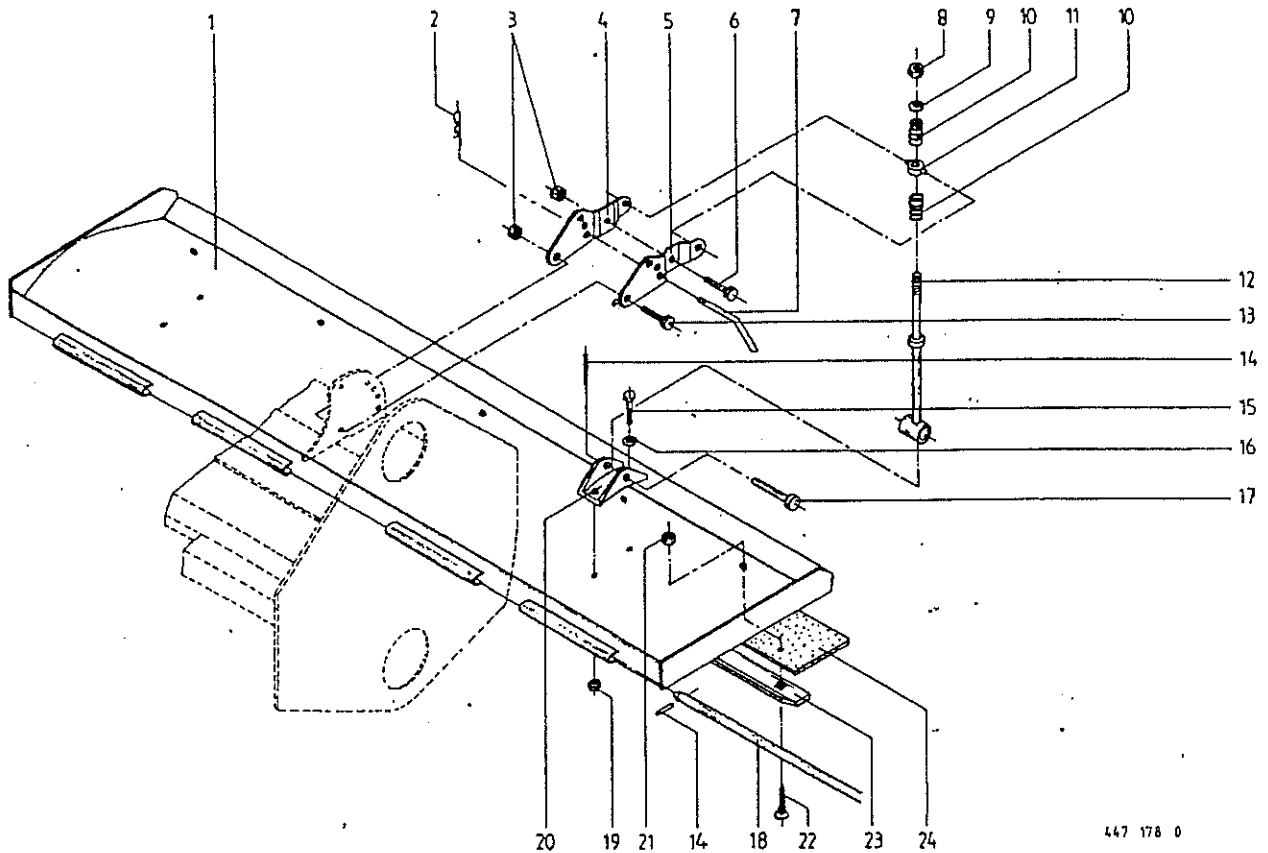

447 178 0

Abb. ! Bestell-Nr. ! Bezeichnung

Abb. ! Bestell-Nr. ! Bezeichnung

1 ! 514 404 0 ! Haube RES 85-255/RES 120-255
 ! 514 405 0 ! Haube RES 120-305
 2 ! 917 103 0 ! Federstecker 3,2
 3 ! 908 711 1 ! 6kt.-Mutter NM 12
 4 ! 515 282 0 ! Haubenhalter rechts
 5 ! 515 281 0 ! Haubenhalter links
 6 ! 900 298 0 ! 6kt.-Schraube M 12x30
 7 ! 015 213 2 ! Steckbolzen
 8 ! 908 716 1 ! 6kt.-Mutter NM 16
 9 ! 910 511 0 ! Scheibe 18x30x3
 10 ! 015 242 0 ! Druckfeder
 11 ! 514 178 1 ! Mittelscheibe
 12 ! 514 417 0 ! Haubenstange
 13 ! 901 080 0 ! 6kt.-Schraube M 12x45

14 ! 912 639 0 ! Spannhülse 6x26
 15 ! 900 279 0 ! 6kt.-Schraube M 10x25
 16 ! 910 353 0 ! Scheibe 11x34x3
 17 ! 916 058 1 ! Bolzen
 18 ! 515 032 1 ! Scharnierstange RES 85-255
 ! 515 032 1 ! Scharnierstange RES 120-250
 ! 515 075 0 ! Scharnierstange RES 120-305
 19 ! 908 758 0 ! 6kt.-Mutter NM 10
 20 ! 514 184 0 ! Stangenlager
 21 ! 908 758 0 ! 6kt.-Mutter NM 10
 22 ! 904 850 0 ! Flachrundschrabe M 10 x 25
 23 ! 514 396 0 ! Deckleiste
 24 ! 514 400 0 ! Haubenverbreiterung

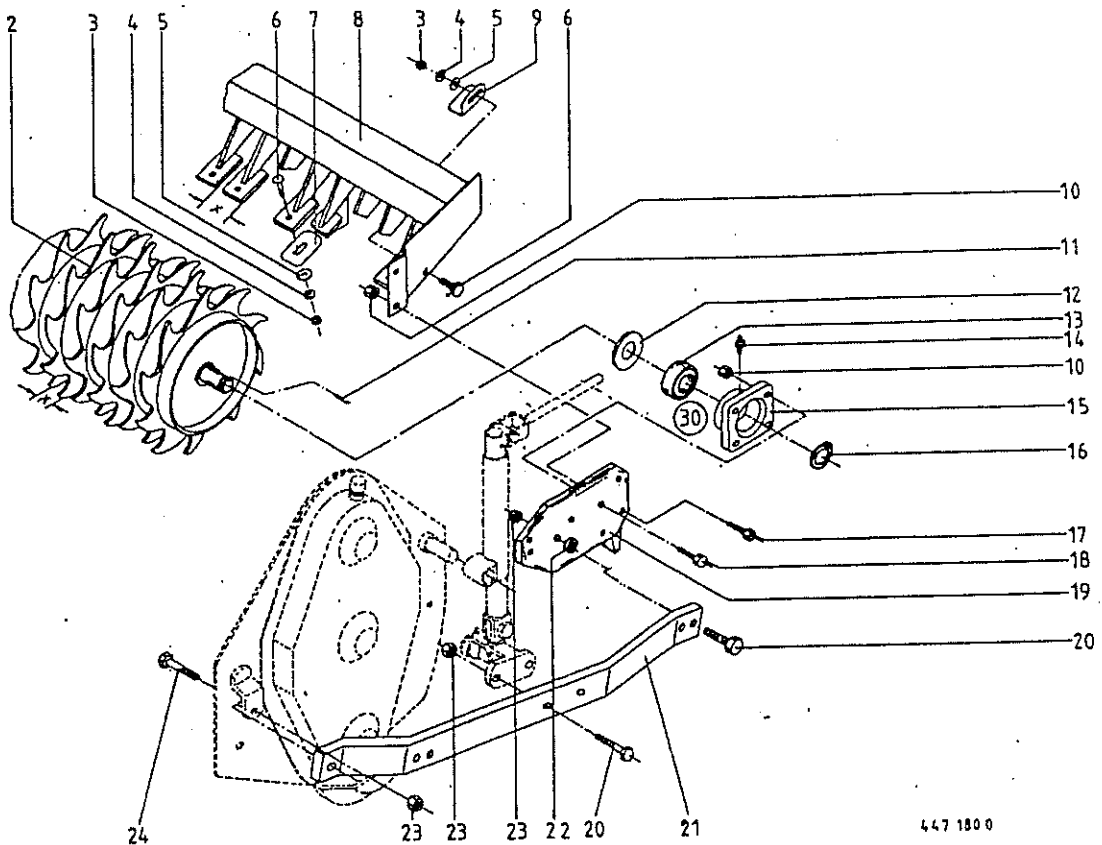

447 180 0

Abb. ! Bestell-Nr. ! Bezeichnung

Abb. ! Bestell-Nr. ! Bezeichnung

2 !	514 255 0 !	Zahnpackerwalze RES 85-205 x=85 mm
!	514 256 0 !	Zahnpackerw.vers.RES 85-205 x=124mm
!	491 017 1 !	Zahnpackerw.RES 85/120-255 x=85 mm
!	491 020 1 !	Zahnpackerw.verst.RES 85/120-255
!	!	x = 124 mm
!	491 018 1 !	Zahnpackerwalze RES 120-305 x= 85mm
!	491 021 1 !	Zahnpackerwalze verst.RES 120-305
!	!	x = 124 mm
3 !	908 012 0 !	6kt.-Mutter M 10
4 !	910 111 1 !	Federring B 10
5 !	910 609 0 !	Scheibe A 13
6 !	904 753 0 !	Flachrundschaube M 10 x 30
7 !	490 423 5 !	Abstreifer (RES-255 = 29 Stck.)
!	490 423 5 !	Abstreifer (RES-305 = 35 Stck.)
!	490 761 2 !	Abstreifer (RES-255 = 20 Stck.)schv
!	490 761 2 !	Abstreifer (RES-305 = 24 Stck.)schv
8 !	514 253 1 !	Abstreiferholm RES 85-205 x= 84 mm
!	514 254 1 !	Abstreiferh.verst.RES 85-205 x=62mm
!	491 006 1 !	Abstreiferh.RES 85/120-255 x= 84mm
!	491 009 1 !	Abstreiferholm verst.RES 85/120-255
!	!	x = 62 mm

!	491 007 1 !	Abstreiferholm RES 120-305 x= 84mm
!	491 010 1 !	Abstreiferh.verst.RES120-305 x=62mm
9 !	490 886 1 !	Endabstreifer
10 !	908 711 1 !	6kt.-Mutter NM 12
11 !	912 634 0 !	Spannhülse 6 x 16
12 !	910 892 0 !	Paßscheibe 40 x 50 x 2
13 !	934 602 0 !	Einst.-Rillenkugellager GLE 40 KRRB
14 !	919 200 0 !	Kegelschmiernippel 90 Grad H3 R1/8"
15 !	934 300 0 !	Vierlochflanschgehäuse
16 !	911 545 0 !	Seegerring A 40 x 1,75
17 !	900 299 0 !	6kt.-Schraube M 12 x 35
18 !	900 300 0 !	6kt.-Schraube M 12 x 40
19 !	515 200 0 !	Lagerplatte,links
!	515 201 0 !	Lagerplatte,rechts
20 !	901 133 0 !	6kt.-Schraube M 16 x 60
21 !	514 261 2 !	Packerschiene
!	514 262 4 !	Packerschiene kurz
22 !	910 362 0 !	Scheibe 17 x 40 x 6
23 !	908 716 1 !	6kt.-Mutter NM 16
24 !	901 135 0 !	6kt.-Schraube M 16 x 70
30 !	934 032 0 !	Flanschlager kpl.(s.Abb.13-15)

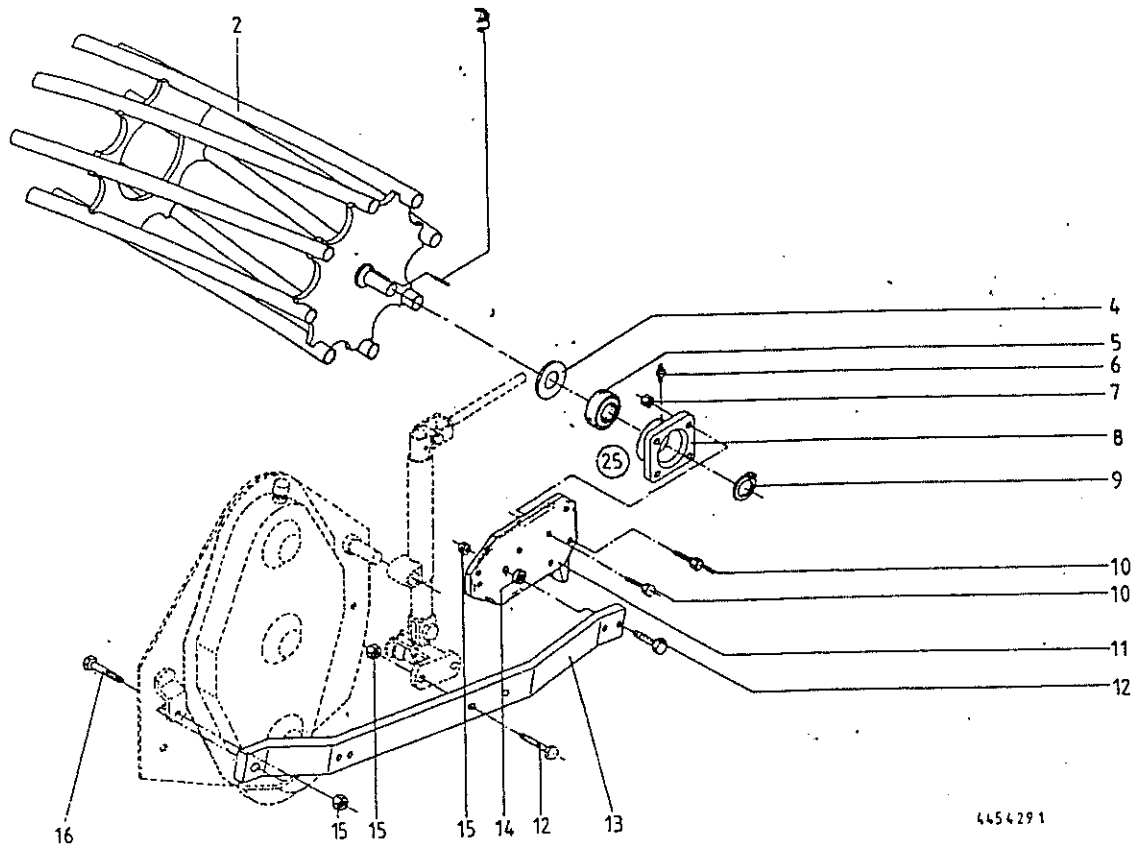

4454291

Abb. | Bestell-Nr. | Bezeichnung

Abb. | Bestell-Nr. | Bezeichnung

2	!	514 259 0	!	Stabpackerwalze RES 85-205	10	!	900 299 0	!	6kt.-Schraube M 12 x 35
	!	515 222 0	!	Stabpackerwalze RES 85-230	11	!	515 200 0	!	Lagerplatte links
	!	491 035 0	!	Stabpackerwalze RES 85/120-255		!	515 201 0	!	Lagerplatte rechts
	!	491 042 0	!	Stabpackerwalze RES 120-305	12	!	901 133 0	!	6kt.-Schraube M 16 x 60
3	!	912 634 0	!	Spannhülse 6 x 16	13	!	514 261 2	!	Packerschiene
4	!	910 892 0	!	Paßscheibe 40 x 50 x 2		!	514 262 4	!	Packerschiene kurz
5	!	934 602 0	!	Einst.-Rillenkugellager GLE 40 KRRB	14	!	910 362 0	!	Scheibe 17 x 40 x 6
6	!	919 200 0	!	Kegelschmiernippel 90 Grad R 1/8"	15	!	908 716 1	!	6kt.-Mutter NM 16
7	!	908 711 1	!	6kt.-Mutter NM 12	16	!	901 135 0	!	6kt.-Schraube M 16 x 70
8	!	934 300 0	!	Vierlochflanschgehäuse	25	!	934 032 0	!	Flanschlager kpl. (s. Abb. 5, 6, 8)
9	!	911 545 0	!	Seegerring 40 x 1,75					

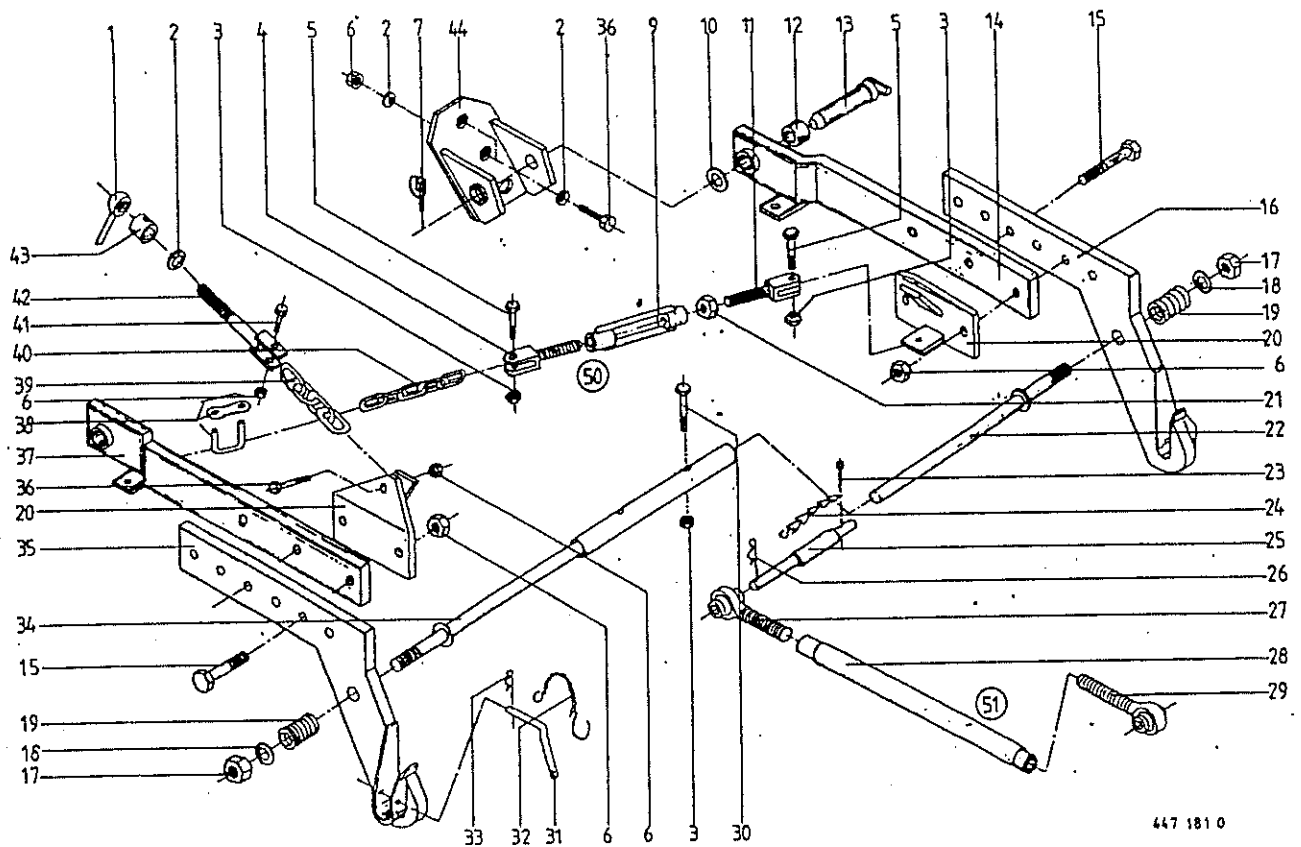

447 181 0

Abb. ! Bestell-Nr. ! Bezeichnung

Abb. ! Bestell-Nr. ! Bezeichnung

- 1 ! 919 404 0 ! Kegellgriff
- 2 ! 910 214 0 ! Kugelfederring C 16,5
- 3 ! 908 758 0 ! 6kt.-Mutter NM 10
- 4 ! 161 227 2 ! Gabelkopf M 16 li.
- 5 ! 901 060 0 ! 6kt.-Schraube M 10x40
- 6 ! 908 716 1 ! 6kt.-Mutter NM 16
- 7 ! 917 010 0 ! Klappstecker 9x40
- 9 ! 918 306 0 ! Spannschloßmutter SP M 16
- 10 ! 910 727 0 ! Stützscheibe
- 11 ! 185 184 3 ! Gabelkopf M 16
- 12 ! 490 284 0 ! Buchse
- 13 ! 490 718 0 ! Steckbolzen
- 14 ! 490 660 1 ! Verbindung re.
- 15 ! 901 135 0 ! 6kt.-Schraube M 16x70
- 16 ! 490 597 0 ! Unterlenkerhaken re.
- 17 ! 908 721 0 ! 6kt.-Mutter NM 20
- 18 ! 910 512 1 ! Scheibe B 21
- 19 ! 490 607 0 ! Druckfeder
- 20 ! 490 490 2 ! Kettenhalter
- 21 ! 908 520 0 ! 6kt.-Mutter M 16
- 22 ! 490 605 1 ! Distanzstange
- 23 ! 912 088 0 ! Splint 5x36
- 24 ! 922 650 0 ! Knotenkette 14 Glieder

- 25 ! 144 141 2 ! Oberlenkerbolzen Kat. I/II
! ! (s. Abb. 23,24 u.26)
- 26 ! 917 104 0 ! Federstecker 4
- 27 ! 923 226 0 ! Gelenkspindel re.
- 28 ! 923 263 0 ! Spannhülse M 24/760 lang
- 29 ! 923 225 0 ! Gelenkspindel li.
- 30 ! 900 284 0 ! 6kt.-Schraube M 10x50
- 31 ! 511 136 0 ! Steckbolzen kpl. (s. Abb. 32 u. 33)
- 32 ! 922 651 2 ! Knotenkette 7 Glieder
- 33 ! 917 103 0 ! Federstecker 3,2
- 34 ! 490 611 0 ! Distanzstangenhülfe
- 35 ! 490 596 0 ! Unterlenkerhaken li.
- 36 ! 901 132 0 ! 6kt.-Schraube M 16x55
- 37 ! 490 661 1 ! Verbindung li.
- 38 ! 922 604 0 ! Verbindungsglied kpl.
- 39 ! 922 801 0 ! Rundstahlkette B 13x45x19 Glieder
- 40 ! 922 575 0 ! Rundstahlkette 18 Glieder
- 41 ! 901 134 0 ! 6kt.-Schraube M 16x65
- 42 ! 490 671 1 ! Gewindegabel
- 43 ! 490 669 0 ! Distanzhülse
- 44 ! 514 228 2 ! Anschlussplatte li.
! 514 227 2 ! Anschlussplatte re.
- 50 ! 490 624 0 ! Spannschloß kpl. (Abb. 4, 9, 11 u. 21)
- 51 ! 490 863 0 ! Gelenkschloß kpl. (Abb. 27, 28 u. 29)



Abb.!	Bestell-Nr.!	Bezeichnung	Abb.!	Bestell-Nr.!	Bezeichnung
1	900 283 0	6kt.-Schraube M 10x40	30	490 702 1	Bolzen, 220 lang
2	490 752 0	Steuerbolzen	31	917 010 0	Klappsplint 9x40
3	901 042 0	6kt.-Schraube M 8x35	32	490 755 1	Anschlußrahmen
4	490 764 0	Distanzrohr	33	925 149 0	Aufbauschraube AF M 6x20
5	930 131 0	Rillenkugellager 6201-2 RS	34	925 107 1	Rohrschelle
6	908 706 0	6kt.-Mutter NM 8	35	921 046 0	Schneidring L 12
7	910 010 0	Federring B 8	36	921 042 0	Überwurfhafter AL 12
8	490 754 1	Lenker, oben, rechts	37		Hydraulikrohr 12x1,5
9	490 690 1	Lenker, oben, links	38	921 171 0	Staubhauffe
10	919 003 0	Schmiernippel M 8x1	39	921 146 0	Kupplungsstecker
11	490 713 1	Kupplungshaken rechts	40	921 030 0	Hochdruckschlauch, 1600 lang
12	491 678 1	Kupplungsrahmen	41	921 079 0	L-Stützen L 12
13	490 710 1	Bolzen, 140 lang	42	921 066 1	Winkelverbindungsstutzen
14	491 677 0	Spindelmutter	43	921 058 0	Einschraubstutzen
15	490 686 1	Bolzen, 195 lang	44	921 136 0	Drosselventil
16	917 105 0	Federstecker 5	45	900 254 0	6kt.-Schraube M 8x16
19	491 676 0	Spindel	46	908 512 0	6kt.-Mutter NM 10
20	901 133 0	6kt.-Schraube M 16x60	47	908 758 0	6kt.-Mutter NM 10
21	490 712 1	Kupplungshaken	48	908 711 1	6kt.-Mutter NM 12
22	908 716 1	6kt.-Mutter NM 16	51	908 721 0	6kt.-Mutter NM 20
23	917 203 0	Federstecker 3,5	52	491 726 0	Verbindungsflasche
24	511 136 0	Steckbolzen kpl. (m. Abb. 23 u. 55)	53	910 360 0	Scheibe B 21
25	490 714 4	Hydraulikzylinder	54	901 086 0	6kt.-Schraube M 12x75
		Dichtsatz nicht möglich	55	922 651 1	Knotenkette 7 Glieder
26	185 523 1	Gummipuffer	56	910 727 0	Stützscheibe
27	491 086 0	Lenkerhälfte, vorne	57	491 088 0	Lenkerhälfte, hinten
28	921 024 0	Hochdruckschlauch, 600 lang	61	490 691 3	Lenker, unten kpl.
29	490 709 1	Bolzen, 130 lang			(m. Abb. 27, 48, 54 u. 57)



447 182 0

Abb. ! Bestell-Nr. ! Bezeichnung

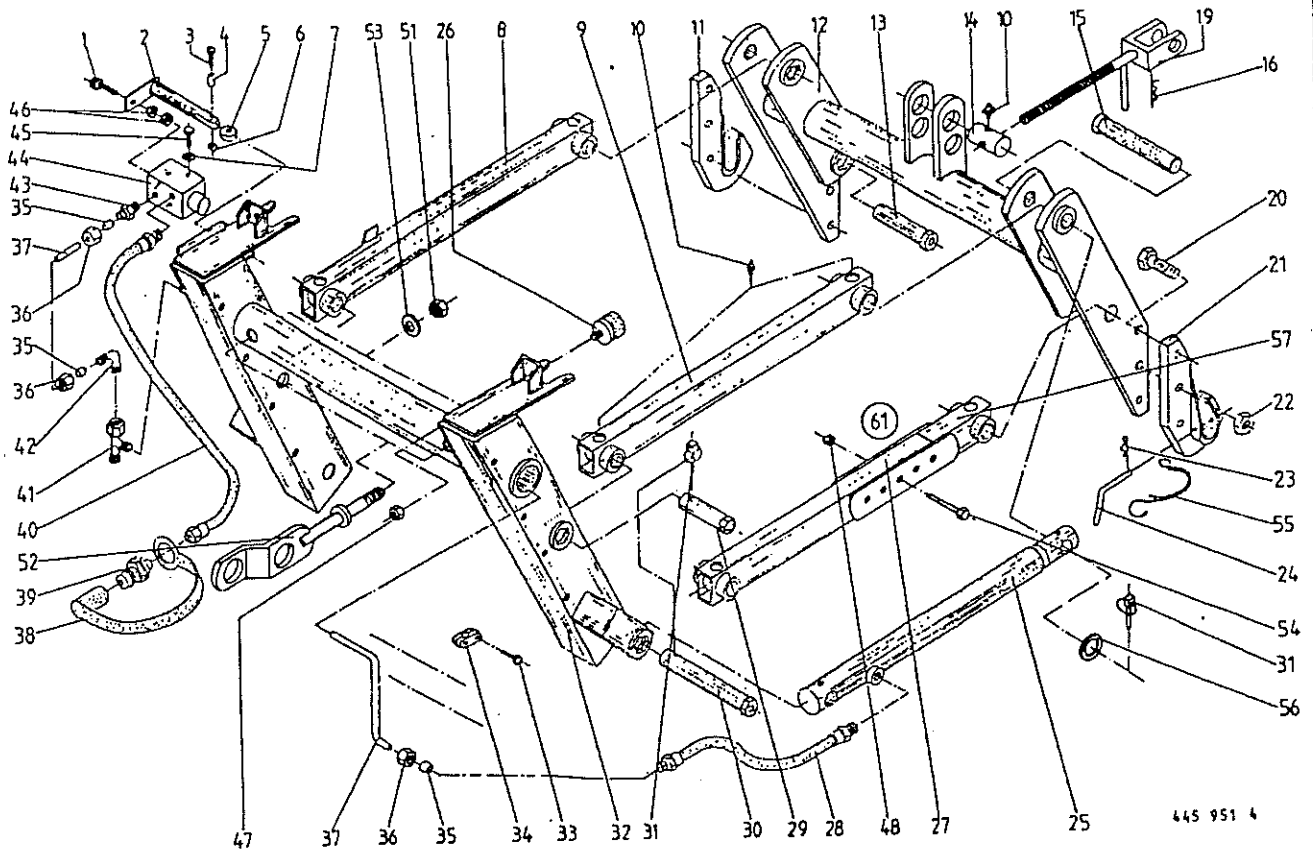
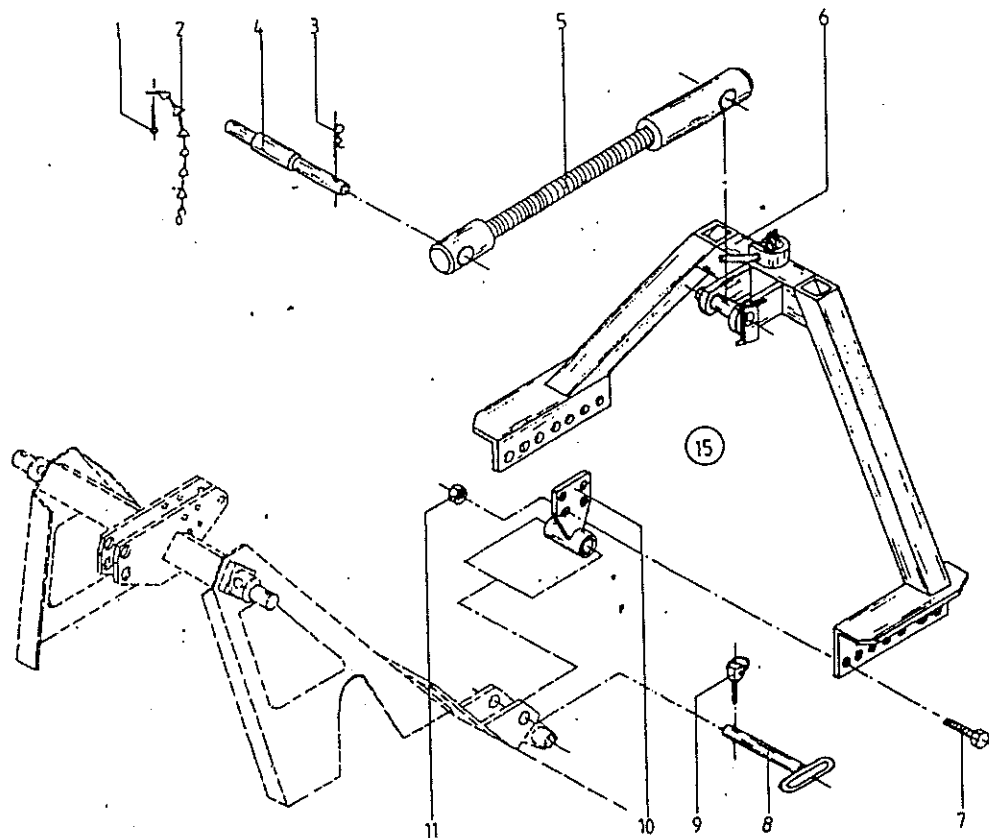
1 ! 912 287 1 ! Splint 5x32
 2 ! 922 650 0 ! Knotenkette
 3 ! 917 104 0 ! Federstecker 4
 4 ! 144 141 2 ! Oberlenkerbolzen Kat. I u. II
 ! ! (n. Abb. 1-3)
 5 ! 491 697 0 ! Verbindungslenker
 6 ! 491 692 0 ! Gerätedreieck

Abb. ! Bestell-Nr. ! Bezeichnung

7 ! 900 339 0 ! 6kt.-Schraube M 16x50
 8 ! 490 718 0 ! Steckbolzen
 9 ! 917 010 0 ! Klappstecker 9x40
 10 ! 491 694 0 ! Lager
 11 ! 908 716 1 ! 6kt.-Mutter NM 16
 15 ! 491 700 0 ! Gerätedreieck (alle Abb.)

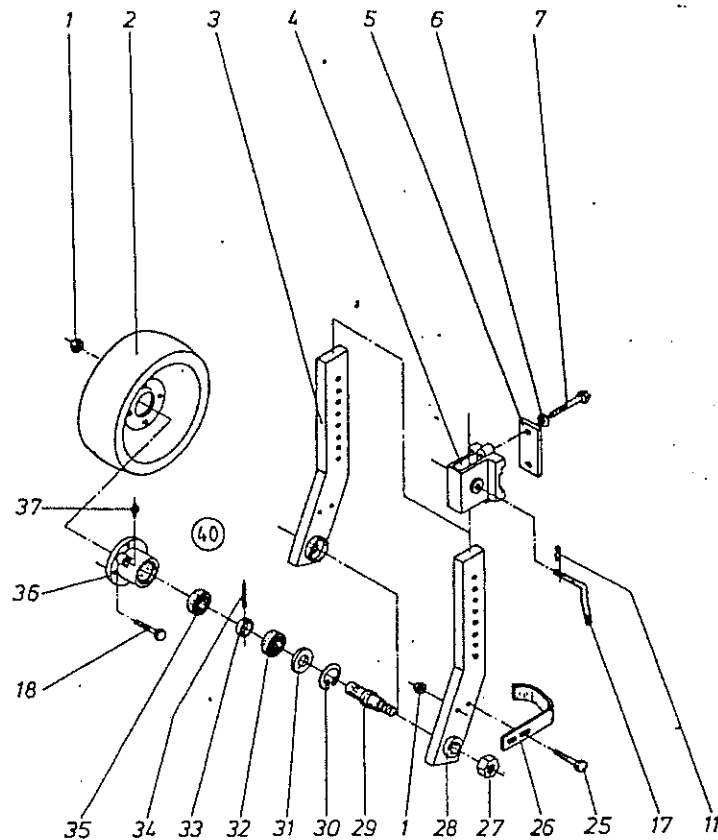

447 186 0

Abb. ! Bestell-Nr. ! Bezeichnung

1	!	908 758 0	!	6kt.-Mutter MM 10
2	!	063 110 0	!	Rad 320 x 100
3	!	514 144 3	!	Radschiene rechts
4	!	514 140 2	!	Radschienenführung
5	!	514 146 1	!	Lasche
6	!	910 012 0	!	Federring B 12
7	!	901 089 0	!	6kt.-Schraube M 12 x 90
11	!	917 103 0	!	Federstecker 3,2
17	!	511 136 0	!	Steckbolzen
18	!	900 281 0	!	6kt.-Schraube M 10 x 30
25	!	901 060 0	!	6kt.-Schraube M 10 x 40
26	!	514 145 0	!	Abstreifer

Abb. ! Bestell-Nr. ! Bezeichnung

27	!	908 727 1	!	6kt.-Mutter MM 24 x 1,5
28	!	514 143 3	!	Radschiene links
29	!	097 086 2	!	Laufachse
30	!	911 659 0	!	Seegerring 62 x 2,0
31	!	936 914 0	!	Nilos-Ring 35 x 62 LST0
32	!	930 236 0	!	Rillenkugellager 6206 Z
33	!	097 087 1	!	Distanzbuchse
34	!	912 644 0	!	Spannhülse 6 x 40
35	!	930 136 0	!	Rillenkugellager 6206
36	!	097 085 8	!	Laufachse
37	!	919 003 0	!	Kegel-Schulernippel H1/S M 8 x 1
40	!	470 180 4	!	Achsstummel kpl. (ABB.27,29-37)

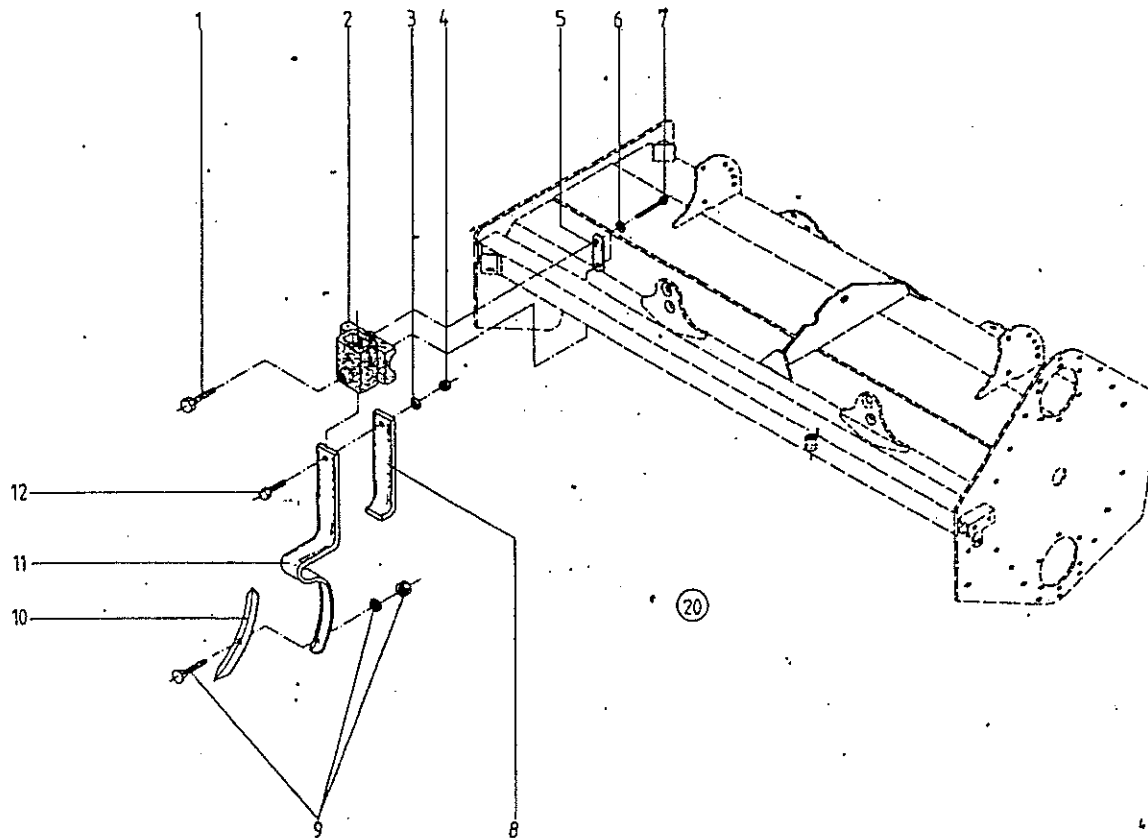

447 010 0

Abb. | Bestell-Nr. | Bezeichnung

Abb. | Bestell-Nr. | Bezeichnung

1 ! 900 334 0 ! 6kt.-Schraube M 16x25
 2 ! 514 327 1 ! Halter
 3 ! 910 506 0 ! Scheibe 14x24x2,5
 4 ! 908 711 1 ! 6kt.-Mutter NM 12
 5 ! 514 146 1 ! Lasche
 6 ! 910 012 0 ! Federring B 12
 7 ! 901 457 0 ! 6kt.-Schraube M 12x85

8 ! 939 073 0 ! Federzinkenverstärkung
 9 ! 939 074 0 ! Federzinkenschraube
 10 ! 939 075 0 ! Federzinkenschar
 11 ! 939 072 0 ! Federzinken kpl. (s. Abb. 9 u. 10)
 12 ! 900 657 0 ! 6kt.-Schraube M 12x35
 (20) ! 515 234 0 ! Spurlockerer kpl. (alle Abb.)

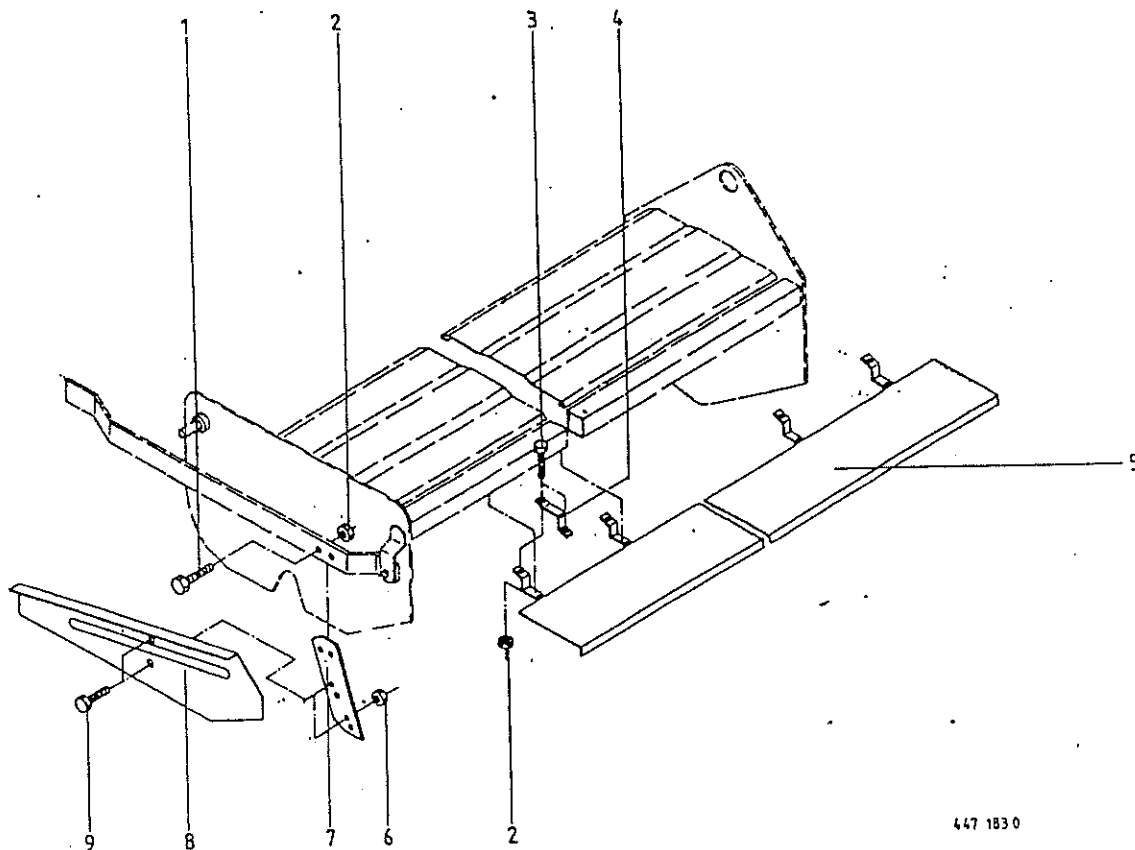

447 183 0

Abb.!	Bestell-Nr.!	Bezeichnung	Abb.!	Bestell-Nr.!	Bezeichnung
1	900 676 0	! 6kt.-Schraube M 16 x 45	6	908 711 1	! 6kt.-Mutter NM 12
2	908 716 1	! 6kt.-Mutter NM 16	7	514 450 0	! Lasche
3	900 677 0	! 6kt.-Schraube M 16 x 50	8	514 446 0	! Schutzblech links
4	515 146 0	! Schelle		514 447 0	! Schutzblech rechts
5	514 431 1	! Schutzblech vorne RES 85-200	9	900 656 0	! 6kt.-Schraube M 12 x 30
	514 429 1	! Schutzblech vorne RES 85-225			
	514 427 1	! Schutzblech vorne RES 85/120-250			
	514 425 1	! Schutzblech vorne RES 120-300			

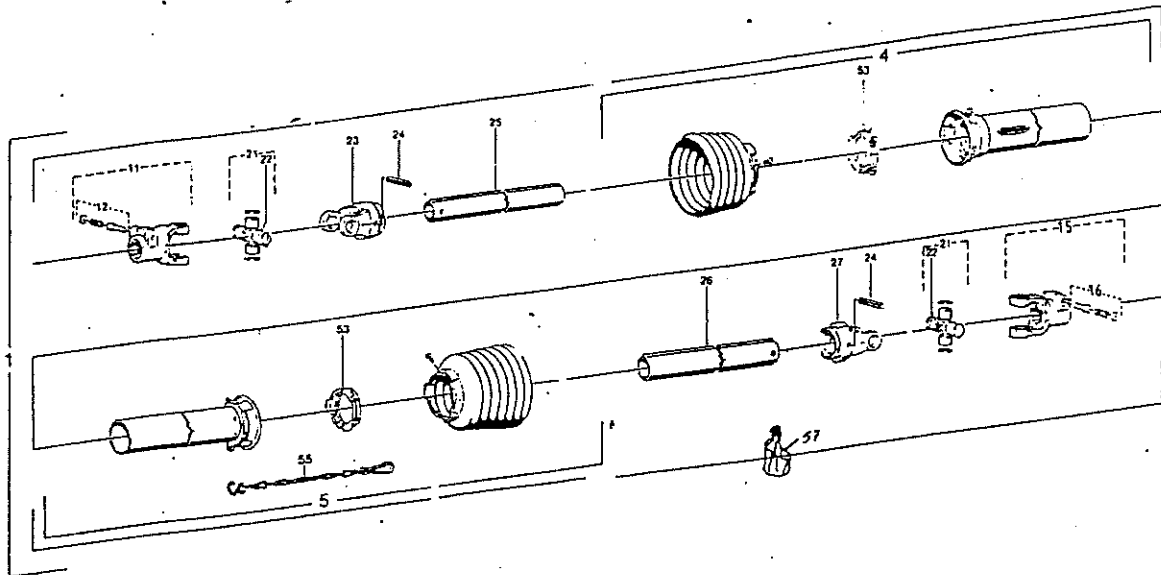

447 185 0

Abb. ! Bestell-Nr. ! Bezeichnung

Abb. ! Bestell-Nr. ! Bezeichnung

- 1 ! 949 061 0 ! Gelenkwelle kpl.
- 4 ! 949 974 1 ! Schutzhülfe Außen(Rohrl.=395 mm)
- 5 ! 949 965 1 ! Schutzhülfe innen(Rohrl.=390 mm)
- 11 ! 949 522 0 ! Aufsteckgabel
- 12 ! 949 630 0 ! Schiebestift
- 15 ! 955 207 0 ! Aufsteckgabel
- 16 ! 949 288 0 ! Schiebestift
- 21 ! 949 521 0 ! Kreuzgarnitur kpl.

- 23 ! 949 523 0 ! Rillengabel
- 24 ! 912 722 0 ! Spannstift
- 25 ! 949 747 0 ! Profilrohr (490 mm)
- 26 ! 949 765 0 ! Profilrohr (465 mm)
- 27 ! 949 524 0 ! Rillengabel
- 53 ! 949 861 0 ! Gleitring
- 55 ! 949 852 0 ! Haltekette
- 57 ! 949 221 0 ! Stützring-Set

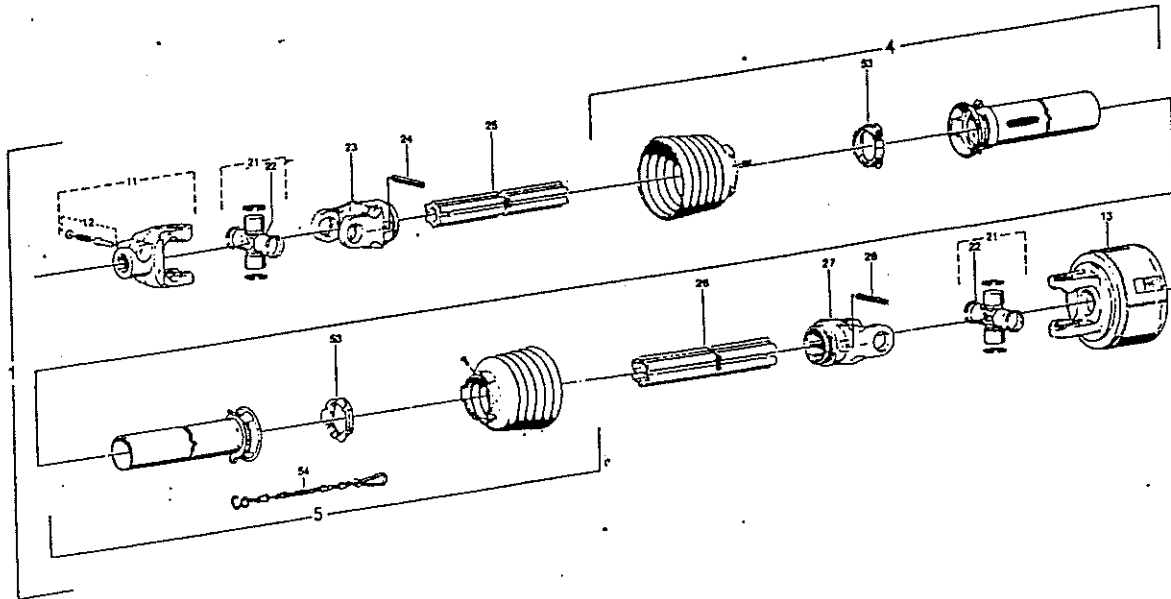

447 016 0

Abb. ! Bestell-Nr. ! Bezeichnung

Abb. ! Bestell-Nr. ! Bezeichnung

- 1 ! 949 106 0 ! Gelenkwelle kpl.
- 4 ! 949 974 1 ! Schutzhülfe außen
! (Rohrlänge=395 mm)
- 5 ! 949 965 1 ! Schutzhülfe innen
! (Rohrlänge=390)
- 11 ! 949 522 0 ! Aufsteckgabel
- 12 ! 949 630 0 ! Schiebestift
- 13 ! 949 258 0 ! Reibkuppl. K96/4R-2400-1 3/4", 1750 Nm
! 949 261 0 ! Reibscheibe
- 21 ! 949 521 0 ! Kreuzgarnitur kpl.

- 22 ! 949 629 0 ! Kegelschmiernippel M 8x1
- 23 ! 949 233 0 ! Rillengabel
- 24 ! 912 722 0 ! Spannstift 10x80
- 25 ! 949 780 1 ! Profilwelle (490 mm)
- 26 ! 949 784 0 ! Profilrohr (465 mm)
- 27 ! 949 272 0 ! Rillengabel
- 28 ! 912 723 0 ! Spannstift 10x85
- 53 ! 949 861 0 ! Gleitring
- 54 ! 949 852 0 ! Haltekette
- 57 ! ! Stützring-SET

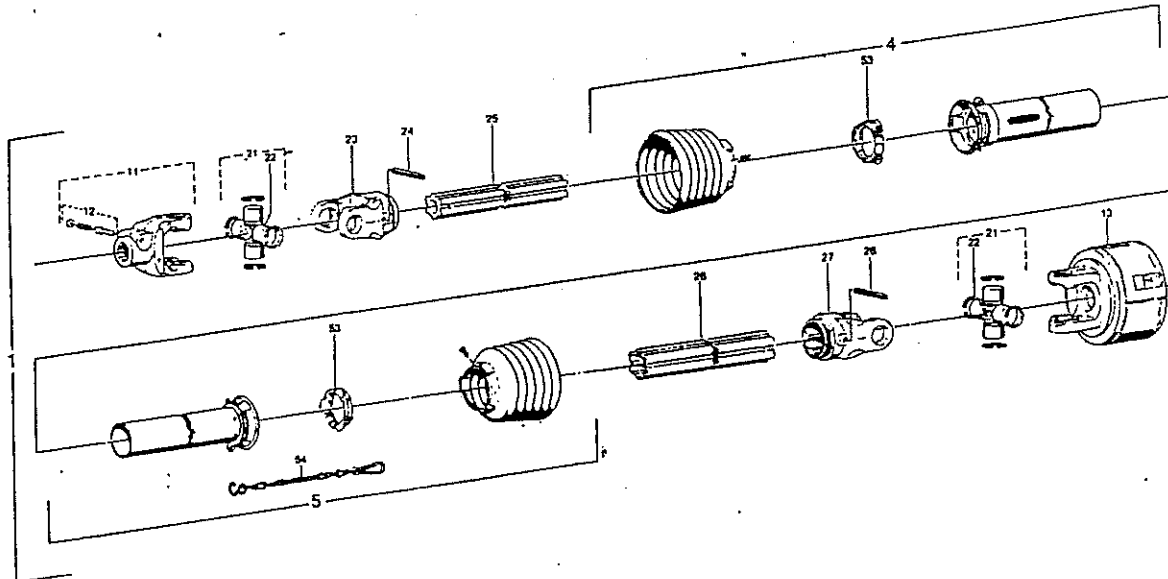

447 016 0

Abb.!	Bestell-Nr.!	Bezeichnung	Abb.!	Bestell-Nr.!	Bezeichnung
1	949 105 0	Gelenkwelle kpl.	22	949 629 0	Kegelschmiernippel M 8x1
4	949 974 1	Schutzhilfe außen !(Rohrlänge=395 mm)	23	949 233 0	Rillengabel
5	949 965 1	Schutzhilfe innen !(Rohrlänge=390)	24	912 722 0	Spannstift 10x80
11	949 522 0	Aufsteckgabel	25	949 780 1	Profilwelle (490 mm)
12	949 630 0	Schiebestift	26	949 784 0	Profilrohr (465 mm)
13	949 260 0	Reibkuppl.K96/4R-2400-1 3/4",1350Nm	27	949 272 0	Rillengabel
	949 261 0	Reibscheibe	28	912 723 0	Spannstift 10x85
21	949 521 0	Kreuzgarnitur kpl.	53	949 861 0	Gleitring
			54	949 852 0	Haltekette
			57		! Stützring-SET

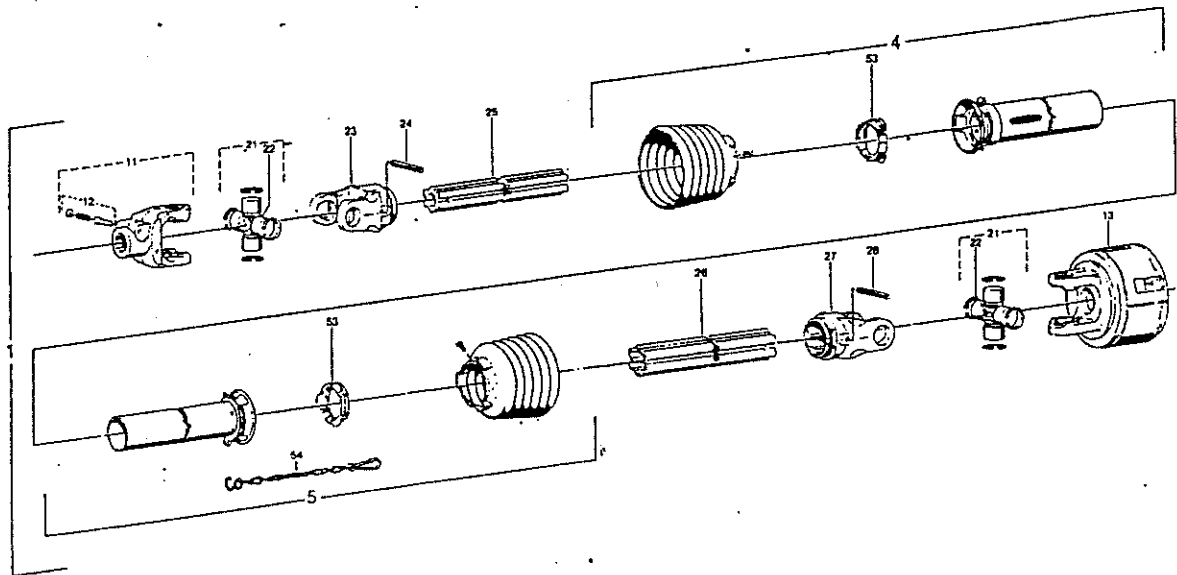

447 016 0

Abb.!	Bestell-Nr.!	Bezeichnung	Abb.!	Bestell-Nr.!	Bezeichnung
1	949 120 0	Gelenkwelle kpl.	22	949 629 0	Kegelschmiernippel M 8x1
4	949 974 1	Schutzhülfe außen ! (Rohrlänge=370 mm)	23	949 499 0	Rillengabel
5	949 965 1	Schutzhülfe innen ! (Rohrlänge=370)	24	912 724 0	Spannstift 10x90
11	949 442 0	Aufsteckgabel	25	949 500 1	Profilwelle (460 mm)
12	949 630 0	Schiebestift	26	949 247 0	Profilrohr (445 mm)
13	949 290 0	Reibkuppl. K96/4R-2500-1 3/4", 1730Nm	27	949 248 0	Rillengabel
	949 261 0	Reibscheibe	28	912 724 0	Spannstift 10x90
21	949 447 0	Kreuzgarnitur kpl.	53	949 861 0	Gleitring
			54	949 852 0	Haltekette
				949 221 0	Stützring-SET

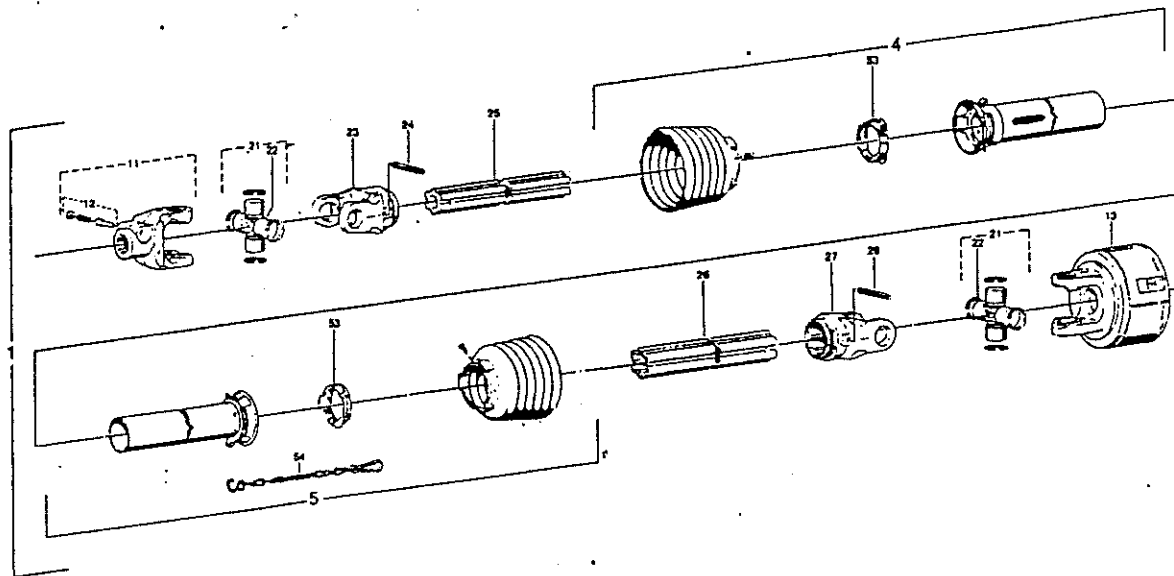

447 016 0

Abb. | Bestell-Nr. | Bezeichnung

Abb. | Bestell-Nr. | Bezeichnung

- 1 ! 949 121 0 ! Gelenkwelle kpl.
- 4 ! 949 974 1 ! Schutzhilfe außen
! (Rohrlänge=370 mm)
- 5 ! 949 965 1 ! Schutzhilfe innen
! (Rohrlänge=370)
- 11 ! 949 522 0 ! Aufsteckgabel
- 12 ! 949 630 0 ! Schiebestift
- 13 ! 949 289 0 ! Reibkuppl. K96/4R-2500-1 3/4", 1330 Nm
! 949 261 0 ! Reibscheibe
- 21 ! 949 447 0 ! Kreuzgarnitur kpl.

- 22 ! 949 629 0 ! Kegelschmiernippel M 8x1
- 23 ! 949 499 0 ! Rillengabel
- 24 ! 912 724 0 ! Spannstift 10x90
- 25 ! 949 500 1 ! Profilverelle (460 mm)
- 26 ! 949 247 0 ! Profilrohr (445 mm)
- 27 ! 949 248 0 ! Rillengabel
- 28 ! 912 724 0 ! Spannstift 10x90
- 53 ! 949 861 0 ! Gleitring
- 54 ! 949 852 0 ! Haltekette
! 949 221 0 ! Stützring-SET



Abb. ! Bestell-Nr. ! Bezeichnung

Abb. ! Bestell-Nr. ! Bezeichnung

1 ! 939 246 1 ! Aufkleber "Achtung Einstellw.bea."
2 ! 939 251 1 ! Aufkleber "Achtung Ölstand"
3 ! 939 473 0 ! Aufkleber "Achtung Schrauben"
4 ! 939 494 0 ! Aufkleber "Bissenlänge"
5 ! 939 101 0 ! Aufkleber "1000 U/min"
6 ! 939 483 1 ! Aufkleber "RES 85"
7 ! 939 100 0 ! Aufkleber "540 U/min"
8 ! 939 482 1 ! Aufkleber "RE 85"
9 ! 942 012 0 ! Aufkleber "Kranhaken einhängen"
10 ! 939 484 1 ! Aufkleber "RES 120"
11 ! 939 234 1 ! Aufkleber "Kronevator"
12 ! 939 492 0 ! Aufkleber "Bissenlänge"

13 ! 939 430 1 ! Aufkleber "Achtung Gefahr"
14 ! 939 491 0 ! Aufkleber "Drehzahltablelle"
15 ! 939 466 1 ! Aufkleber "180"
! 939 467 1 ! Aufkleber "205"
! 939 463 1 ! Aufkleber "230"
! 939 464 1 ! Aufkleber "255"
! 939 477 1 ! Aufkleber "300"
16 ! 939 200 1 ! Aufkleber "Krone"
17 ! 939 252 1 ! Aufkleber "Achtung Ölstand"
19 ! 939 250 1 ! Aufkleber "Achtung Ölstand"
20 ! 939 439 0 ! Aufkleber "Schaltvorgang"
21 ! 939 169 0 ! Aufkleber "Vor Inbetriebnahme"

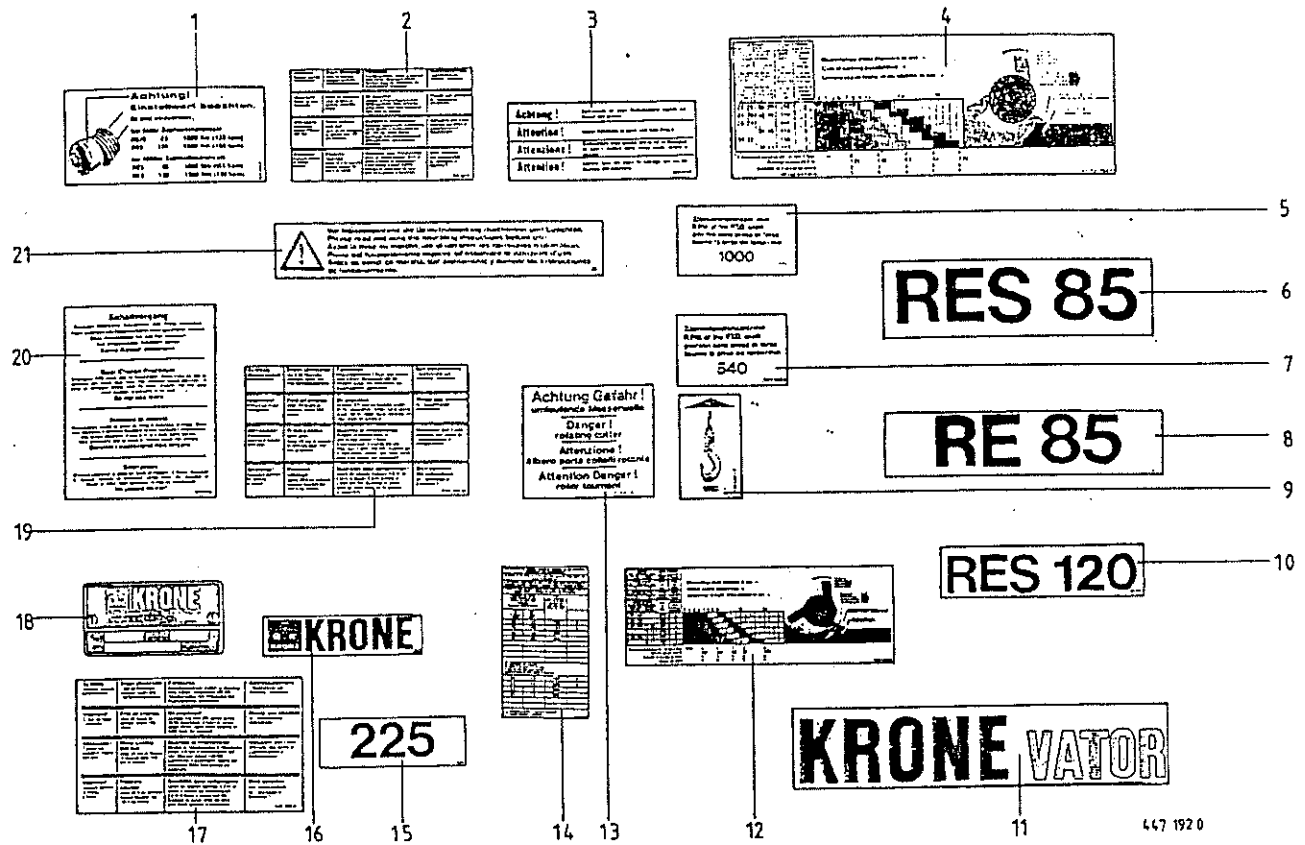
BESTELL-NR.	TAF.	ABB.	BESTELL-NR.	TAF.	ABB.
15 082 0	8	10	107 023 3	6	30
15 213 2	2	17	107 029 2	7	7
15 213 2	11	7	107 032 1	7	38
15 242 0	2	14	107 033 1	7	2
15 242 0	11	10	107 034 1	7	45
35 122 3	10	41	107 035 1	7	26
35 123 2	10	33	107 102 0	6	9
35 131 3	10	6	107 156 1	7	
35 133 4	10	31	107 157 1	7	
35 238 1	10	36	107 158 1	7	
35 268 1	8	3	107 159 1	7	
35 283 1	10	28	107 160 1	7	
35 409 1	10	9	107 161 1	7	
35 435 0	8	5	107 162 1	7	
35 436 0	8	34	107 163 1	7	
35 437 0	8	35	107 164 1	7	4
36 222 2	5	3	107 165 1	7	9
36 222 2	5	5	107 277 1	10	28
36 241 1	5	17	107 332 4	6	33
36 242 0	5	26	144 141 2	14	25
36 244 0	5	6	144 141 2	16	4
36 244 0	7	6	161 227 2	14	4
36 245 1	5	25	185 184 3	14	11
36 245 1	7	25	185 523 1	15	26
36 246 3	5	21	270 278 2	25	18
36 246 3	7	21	470 180 4	10	50
36 273 0	8	3	470 180 4	17	40
36 279 0	5	45	470 182 0	10	11
36 280 2	5	7	470 199 0	10	22
36 295 0	5	18	490 161 0	3	4
36 295 0	7	18	490 284 0	14	12
36 309 1	5		490 423 5	12	7
36 310 1	5		490 490 2	14	20
36 311 1	5		490 590 3	6	39
36 312 1	5		490 596 0	14	35
36 313 1	5	9	490 597 0	14	16
36 314 1	5	4	490 605 1	14	22
36 315 1	5	37	490 607 0	14	19
36 316 1	5	35	490 611 0	14	34
36 395 0	8	5	490 624 0	14	50
36 396 0	8	34	490 660 1	14	14
36 397 0	8	35	490 661 1	14	37
63 110 0	17	2	490 669 0	14	43
97 085 8	10	12	490 671 1	14	42
97 085 8	17	36	490 686 1	15	15
97 086 2	10	19	490 690 1	15	9
97 086 2	17	29	490 691 3	15	61
97 087 1	10	17	490 702 1	15	30
97 087 1	17	33	490 709 1	15	29
107 002 0	7	5	490 710 1	15	13
107 003 1	7	3	490 712 1	15	21
107 013 4	7	44	490 713 1	15	11
107 020 2	7	17	490 714 4	15	25
107 021 3	5	15	490 718 0	14	13
107 021 3	7	15	490 718 0	16	8

BESTELL-NR.	TAF.	ABB.	BESTELL-NR.	TAF.	ABB.
490 752 0	15	2	514 054 2	8	24
490 754 1	15	8	514 056 1	4	19
490 755 1	15	32	514 057 1	8	1
490 761 2	12	7	514 058 1	8	1
490 764 0	15	4	514 059 1	8	1
490 863 0	14	51	514 061 2	4	27
490 886 1	12	9	514 065 1	3	20
490 907 1	5	44	514 065 1	4	21
491 006 1	12	8	514 065 1	6	21
491 007 1	12	8	514 065 1	8	8
491 009 1	12	8	514 069 3	1	15
491 010 1	12	8	514 070 3	1	18
491 017 1	12	2	514 073 1	2	23
491 018 1	12	2	514 074 1	2	23
491 020 1	12	2	514 075 1	2	23
491 021 1	12	2	514 076 4	10	27
491 035 0	13	2	514 079 1	9	17
491 042 0	13	2	514 083 1	10	30
491 086 0	15	27	514 088 1	10	37
491 088 0	15	57	514 092 0	9	2
491 676 0	15	19	514 093 2	8	36
491 677 0	15	14	514 099 0	2	8
491 678 1	15	12	514 103 0	5	38
491 692 0	16	6	514 104 0	5	2
491 694 0	16	10	514 106 0	5	36
491 697 0	16	5	514 109 1	5	33
491 700 0	16	15	514 113 1	5	
491 726 0	15	52	514 114 1	5	
511 136 0	14	31	514 115 1	5	
511 136 0	15	24	514 116 1	5	
511 136 0	17	17	514 121 1	2	10
512 022 0	9	27	514 140 2	17	4
512 093 0	1	14	514 143 3	17	28
512 098 0	1	15	514 144 3	17	3
512 099 0	1	18	514 145 0	17	26
514 001 3	3	28	514 146 1	17	5
514 001 3	4	30	514 146 1	18	5
514 003 6	1	2	514 150 4	3	6
514 004 6	1	2	514 152 2	3	33
514 005 8	1	2	514 152 2	4	3
514 011 0	2	8	514 153 2	3	11
514 012 0	2	8	514 153 2	4	35
514 039 2	8	27	514 154 3	3	25
514 040 3	8	7	514 155 2	4	27
514 044 2	9	22	514 158 1	3	19
514 045 6	4	8	514 159 1	4	19
514 046 1	8	16	514 160 0	3	9
514 047 4	3	16	514 160 0	4	4
514 047 4	4	16	514 163 0	3	40
514 047 4	6	16	514 169 0	8	19
514 048 4	9	10	514 170 0	8	25
514 049 4	8	14	514 172 1	8	18
514 050 1	8	32	514 173 0	8	26
514 051 3	8	20	514 176 1	2	20
514 052 3	8	23	514 178 1	2	15

BESTELL-NR.	TAF.	ABB.	BESTELL-NR.	TAF.	ABB.
514 178 1	11	11	514 384 1	5	47
514 184 0	2	22	514 384 1	7	46
514 184 0	11	20	514 384 1	7	47
514 185 0	10	7	514 396 0	11	23
514 199 0	8	1	514 400 0	11	24
514 200 0	8	1	514 404 0	11	1
514 208 0	4	27	514 405 0	11	1
514 212 0	4	19	514 412 0	4	37
514 225 0	1	4	514 413 0	3	10
514 227 2	14	44	514 413 0	4	33
514 228 2	14	44	514 414 0	4	38
514 241 1	1	25	514 415 0	4	39
514 242 0	1	23	514 416 0	3	37
514 243 0	1	23	514 417 0	11	12
514 244 2	1	10	514 425 0	19	5
514 248 0	3	34	514 427 0	19	5
514 248 0	5	24	514 429 0	19	5
514 248 0	7	24	514 431 0	19	5
514 249 2	3	38	514 446 0	19	8
514 249 2	5	22	514 447 0	19	8
514 249 2	7	22	514 450 0	19	7
514 253 1	12	8	515 006 8	1	2
514 254 1	12	8	515 007 7	1	2
514 255 0	12	2	515 008 0	2	8
514 256 0	12	2	515 009 1	2	8
514 259 0	13	2	515 015 4	6	35
514 261 2	12	21	515 023 2	6	19
514 261 2	13	13	515 026 2	6	27
514 262 4	12	21	515 028 1	8	1
514 262 4	13	13	515 031 1	2	23
514 269 1	4	27	515 032 1	2	23
514 271 0	4	19	515 032 1	11	18
514 279 1	5	50	515 033 1	7	35
514 280 1	5	50	515 034 1	7	37
514 281 1	5	50	515 041 1	7	33
514 298 2	1	14	515 048 0	7	36
514 307 1	9	15	515 051 2	6	3
514 310 1	9	23	515 052 0	6	4
514 312 3	9	21	515 053 5	6	8
514 313 1	9	3	515 054 2	6	38
514 317 1	9	7	515 056 0	6	4
514 327 1	18	2	515 057 2	6	37
514 343 1	5	50	515 062 0	6	19
514 348 1	5	55	515 064 0	6	27
514 349 1	5	55	515 065 0	8	1
514 352 1	5	55	515 071 6	1	2
514 354 1	5	55	515 072 1	2	8
514 360 1	7	55	515 075 0	2	23
514 363 1	7	55	515 075 0	11	18
514 379 0	5	31	515 080 1	7	50
514 379 0	7	31	515 081 1	7	50
514 382 0	5	27	515 146 0	19	4
514 382 0	7	27	515 167 1	1	9
514 384 1	3	38	515 200 0	12	19
514 384 1	5	46	515 200 0	13	11

BESTELL-NR.	TAF.	ABB.	BESTELL-NR.	TAF.	ABB.
515 201 0	12	19	900 872 1	5	23
515 201 0	13	11	900 872 1	6	1
515 217 0	1	5	900 872 1	7	23
515 218 0	1	16	900 877 0	3	35
515 219 1	1	16	901 042 0	15	3
515 222 0	13	2	901 047 0	10	10
515 234 0	18	20	901 060 0	14	5
515 281 0	11	5	901 060 0	17	25
515 282 0	11	4	901 061 0	10	24
900 254 0	15	45	901 080 0	2	24
900 259 0	9	1	901 080 0	10	40
900 277 0	5	11	901 080 0	11	13
900 277 0	7	11	901 086 0	15	54
900 279 0	3	13	901 089 0	17	7
900 279 0	4	36	901 132 0	14	36
900 279 0	9	14	901 133 0	10	2
900 279 0	11	15	901 133 0	12	20
900 281 0	2	18	901 133 0	13	12
900 281 0	9	26	901 133 0	15	20
900 281 0	10	14	901 134 0	10	25
900 281 0	17	18	901 134 0	14	41
900 283 0	15	1	901 135 0	12	24
900 284 0	14	30	901 135 0	13	16
900 294 0	5	19	901 135 0	14	15
900 294 0	7	19	901 202 0	10	26
900 296 0	6	36	901 457 0	18	7
900 298 0	1	24	901 633 0	8	4
900 298 0	2	16	901 634 0	8	4
900 298 0	3	23	902 125 0	9	19
900 298 0	4	23	903 208 0	5	13
900 298 0	6	23	903 208 0	7	13
900 298 0	8	12	904 534 0	10	35
900 298 0	11	6	904 753 0	12	6
900 299 0	12	17	904 850 0	11	22
900 299 0	13	10	905 322 0	5	28
900 300 0	1	20	905 322 0	7	28
900 300 0	8	33	906 040 1	3	7
900 300 0	12	18	906 040 0	5	32
900 317 0	8	22	906 040 0	7	32
900 334 0	18	1	906 040 0	9	16
900 336 0	1	19	908 012 0	12	3
900 336 0	10	1	908 015 0	10	39
900 337 0	1	20	908 512 0	15	46
900 337 0	5	41	908 520 0	14	21
900 337 0	7	41	908 706 0	9	28
900 338 0	1	19	908 706 0	10	5
900 339 0	16	7	908 706 0	15	6
900 378 0	3	1	908 711 1	1	21
900 378 0	5	30	908 711 1	1	22
900 378 0	7	30	908 711 1	2	9
900 656 0	19	9	908 711 1	3	24
900 657 0	18	12	908 711 1	4	26
900 676 0	19	1	908 711 1	6	26
900 677 0	19	3	908 711 1	8	6
900 872 1	4	1	908 711 1	10	34

BESTELL-NR.	TAF.	ABB.	BESTELL-NR.	TAF.	ABB.
908 711 1	11	3	910 111 1	9	25
908 711 1	12	10	910 111 1	12	4
908 711 1	13	7	910 214 0	1	7
908 711 1	15	48	910 214 0	9	20
908 711 1	18	4	910 214 0	14	2
908 711 1	19	6	910 216 0	3	2
908 714 0	8	2	910 216 0	5	29
908 716 1	1	8	910 216 0	7	29
908 716 1	1	21	910 353 0	2	19
908 716 1	2	12	910 353 0	11	16
908 716 1	10	4	910 360 0	3	5
908 716 1	11	8	910 360 0	15	53
908 716 1	12	23	910 362 0	12	22
908 716 1	13	15	910 362 0	13	14
908 716 1	14	6	910 506 0	18	3
908 716 1	15	22	910 511 0	2	13
908 716 1	16	11	910 511 0	11	9
908 716 1	19	2	910 512 1	14	18
908 717 1	9	24	910 518 0	3	17
908 721 0	10	29	910 518 0	4	17
908 721 0	14	17	910 518 0	6	17
908 721 0	15	51	910 609 0	12	5
908 727 1	10	23	910 727 0	14	10
908 727 1	17	27	910 727 0	15	56
908 758 0	2	1	910 735 0	9	12
908 758 0	9	5	910 740 0	6	31
908 758 0	10	8	910 742 0	4	11
908 758 0	11	19	910 760 0	6	11
908 758 0	11	21	910 862 0	5	12
908 758 0	14	3	910 862 0	7	12
908 758 0	15	47	910 863 0	5	12
908 758 0	17	1	910 863 0	7	12
908 943 0	3	18	910 892 0	8	30
908 943 0	4	18	910 892 0	12	12
908 943 0	6	18	910 892 0	13	4
908 952 0	9	18	910 899 0	5	34
909 215 0	5	16	910 904 0	9	8
909 215 0	7	16	910 905 0	3	29
910 010 0	15	7	910 905 0	4	31
910 012 0	5	20	910 914 0	7	34
910 012 0	6	20	910 966 0	4	12
910 012 0	7	20	910 968 0	4	12
910 012 0	8	11	910 969 0	4	12
910 012 0	10	38	911 022 0	3	32
910 012 0	17	6	911 022 0	4	5
910 012 0	18	6	911 023 0	3	32
910 013 0	8	21	911 023 0	4	5
910 014 0	5	42	911 024 0	3	32
910 014 0	7	42	911 024 0	4	5
910 064 0	5	14	911 025 0	6	12
910 064 0	7	14	911 027 0	6	12
910 111 1	3	12	911 029 0	6	12
910 111 1	4	20	911 165 0	6	5
910 111 1	5	10	911 166 0	6	5
910 111 1	7	10	911 168 0	6	5

BESTELL-NR.	TAF.	ABB.	BESTELL-NR.	TAF.	ABB.
932 140 0	4	15	939 430 1	25	13
932 140 0	6	10	939 439 0	25	20
932 140 0	6	15	939 463 1	25	15
932 148 0	6	29	939 464 1	25	15
932 163 0	3	31	939 466 1	25	15
932 163 0	4	6	939 467 1	25	15
932 308 0	5	1	939 473 0	25	3
932 310 0	7	1	939 477 1	25	15
934 032 0	12	30	939 482 1	25	8
934 032 0	13	25	939 483 1	25	6
934 300 0	12	15	939 484 1	25	10
934 300 0	13	8	939 491 0	25	14
934 600 0	9	9	939 492 0	25	12
934 602 0	12	13	939 494 0	25	4
934 602 0	13	5	942 012 0	25	9
936 336 0	5	39	949 061 0	20	1
936 336 0	7	39	949 105 0	22	1
936 371 0	3	36	949 106 0	21	1
936 371 0	4	2	949 120 0	23	1
936 388 0	8	28	949 121 0	24	1
936 402 0	6	2	949 221 0	20	57
936 406 0	3	21	949 221 0	23	54
936 406 0	4	22	949 221 0	24	54
936 406 0	6	22	949 233 0	21	23
936 775 0	8	17	949 233 0	22	23
936 914 0	10	21	949 247 0	23	26
936 914 0	17	31	949 247 0	24	26
937 525 0	5	8	949 248 0	23	27
937 525 0	7	8	949 248 0	24	27
937 545 0	9	6	949 258 0	21	13
937 716 0	4	25	949 260 0	22	13
937 716 0	6	25	949 261 0	21	13
937 716 0	8	37	949 261 0	22	13
938 422 0	3	14	949 261 0	23	13
938 422 0	4	14	949 261 0	24	13
938 426 1	6	14	949 272 0	21	14
938 427 1	6	14	949 272 0	21	27
938 428 1	6	14	949 272 0	22	27
938 433 0	3	14	949 288 0	20	16
938 433 0	4	14	949 289 0	24	13
938 434 0	3	14	949 290 0	23	13
938 434 0	4	14	949 442 0	23	11
939 072 0	18	11	949 447 0	23	21
939 073 0	18	8	949 447 0	24	21
939 074 0	18	9	949 499 0	23	23
939 075 0	18	10	949 499 0	24	23
939 100 0	25	7	949 500 1	23	25
939 101 0	25	5	949 500 1	24	25
939 169 0	25	21	949 521 0	20	21
939 200 1	25	16	949 521 0	21	21
939 234 1	25	11	949 521 0	22	21
939 246 1	25	1	949 522 0	20	11
939 250 0	25	19	949 522 0	21	11
939 251 0	25	2	949 522 0	22	11
939 252 0	25	17	949 522 0	24	11

BESTELL-NR.	TAF.	ABB.	BESTELL-NR.	TAF.	ABB.
949 523 0	20	23			
949 524 0	20	27			
949 629 0	21	22			
949 629 0	22	22			
949 629 0	23	22			
949 629 0	24	22			
949 630 0	20	12			
949 630 0	21	12			
949 630 0	22	12			
949 630 0	23	12			
949 630 0	24	12			
949 747 0	20	25			
949 765 0	20	26			
949 780 1	21	25			
949 780 1	22	25			
949 784 0	21	26			
949 784 0	22	26			
949 852 0	20	55			
949 852 0	21	54			
949 852 0	22	54			
949 852 0	23	54			
949 852 0	24	54			
949 861 0	20	53			
949 861 0	21	53			
949 861 0	22	53			
949 861 0	23	53			
949 861 0	24	53			
949 965 1	20	5			
949 965 1	21	5			
949 965 1	22	5			
949 965 1	23	5			
949 965 1	24	5			
949 974 1	20	4			
949 974 1	21	4			
949 974 1	22	4			
949 974 1	23	4			
949 974 1	24	4			
955 207 0	20	15			