



# KRONE

## Nr. 144-7

### Ersatzteilliste Scheibenmäher AM 167/202/242/282 AM 202 Z/242 Z

(ab Masch. Nr. 12059) — 14205 Bj. 89

*Wesling Aug. 89*

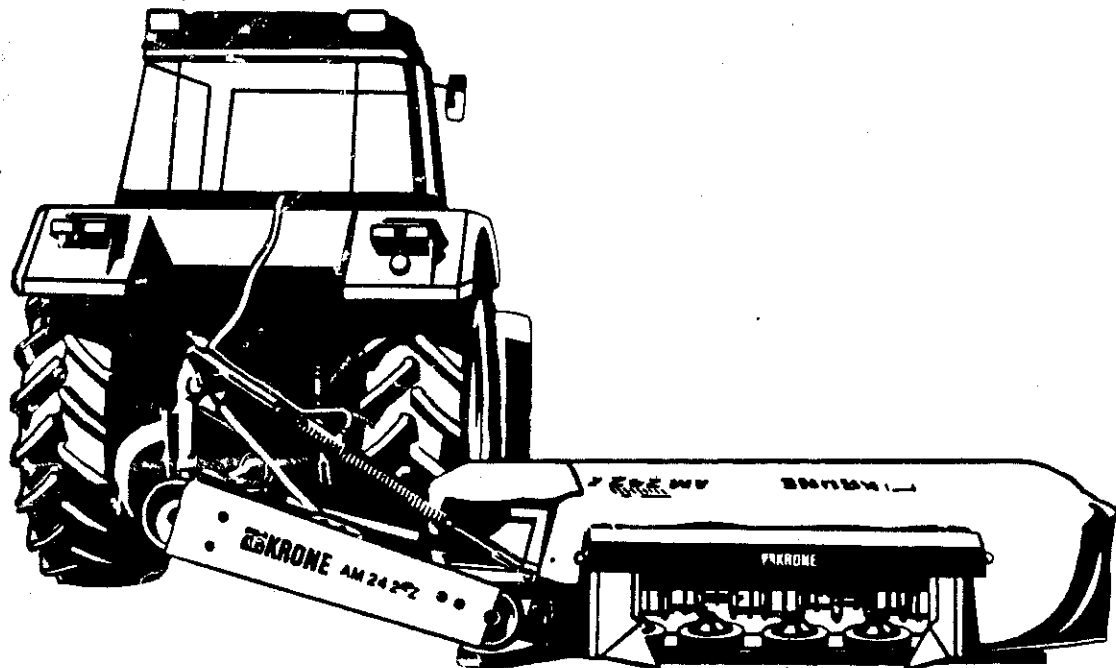

Inhaltsverzeichnis	Tafel
Dreipunktbock m. Hydraulik.....	01
Tragholm m. Zubehör.....	02
Hauptgetriebe.....	03
Mähholm m. Messerschraubverschluß.....	04
Mähholm m. Messerschnellverschluß.....	05
Unfallschutz, freitragend.....	06
Unfallschutz Schweden/England/Irland.....	07
Zetterraahmen AM 202 Z/242 Z.....	08
Zetterwalze AM 202 Z/242 Z.....	09
Zetterantriebsgetriebe.....	10
Zettergetriebe.....	11
Keilriemenschutz.....	12
Schwadblech.....	13
Gelenkwelle 956 015 1 .....	14
Gelenkwelle 956 017 0 .....	15
Gelenkwelle 956 019 0 .....	16

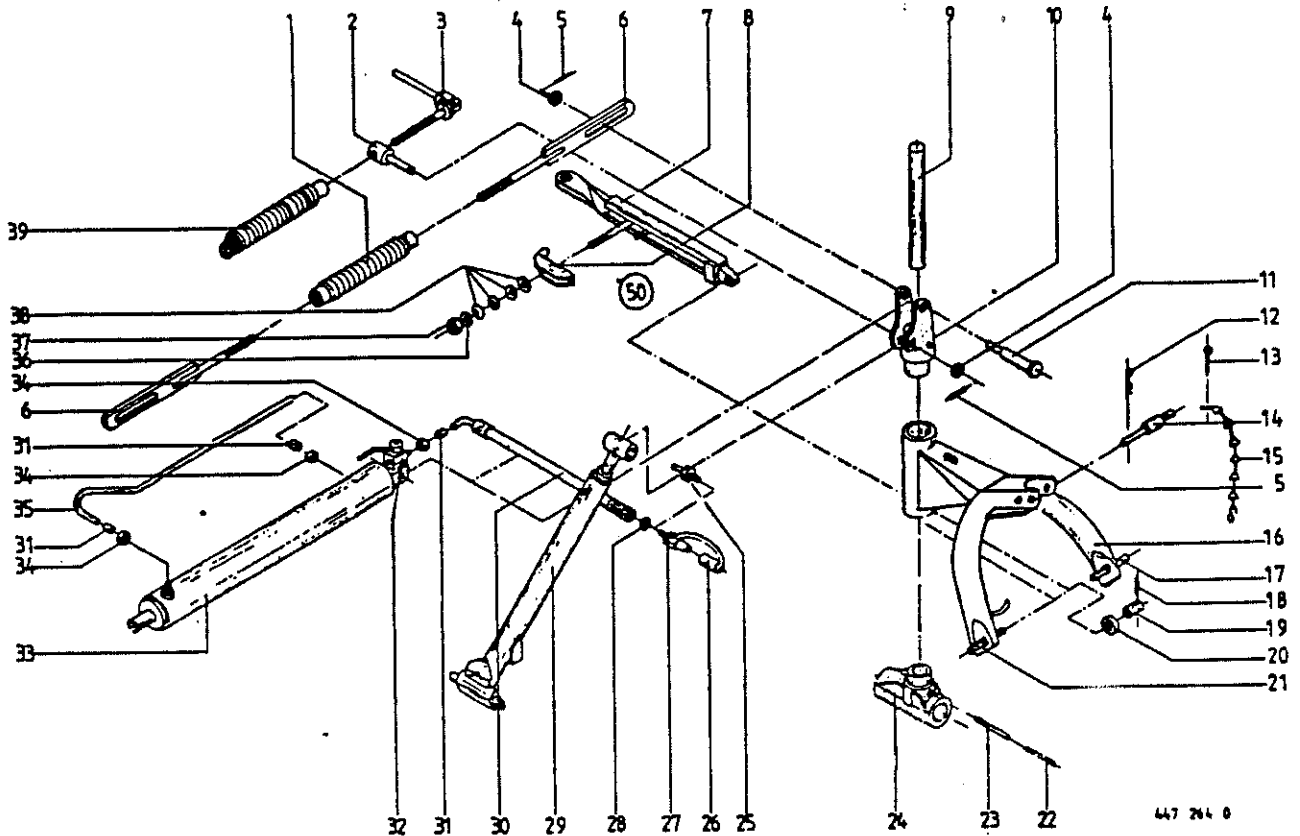

447 264 0

Abb. ! Bestell-Nr. ! Bezeichnung

Abb. ! Bestell-Nr. ! Bezeichnung

- 1 ! 145 155 1 ! Zugfeder (AM 167/202 Z/242
- ! 145 156 1 ! Zugfeder (AM 242 Z/282
- 2 ! 145 266 0 ! Bolzen
- 3 ! 143 158 1 ! Spindel m. Handgriff
- 4 ! 910 512 1 ! Scheibe 21x37x3
- 5 ! 912 673 0 ! Spannhülse 8x36
- 6 ! 144 621 0 ! Verstellstück
- 7 ! 145 394 1 ! Pfahlsicherung
- 8 ! 144 770 2 ! Klinke
- 9 ! 144 553 0 ! Welle/Dreipunktbock
- 10 ! 144 550 1 ! Kopfstück
- 11 ! 145 267 0 ! Bolzen
- 12 ! 917 104 0 ! Federstecker 4
- 13 ! 912 287 1 ! Splint 5x32
- 14 ! 144 141 2 ! Oberlenkerbolzen (m. Abb. 12, 13, 15)
- 15 ! 922 650 0 ! Knotenkette m. S-Haken
- 16 ! 145 167 1 ! Dreipunktbock
- 17 ! 144 802 2 ! Unterlenkerzapfen
- 18 ! 912 745 0 ! Spannhülse 12x45
- 19 ! 145 108 0 ! Distanzhülse
- 20 ! 145 107 2 ! Schrupftring
- 21 ! 145 098 1 ! Unterlenkerzapfen
- 22 ! 912 681 1 ! Spannhülse 8x75
- 23 ! 912 780 1 ! Spannhülse 13x75

- 24 ! 144 555 3 ! Fußstück
- 25 ! 921 200 0 ! Einschraubstutzen
- ! ! 3/8" MPT AKL-12 MPT
- 26 ! 921 171 0 ! Staubmuffe NW 10
- 27 ! 921 145 0 ! Kupplungsstecker NW 10
- 28 ! 332 014 1 ! Drosselscheibe Rd. 1,5xRd. 12x1
- 29 ! 145 268 0 ! Gleitstange kpl.
- 30 ! 921 004 1 ! Hochdruckschlauch 1600 lg.
- 31 ! 921 046 0 ! Schneidring L 12
- 32 ! 921 122 0 ! Kugelhahn M 18x1,5
- 33 ! 144 105 1 ! Hydraulik-Zylinder EZ 50/25/550
- ! ! (AM 167/202/202Z/242)(Abb. 31-35)
- ! 921 407 0 ! Dichtungssatz
- ! 145 385 0 ! Hydraulik-Zylinder EZ 55/25/550
- ! ! (AM 282/242Z)(Abb. 31-35)
- ! 921 424 0 ! Dichtungssatz
- 34 ! 921 042 0 ! Überwurfmutter AL 12
- 35 ! 144 103 0 ! Rohrbogen
- 36 ! 910 360 0 ! Scheibe 21x44x8
- 37 ! 908 721 0 ! 6kt.-Mutter NW 20
- 38 ! 909 000 0 ! Tellerfeder
- 39 ! 144 450 0 ! Zugfeder AM 167/202 o. 2.
- 50 ! 145 405 0 ! Pfahlsicherung kpl.
- ! ! (m. Abb. 7, 8, 36-38)

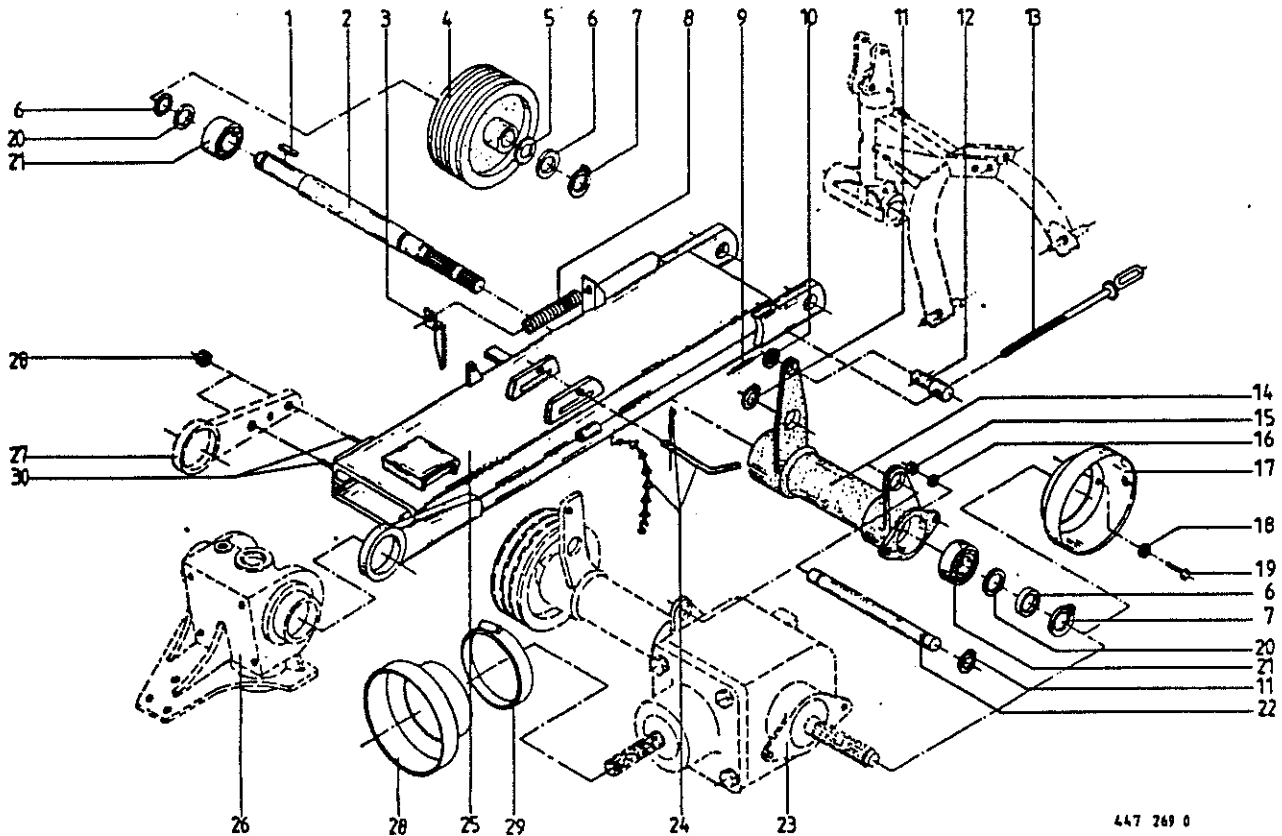

447 269 0

Abb. | Bestell-Nr. | Bezeichnung

Abb. | Bestell-Nr. | Bezeichnung

1	915 123 0	Paßfeder B 10x8x40	17	270 193 1	Schutztopf
2	144 537 0	Durchtriebswelle	18	910 353 0	Scheibe 11x34x3
3	145 356 0	Gewindelase	19	900 636 0	6kt.-Schraube M 10x25
4	143 523 0	Keilriemenscheibe (3-Rillig)	20	911 132 0	Paßscheibe 35x45x0,3
		(AM 167/202/242)		911 133 0	Paßscheibe 35x45x0,5
	151 329 1	Keilriemenscheibe (4-Rillig) AM 282		911 134 0	Paßscheibe 35x45x1,0
5	911 132 0	Paßscheibe 35x45x0,3	21	930 537 0	Rillenkugellager 6207-2 RS
6	910 727 0	Stützscheibe S 35x45	22	144 539 0	Achse
7	911 541 0	Seegerring 35x1,5	23		siehe Tafel 11 Abb.30
8	146 620 0	Druckfeder	24	144 588 1	Steckbolzen mit Kette kpl.
9	912 674 0	Spannhülse 8x40	25	145 135 2	Tragholm
10	910 512 1	Scheibe 21x37x3	26		siehe Tafel 3 Abb.40
11	911 545 0	Seegerring 40x1,75	27		siehe Tafel 3 Abb.2
12	145 258 0	Bolzen	28	144 891 1	Schutztrichter
13	145 256 0	Spannschraube	29	924 005 0	Schneckengewindeschelle
14	145 294 0	Keilriemenlagerung	30	910 250 0	Radbolzen M 18x1,5x57
16	910 111 1	Federring B 10			

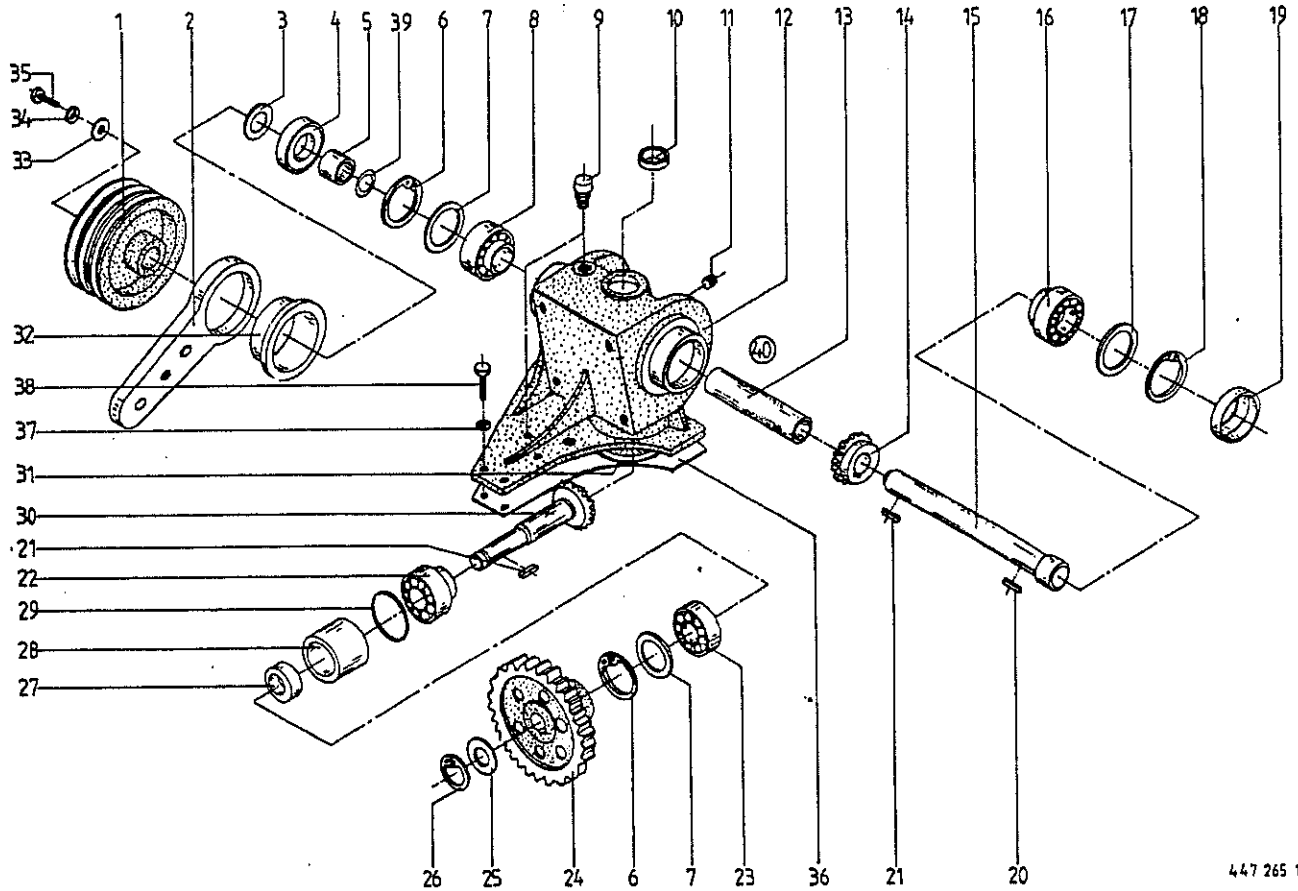

447 265 1

Abb. | Bestell-Nr. | Bezeichnung

Abb. | Bestell-Nr. | Bezeichnung

1	144 514 0	Keilriemenscheibe (3-Rill.) ! (AM 167/202/242)	18	911 680 0	Seegerring I 90x3,0
	151 211 3	Keilriemenscheibe (4-Rill.) (AM-282)	19	925 200 0	Verschlussdeckel Rd.90
2	145 274 1	Scharnierplatte	20	915 105 0	Paßfeder B 10x8x25
3	911 136 0	Paßscheibe 35x45x2	21	915 123 0	Paßfeder B 10x8x40
4	936 300 0	Simerring 50x80x10 B 2	22	932 153 0	Kegelrollenlager 32 208 A
5	144 567 1	Distanzbuchse Rd.50x23,5	23	930 567 0	Rillenkugellager 6307 2 RS
6	911 673 0	Seegerring 80x2,5	24	144 339 2	Stirnrad Z=59
7	910 960 0	Paßscheibe 63x80x0,1	25	911 132 0	Paßscheibe 35x45x0,3
	910 962 0	Paßscheibe 63x80x0,3		911 133 0	Paßscheibe 35x45x0,5
	910 963 0	Paßscheibe 63x80x0,5	26	911 541 0	Seegerring A 35x1,5
	910 964 0	Paßscheibe 63x80x1,0	27	936 352 0	Simerring 40x65x10 B 2
8	932 136 0	Kegelrollenlager 30 307 A	28	145 208 0	Distanzbuchse Rd.85x36
9	919 811 0	Belüftungsfiter M 18x1,5	29	937 516 1	O-Ring OR 78x2
10	925 202 2	Verschlussdeckel 62	30	145 206 1	Ritzelwelle Z=16
11	906 040 1	Verschlusschraube M 18x1,5	31	937 514 0	O-Ring OR 80x3
12	145 097 1	Getriebegehäuse	32	145 134 0	Kragenbuchse Rd.105/115/135x25
13	145 209 1	Distanzrohr Rd.1 1/4"x92,5	33	910 639 1	Scheibe 11x48x5
14	145 205 0	Kegelrad Z=20	34	910 011 0	Federring B 10
15	145 207 0	Getriebevelle	35	900 279 0	6kt.-Schraube M 10x25
16	932 137 0	Kegelrollenlager 30 308 A	36	146 408 1	Dichtung
17	910 970 0	Paßscheibe 70x90x0,1	37	910 014 0	Federring B 16
	910 972 0	Paßscheibe 70x90x0,3	38	900 336 0	6kt.-Schraube M 16x35
	910 973 0	Paßscheibe 70x90x0,5	39	937 525 0	O-Ring 30x2
	910 974 0	Paßscheibe 70x90x1,0	40	145 562 0	Hauptgetriebe kpl. ! (ohne Abb.1,2,21,24-26,31 u.32)

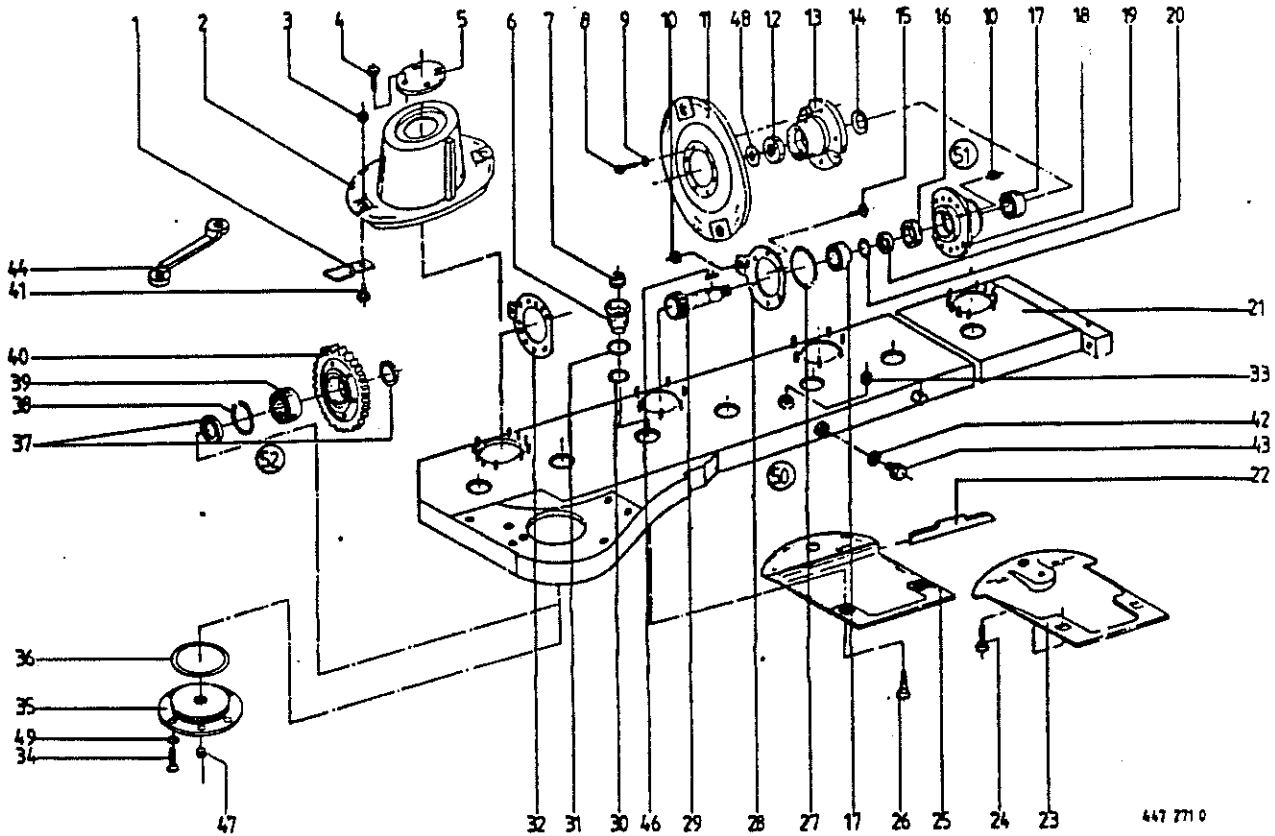

447 271 0

Abb. ! Bestell-Nr. ! Bezeichnung

Abb. ! Bestell-Nr. ! Bezeichnung

1 : 146 691 1 : Messer rechts (96 lang)  
 146 690 1 : Messer links (96 lang)  
 2 : 144 947 1 : Mhstrommel  
 3 : 909 602 1 : Tensilokutter M 12  
 4 : 906 948 0 : Blechschraube B 6,3x13  
 5 : 144 943 2 : Verschlußdeckel  
 6 : 145 095 2 : Klemtopf  
 7 : 909 605 0 : Tensiriputter M 14x1,5  
 8 : 900 277 0 : 6kt.-Schraube M 10x20  
 9 : 910 011 0 : Federring B 10  
 10 : 908 758 0 : 6kt.-Mutter MM 10  
 11 : 144 059 3 : Messerteller  
 12 : 908 536 0 : 6kt.-Mutter M 27x1,5  
 13 : 144 138 4 : Kreiselnabe  
 14 : 909 935 0 : Tellerfeder

15 : 904 045 0 : Senkschraube M 10x25  
 904 046 0 : Senkschraube M 10x30  
 16 : 936 150 2 : Siemerring 40x55x7  
 17 : 930 536 1 : Rillenkugellager 6206-2 RS  
 18 : 144 495 4 : Lagergehäuse  
 19 : 144 140 3 : Distanzring  
 20 : 937 525 0 : O-Ring 30x2  
 21 : 145 119 3 : Mhholm (AM 167)  
 145 120 4 : Mhholm (AM 202)  
 145 121 4 : Mhholm (AM 242)  
 145 122 3 : Mhholm (AM 282)  
 22 : 144 346 1 : Stoßkante  
 23 : 144 935 1 : Gleitkufe  
 24 : 144 946 2 : Flachrundschraube M 14x1,5x46  
 25 : 144 938 1 : Gleitkufe f. Klemtopf  
 26 : 144 937 2 : Flachrundschraube M 14x1,5x41  
 27 : 937 553 0 : O-Ring 78,5x6

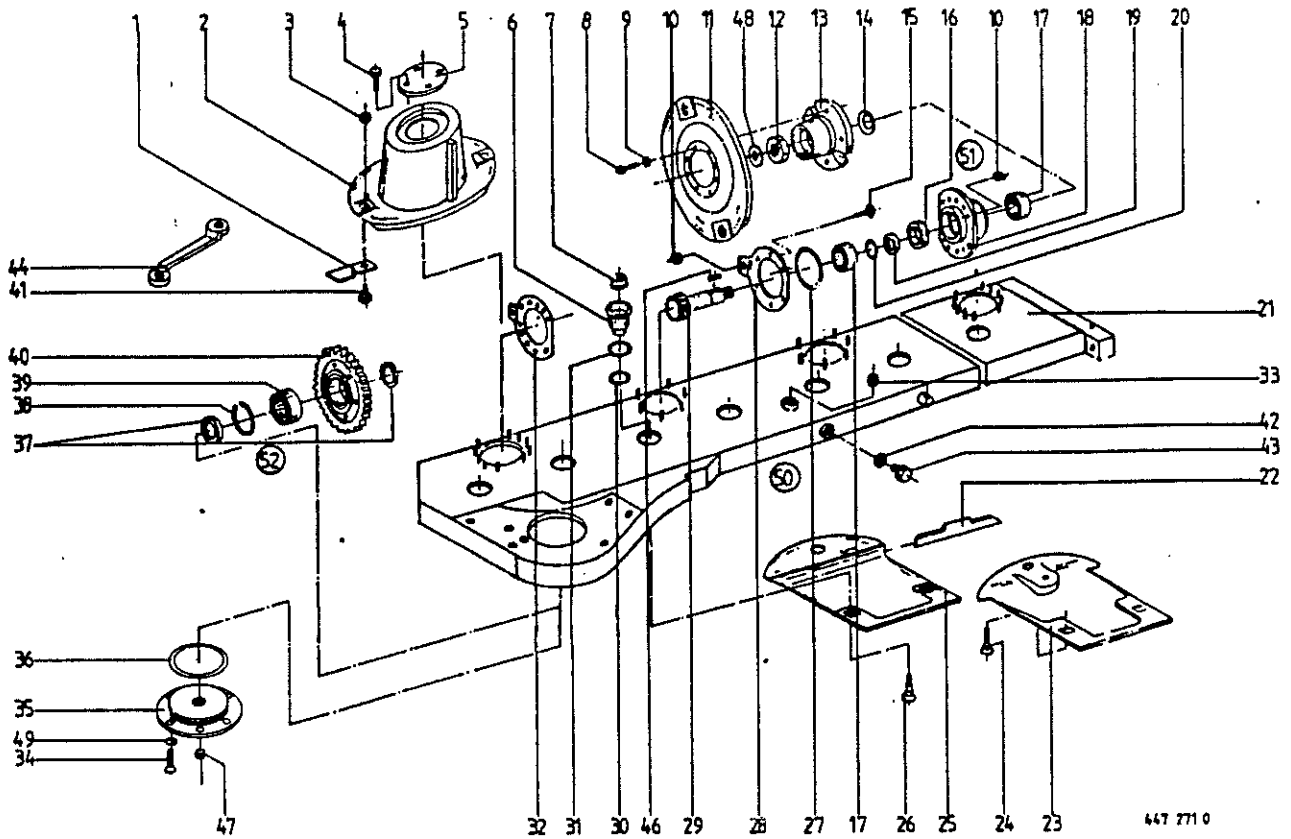

447 271 0

Abb. ! Bestell-Nr. ! Bezeichnung

Abb. ! Bestell-Nr. ! Bezeichnung

- 28 : 144 325 2 : Kufenhalter (6-Loch)
- 29 : 144 139 6 : Ritzelwelle 16 Zähne
- 30 : 937 523 1 : O-Ring 28x3
- 31 : 937 511 0 : O-Ring 45x4
- 32 : 145 483 0 : Kufenhalter (10-Loch)
- 33 : 906 040 1 : Verschlußschr. M18x1,5 (AM 242/282)
- 34 : 904 044 0 : Senkschraube M 10x20
- 35 : 145 110 2 : Deckel f. Getriebebock
- 36 : 937 510 0 : O-Ring 196,45x3,53
- 37 : 144 238 4 : Scheibe 56x8x6,5
- 38 : 144 236 2 : Federring
- 39 : 930 900 0 : Rillenkugellager 6208 M
- 40 : 144 082 3 : Stirnrad 59 Zähne
- 41 : 141 053 4 : Messerschraube
- 42 : 937 721 0 : Dichtring 16x22x1,5 (AM 167/202)
- 43 : 906 007 0 : Verschlußschr. M 16x1,5 (AM 167/202)

- 44 : 925 303 0 : Doppelringschlüssel SW 17/19
- 46 : 915 105 0 : Paßfeder B 10x8x25
- 47 : 906 040 1 : Verschlußschraube M 18x1,5
- 48 : 910 863 0 : Paßscheibe 30x42x0,5
- 49 : 937 004 0 : O-Ring 10,0x1,3
- 50 : 145 565 0 : Mähholm kpl. (AM 167)  
: (ohne Abb.1-3,5,8,9,11,23,41,44,45)
- 145 566 0 : Mähholm kpl. (AM 202)  
: (ohne Abb.1-3,5,8,9,11,23,41,44,45)
- 145 567 0 : Mähholm kpl. (AM 242)  
: (ohne Abb.1-3,5,8,9,11,23,41,44,45)
- 145 568 0 : Mähholm kpl. (AM 282)  
: (ohne Abb.1-3,5,8,9,11,23,41,44,45)
- 51 : 144 533 0 : Lagergehäuse kpl. (Abb.16-20+29)
- 52 : 144 237 3 : Stirnrad kpl. (Abb.40,58+59)

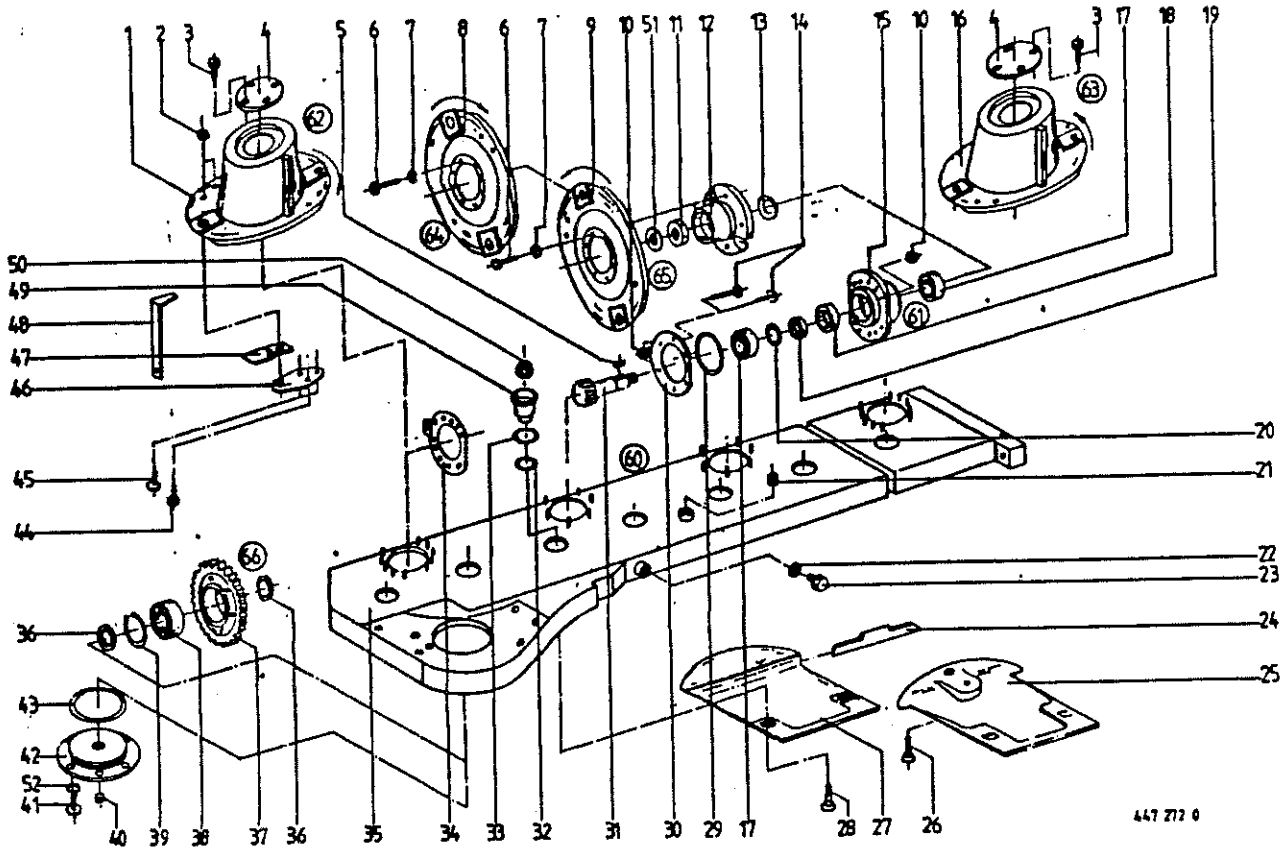

447 272 0

Abb. ! Bestell-Nr. ! Bezeichnung

Abb. ! Bestell-Nr. ! Bezeichnung

1	: 144 945 1	: MHtrommel, rechts drehend	19	: 144 140 3	: Distanzring
	: 144 944 1	: MHtrommel, links drehend	20	: 937 525 0	: O-Ring 30x2
2	: 909 601 0	: 6kt.-Mutter M 10	21	: 906 040 1	: Verschußschr. M18x1,5 (AM 242/282)
3	: 906 948 0	: Blechschraube B 6,3x13	22	: 937 721 0	: Dichtring 16x22x1,5 (AM 167/202)
4	: 144 943 2	: Verschußdeckel	23	: 906 007 0	: Verschußschraube M 16x1,5
5	: 915 105 0	: Paßfeder B 10x8x25	24	: 144 346 1	: Stoßkante
6	: 900 277 0	: 6kt.-Schraube M 10x20	25	: 144 935 1	: Gleitkufe
7	: 910 010 0	: Federring B 10	26	: 144 946 2	: Flachrundschraube M 14x1,5x46
8	: 144 679 8	: Messerteller, rechts drehend	27	: 144 939 1	: Gleitkufe
9	: 144 678 8	: Messerteller, links drehend	28	: 144 937 2	: Flachrundschraube M 14x1,5x41
10	: 908 758 0	: 6kt.-Mutter M 10	29	: 937 553 0	: O-Ring 78,5x6
11	: 908 536 0	: 6kt.-Mutter M 27x1,5	30	: 144 325 2	: Kufenhalter (6-Loch)
12	: 144 138 4	: Kreiselnabe	31	: 144 139 6	: Ritzelwelle 16 Zähne
13	: 909 935 0	: Tellerfeder	32	: 937 523 1	: O-Ring 28x3,0
14	: 904 045 0	: Senkschraube M 10x25	33	: 937 511 0	: O-Ring 45x4
	: 904 046 0	: Senkschraube M 10x30	34	: 145 483 0	: Kufenhalter (10-Loch)
15	: 144 495 4	: Lagergehäuse	35	: 145 119 3	: MHhola (AM 167)
16	: 144 944 1	: MHtrommel, links drehend		: 145 120 4	: MHholm (AM 202)
17	: 930 536 1	: Rillenkugellager 6206-2 RS		: 145 121 4	: MHhola (AM 242)
18	: 936 150 2	: Simerring 40x55x7		: 145 122 3	: MHholm (AM 282)



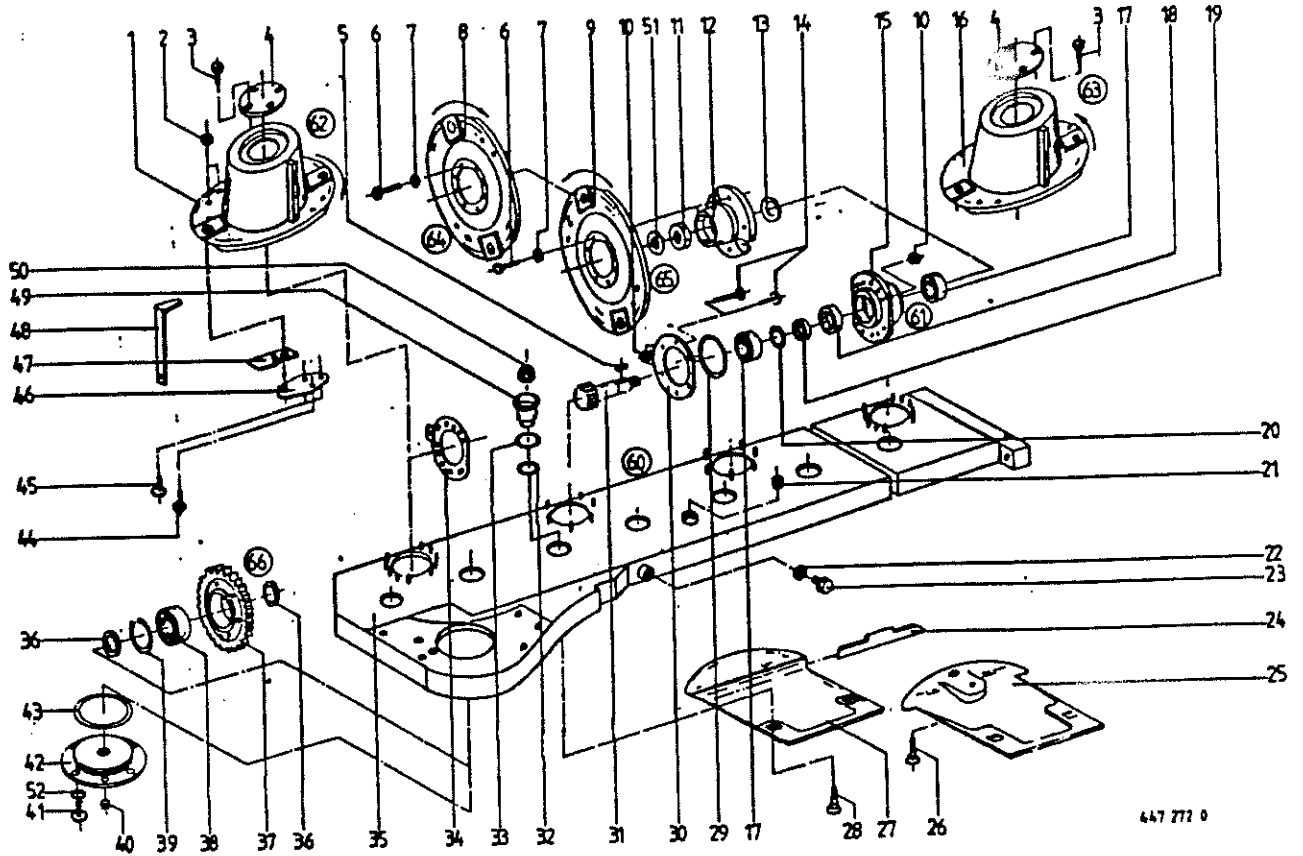

447 272 0

Abb. ! Bestell-Nr. ! Bezeichnung

- 36 : 144 238 4 : Scheibe 54x8x4,5
- 37 : 144 082 3 : Stirnrad 59 Zähne
- 38 : 930 900 0 : Rillenkugellager 6208 N
- 39 : 144 236 2 : Federring
- 40 : 906 040 1 : Verschlußschraube M 18x1,5
- 41 : 904 044 0 : Senkschraube M 10x20
- 42 : 145 110 2 : Deckel f. Getriebebock
- 43 : 937 510 0 : O-Ring 196,45x3,53
- 44 : 904 043 0 : Senkschraube M 10x16
- 45 : 904 045 0 : Senkschraube M 10x25
- 46 : 145 106 0 : Messerträger
- 47 : 147 302 5 : Messer, rechts
- : 147 419 5 : Messer, links
- 48 : 144 521 2 : Messerschlüssel
- 49 : 145 095 2 : Kleinopf
- 50 : 909 605 0 : Tensirmutter M 14x1,5
- 51 : 910 863 0 : Paßscheibe 30x42x0,5
- 52 : 937 004 0 : O-Ring OR 10,0x1,3

Abb. ! Bestell-Nr. ! Bezeichnung

- ⑤0 : 145 569 0 : Möhholm kpl. (AM 167)
- :                 : (ohne Abb.1-9,11-13,16,44-48)
- : 145 570 0 : Möhholm kpl. (AM 202)
- :                 : (ohne Abb.1-9,11-13,16,44-48)
- : 145 571 0 : Möhholm kpl. (AM 242)
- :                 : (ohne Abb.1-9,11-13,16,44-48)
- : 145 572 0 : Möhholm kpl. (AM 282)
- :                 : (ohne Abb.1-9,11-13,16,44-48)
- ⑥1 : 144 533 0 : Lagergehäuse kpl.
- :                 : (Abb.15,17-20,31)
- ⑥2 : 144 951 1 : Möhstrommel, rechtsdrehend kpl.
- :                 : (Abb.1,2,44-46)
- ⑥3 : 144 950 1 : Möhstrommel, linksdrehend kpl.
- :                 : (Abb.2,16,44-46)
- ⑥4 : 144 675 1 : Möhnteller, rechtsdrehend
- :                 : (Abb.2,8,44-46)
- ⑥5 : 144 674 1 : Möhnteller, linksdrehend
- :                 : (Abb.2,9,44-46)
- ⑥6 : 144 237 3 : Stirnrad kpl. (Abb.37-39)

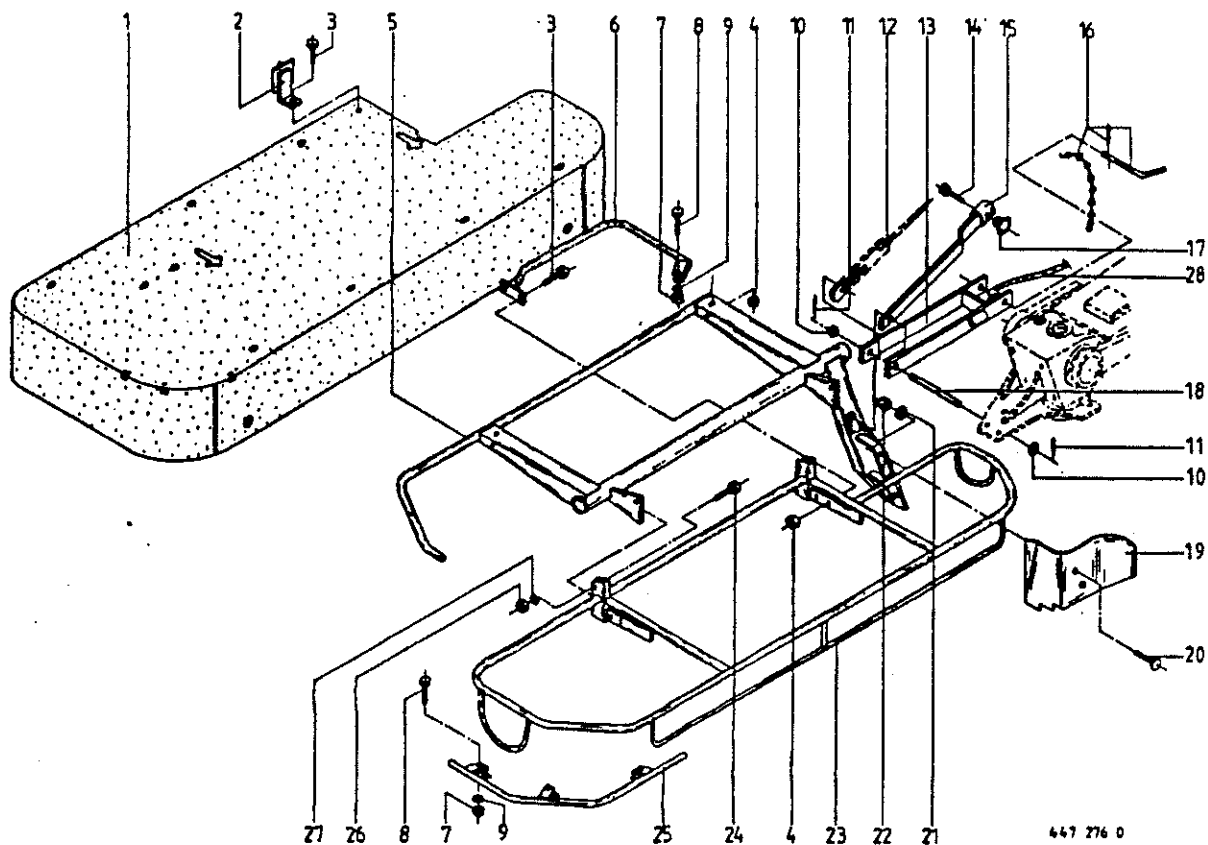

447 276 0

Abb. ! Bestell-Nr. ! Bezeichnung

Abb. ! Bestell-Nr. ! Bezeichnung

1 ! 145 163 2 ! Kunststoffplane (AM 167)	13 ! 145 260 0 ! Klinke/Aushebung
! 145 164 2 ! Kunststoffplane (AM 202)	14 ! 901 622 0 ! 6kt.-Schraube M 10x55
! 145 169 2 ! Kunststoffplane (AM 202 Z)	15 ! 145 263 2 ! Zugstrebe
! 145 165 2 ! Kunststoffplane (AM 242)	16 ! 145 560 0 ! Steckbolzen kpl.
! 145 168 2 ! Kunststoffplane (AM 242 Z)	17 ! 909 502 0 ! Ringmutter M 10
! 145 166 2 ! Kunststoffplane (AM 282)	18 ! 145 441 0 ! Bolzen
2 ! 144 842 0 ! Beleuchtungshalter (nur f. Deutschl.)	19 ! 145 180 0 ! Schwadformer li. (AM 167/202/242)
3 ! 900 636 0 ! 6kt.-Schraube M 10x25	! 145 182 0 ! Schwadformer li. (AM 282)
4 ! 908 758 0 ! 6kt.-Mutter NM 10	20 ! 904 884 0 ! Flachrundschaube M 12x35
5 ! 145 275 1 ! Schutzrahmen, hinten (AM 167)	21 ! 910 035 0 ! Federring B 12
! 145 153 2 ! Schutzrahmen, hinten (AM 202)	22 ! 908 215 0 ! 6kt.-Mutter M 12
! 145 154 2 ! Schutzrahmen, hinten (AM 242)	23 ! 145 308 0 ! Schutzrahmen, vorn (AM 167)
! 145 276 1 ! Schutzrahmen, hinten (AM 282)	! 145 307 0 ! Schutzrahmen, vorn (AM 202)
6 ! 145 325 0 Rohrbügel	! 145 293 0 ! Schutzrahmen, vorn (AM 242)
7 ! 908 010 0 ! 6kt.-Mutter M 8	! 145 309 0 ! Schutzrahmen, vorn (AM 282)
8 ! 901 047 0 ! 6kt.-Schraube M 8x60	24 ! 900 337 0 ! 6kt.-Schraube M 16x40
9 ! 910 033 0 ! Federring B 8	25 ! 145 323 0 ! Rohrbügel/Schutz
10 ! 910 512 1 ! Scheibe 21x37x3	26 ! 908 716 1 ! 6kt.-Mutter NM 16
11 ! 912 674 0 ! Spannhülse 8x40	27 ! 910 621 0 ! Scheibe 17,5x35x2
12 ! ! siehe Tafel 1 Abb. 6	28 ! 144 415 1 ! Kunststoffseil

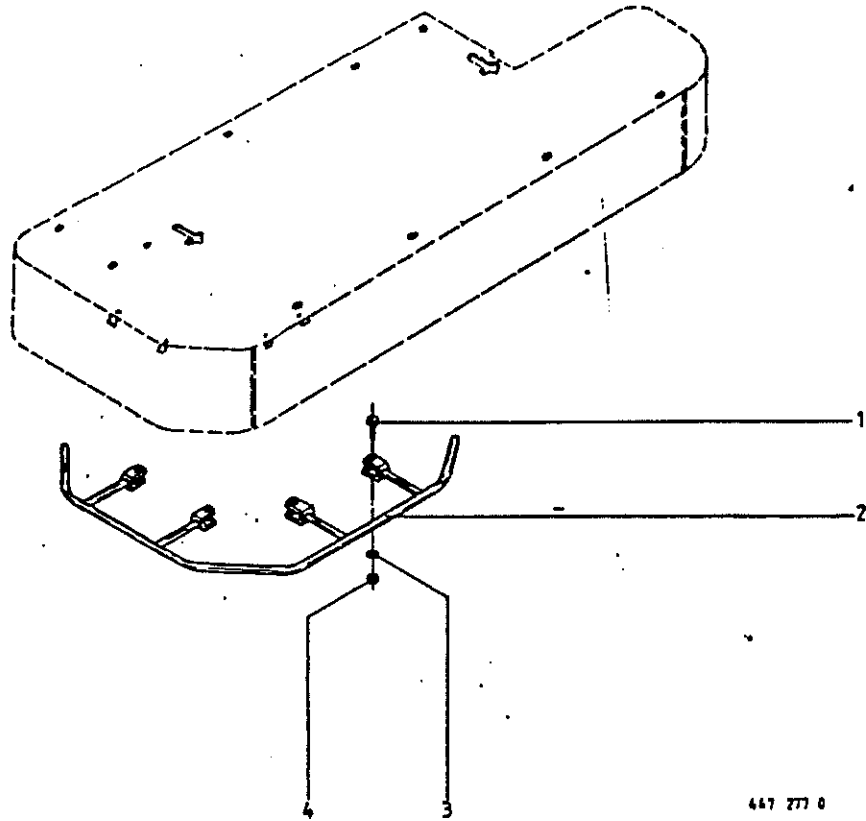

447 277 0

Abb. ! Bestell-Nr. ! Bezeichnung

Abb. ! Bestell-Nr. ! Bezeichnung

- 1 ! 901 047 D ! 6kt.-Schraube M 8x60
- 2 ! 145 344 1 ! Englandschutz (AM 167)
- ! 145 345 1 ! Englandschutz (AM 202)
- ! 145 346 1 ! Englandschutz (AM 242)
- ! 145 347 1 ! Englandschutz (AM 282)

- 3 ! 910 033 D ! Federring B 8
- 4 ! 908 010 D ! 6kt.-Mutter M 8

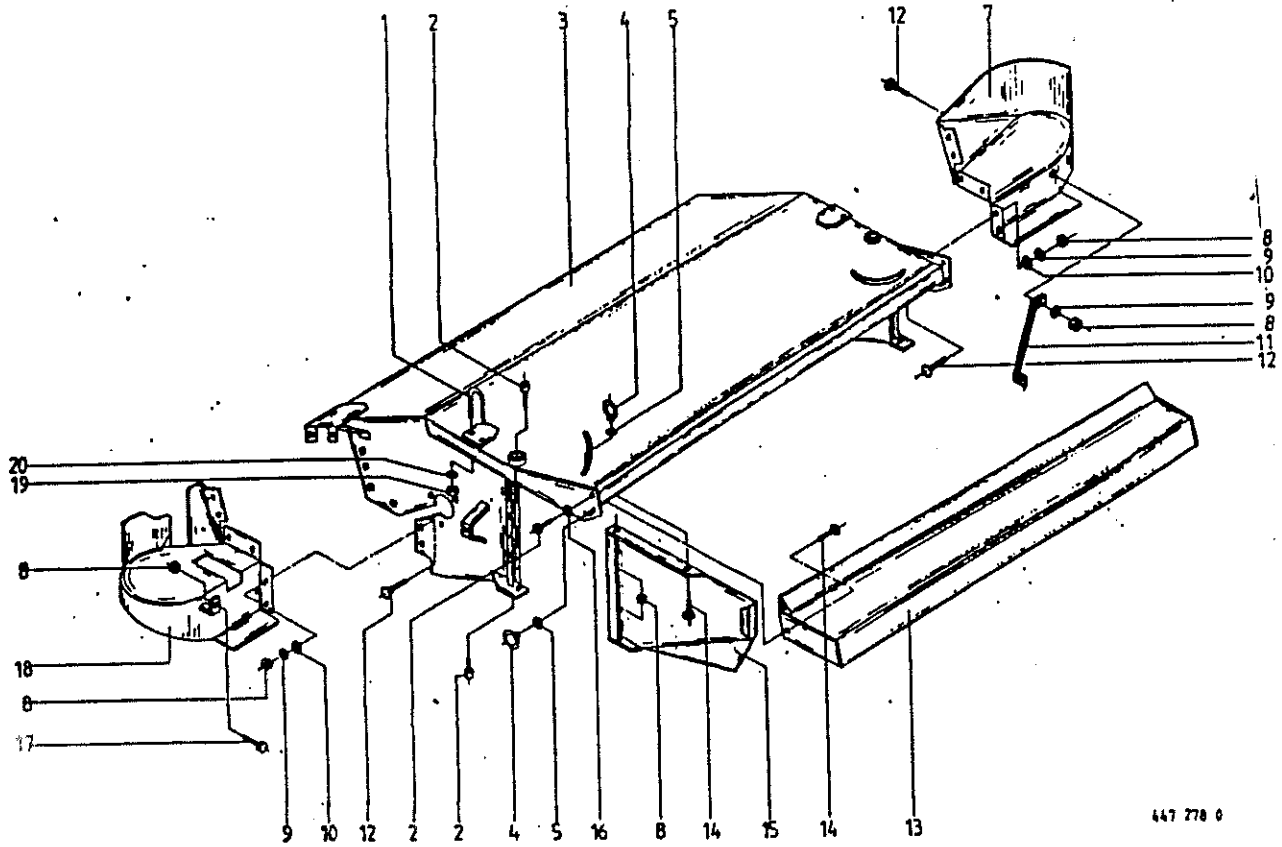

447 278 0

Abb. ! Bestell-Nr. ! Bezeichnung

Abb. ! Bestell-Nr. ! Bezeichnung

1 ! 145 240 0 ! BDgel  
 2 ! 903 105 1 ! Zyl.-Schraube M 10x20  
 3 ! 145 151 2 ! Zettergehäuse (AM 202 Z)  
    ! 145 129 2 ! Zettergehäuse (AM 242 Z)  
 4 ! 909 503 1 ! Ringmutter M 12  
 5 ! 910 035 0 ! Federring B 12  
 7 ! 145 202 0 ! Einführblech re. (AM 202 Z)  
    ! 145 201 0 ! Einführblech re. (AM 242 Z)  
 8 ! 908 758 0 ! 6kt.-Mutter NM 18  
 9 ! 910 414 0 ! Scheibe 10,5x21x2  
 10 ! 910 506 0 ! Scheibe 14x24x2,5

11 ! 145 475 0 ! Strebe  
 12 ! 904 751 1 ! Flachrundschraube M 10x20  
 13 ! 145 271 1 ! Schwadhaube  
 14 ! 904 983 1 ! Flachrundschraube M 12x30  
 15 ! 145 247 0 ! Seitenblech, li.  
    ! 145 246 0 ! Seitenblech, re.  
 16 ! 910 111 1 ! Federring B 10  
 17 ! 900 636 0 ! 6kt.-Schraube M 10x25  
 18 ! 145 459 0 ! Einführblech li. (AM 202 Z/AM 242 Z)  
 19 ! 908 020 0 ! 6kt.-Mutter M 16  
 20 ! 910 037 0 ! Federring B 16

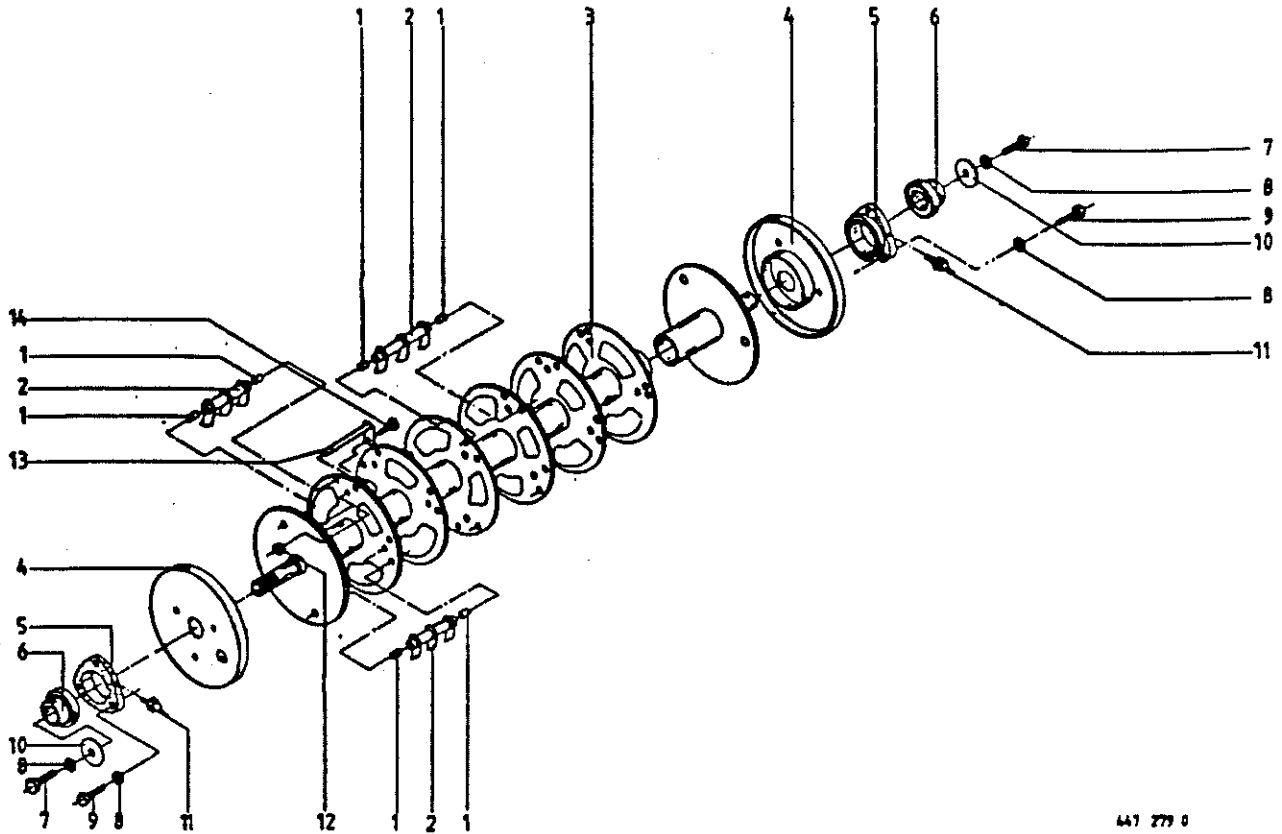

447 279 0

Abb. | Bestell-Nr. | Bezeichnung

Abb. | Bestell-Nr. | Bezeichnung

1	: 912 838 0	: Spannhülse 16x24
2	: 145 327 0	: Zinkenrohr (m. Abb.1)
3	: 145 149 2	: Zetterwalze (AM 202 Z)
	: 145 150 2	: Zetterwalze (AM 242 Z)
4	: 144 722 1	: Ronde-Wickelschutz
5	: 345 458 4	: Flanschlagergehäuse
6	: 934 003 0	: Rillenkugellager UC 207 DG
7	: 900 279 0	: 6kt.-Schraube M 10x25
8	: 910 111 1	: Federring B 10
9	: 900 283 0	: 6kt.-Schraube M 10x40

10	: 910 639 1	: Scheibe 10x48x5
11	: 919 003 0	: Kegelschmiernippel H1/S M 8x1
12	: 908 706 0	: 6kt.-Mutter NM 8
13	: 145 225 0	: Zinkenträger
14	: 904 731 1	: Flachrundschraube M 8x20
15	: 145 328 0	: Zetterwalze kpl. (AM 202 Z)
		: Abb.2,3,12-14
		: 145 320 0 : Zetterwalze kpl. (AM 242 Z)
		: Abb.2,3,12-14

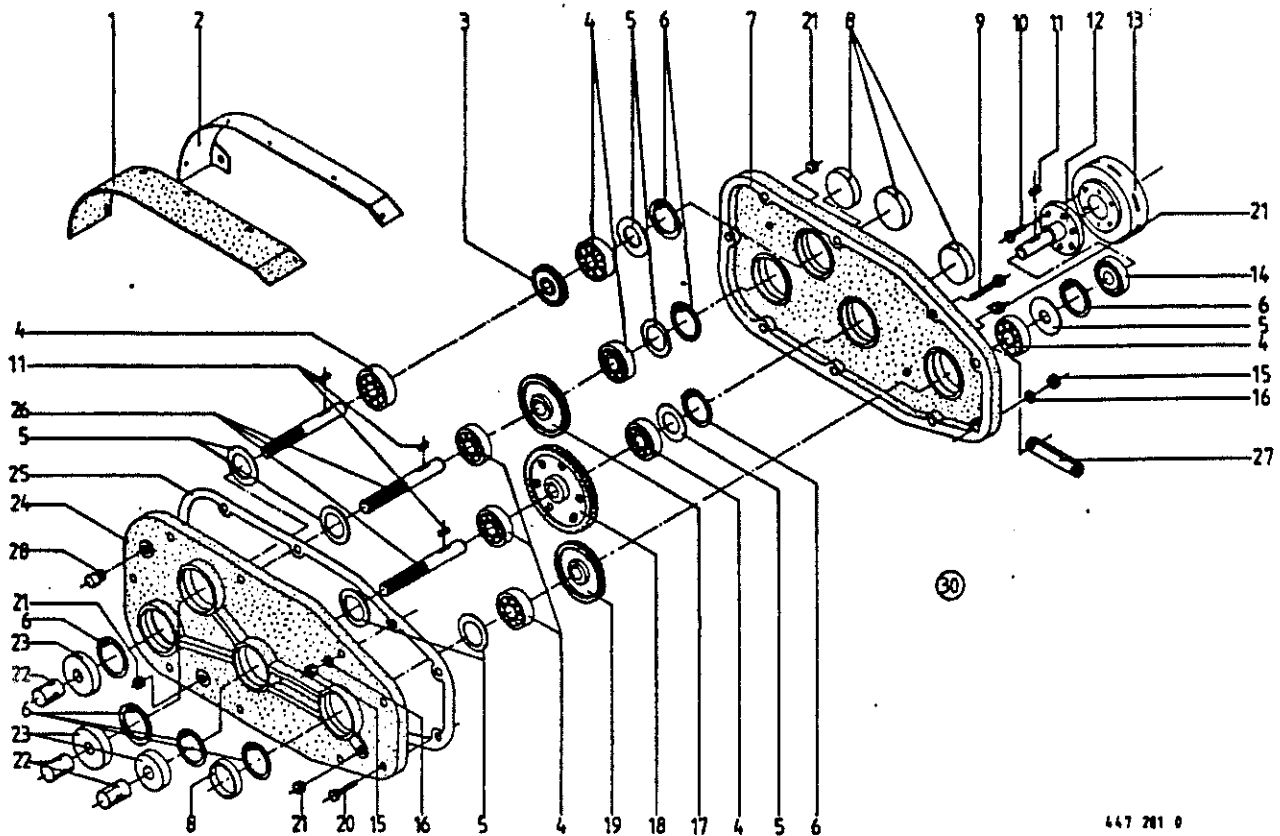

447 281 0

Abb. ! Bestell-Nr. ! Bezeichnung

Abb. ! Bestell-Nr. ! Bezeichnung

1	145 376 0	Gummlappen
2	145 375 1	Schutzblech
3	145 373 0	Stirnrad 22 ZHne
4	930 103 0	Rillenkugellager 160 07
5	910 904 0	Paßscheibe 50x62x1,0
6	911 659 0	Seegerring 62x2
7	146 671 1	Getriebegehäusehälfte, innen
8	925 202 2	Verschlussdeckel
9	900 284 0	6kt.-Schraube M 10x50
10	900 257 0	6kt.-Schraube M 8x20
11	915 100 0	Paßfeder A 10x8x20
12	145 336 1	Getriebebeflansch
13	949 293 0	Reibkupplung EK 92 1 3/8 "-6 Z
	949 568 0	Reibscheibe
14	936 355 0	Simerring 40x62x10

15	908 758 0	6kt.-Mutter NM 10
16	910 011 0	Federring B 10
17	146 547 1	Stirnrad 44 ZHne
18	146 685 2	Stirnrad 59 ZHne
19	145 372 0	Stirnrad 38 ZHne
20	900 285 0	6kt.-Schraube M 10x60
21	906 040 1	Verschlusschraube M 18x1,5
22	924 926 0	Wellenschutz
23	936 335 0	Simerring 35x62x10
24	146 670 0	Getriebegehäusehälfte, außen
25	146 679 0	Dichtung-Getriebehälfen
26	145 371 0	Antriebswelle
27	145 186 1	Getriebebefestigung
28	919 811 0	Belüftungsfiter M 18x1,5
30	145 369 1	Getriebe kpl. (ohne Abb.22 u.27)

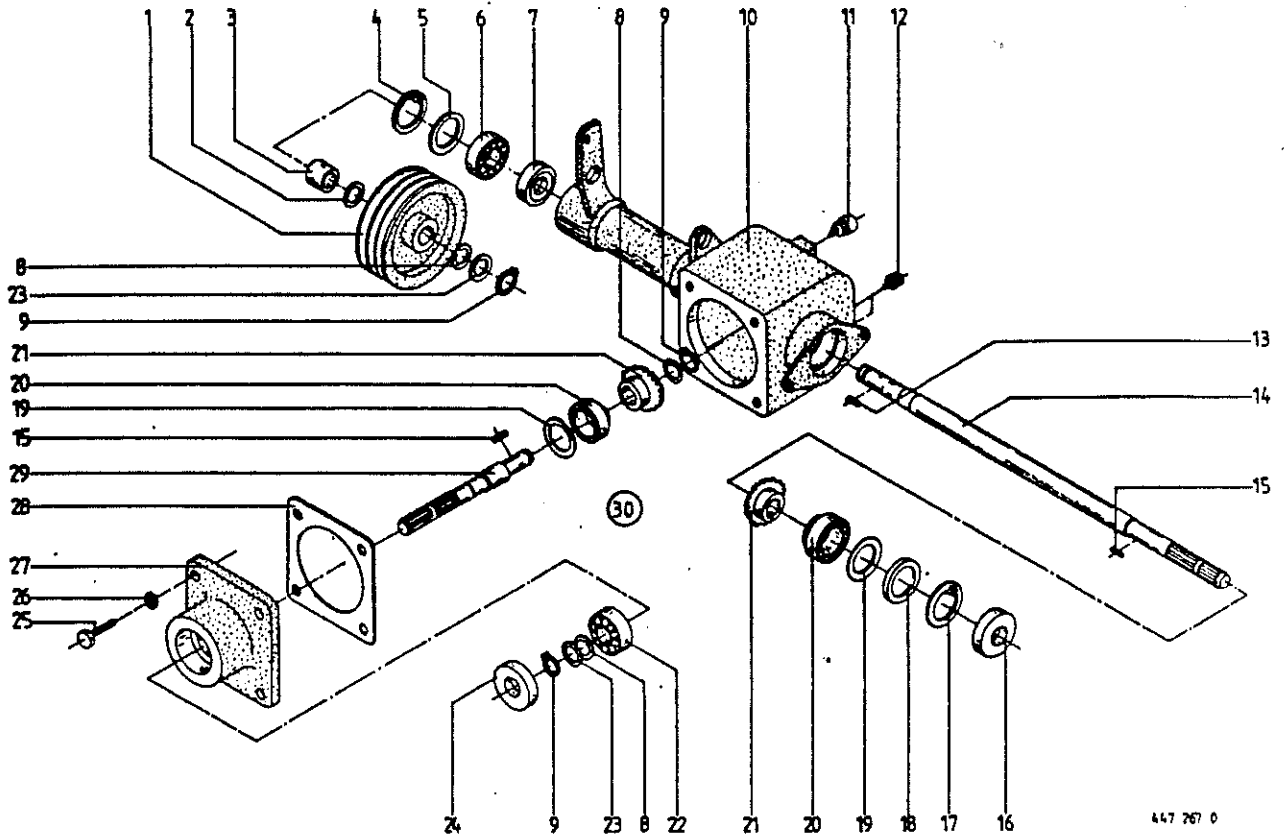

467 267 0

Abb. | Bestell-Nr. | Bezeichnung

Abb. | Bestell-Nr. | Bezeichnung

- 1 ! 143 523 0 ! Keilriemenscheibe (3-Rillig)
- 2 ! 911 134 0 ! Paßscheibe 35x45x1
- 3 ! 145 216 0 ! Distanzbuchse Rd.42,4x3,25x10
- 4 ! 911 668 0 ! Seegerring 72x2,5
- 5 ! 910 910 0 ! Paßscheibe 56x72x0,1
- ! 910 912 0 ! Paßscheibe 56x72x0,3
- ! 910 913 0 ! Paßscheibe 56x72x0,5
- ! 910 914 0 ! Paßscheibe 56x72x1,0
- ! 910 915 0 ! Paßscheibe 56x72x2,0
- 6 ! 930 537 0 ! Rillenkugellager 6207 2 RS
- 7 ! 936 352 0 ! Simerring 40x65x10 B 2
- 8 ! 911 130 0 ! Paßscheibe 35x45x0,1
- ! 911 132 0 ! Paßscheibe 35x45x0,3
- ! 911 133 0 ! Paßscheibe 35x45x0,5
- ! 911 134 0 ! Paßscheibe 35x45x1,0
- 9 ! 911 541 0 ! Seegerring 35x1,5
- 10 ! 145 116 2 ! Zetter-Conditioner-Gehäuse
- 11 ! 919 811 0 ! Belüftungsfiter M 18x1,5
- 12 ! 906 040 1 ! Verschlusschraube M 18x1,5
- 13 ! 915 123 0 ! Paßfeder B 10x8x40
- 14 ! 145 214 1 ! Getriebevelle

- 15 ! 915 122 0 ! Paßfeder A 10x8x40
- 16 ! 936 339 0 ! Simerring 35x80x13 B 2
- 17 ! 911 673 0 ! Seegerring 80x2,5
- 18 ! 910 741 0 ! Stützscheibe 63x80x3
- 19 ! 910 960 0 ! Paßscheibe 63x80x0,1
- ! 910 962 0 ! Paßscheibe 63x80x0,3
- ! 910 963 0 ! Paßscheibe 63x80x0,5
- ! 910 964 0 ! Paßscheibe 63x80x1,0
- 20 ! 932 177 0 ! Kegelrollenlager 32 010 X
- 21 ! 145 213 1 ! Kegelrad Z=22
- 22 ! 930 137 0 ! Rillenkugellager 6207
- 23 ! 910 727 0 ! Stützscheibe 35x45x2,5
- 24 ! 936 337 0 ! Simerring 35x72x12 B 2
- 25 ! 900 296 0 ! 6kt.-Schraube M 12x25
- 26 ! 910 012 0 ! Federring B 12
- 27 ! 145 210 0 ! Getriebedeckel
- 28 ! 145 212 0 ! Getriebedichtung
- 29 ! 145 215 0 ! Getriebevelle
- 30 ! 145 211 1 ! Getriebe kpl. (alle Abb.)
- ! 926 101 0 ! Getriebeöl SAE 90

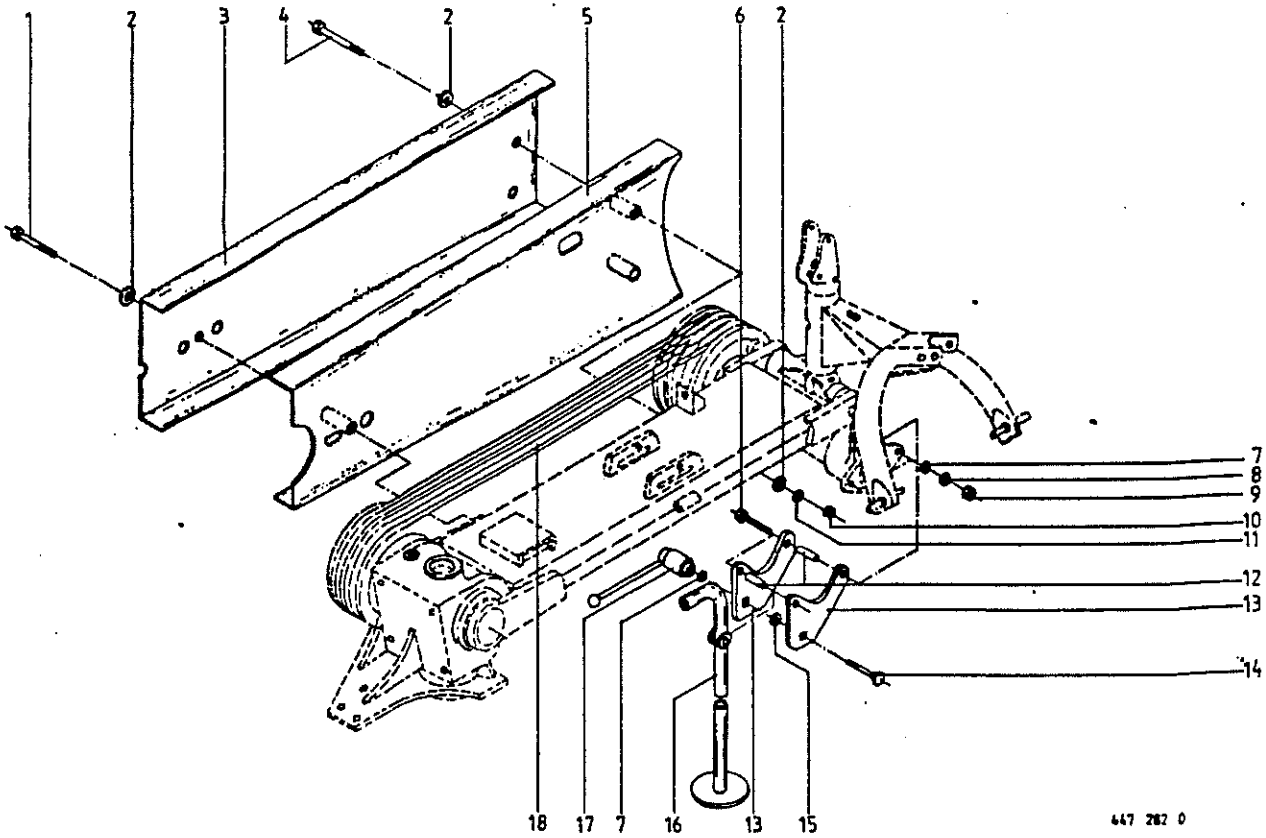

447 282 0

Abb. ! Bestell-Nr. ! Bezeichnung

Abb. ! Bestell-Nr. ! Bezeichnung

1	: 901 460 0	: 6kt.-Schraube M 12x100	9	: 908 212 0	: 6kt.-Mutter M 10
2	: 910 506 0	: Scheibe 14x24x2,5	10	: 908 215 0	: 6kt.-Mutter M 12
3	: 145 175 0	: Schutz, hinten	11	: 910 035 0	: Federring B 12
		: (AM 167/202/202Z/242/242Z)	12	: 146 792 0	: Distanzrohr
		: 145 379 0	13	: 145 520 0	: Halteplatte
4	: 901 461 0	: 6kt.-Schraube M 12x110	14	: 904 991 2	: Flachrundschaube M 12x70
5	: 145 357 0	: Keilriemenschutz (AM 167/202/242)	15	: 910 362 0	: Scheibe 17x40x6
		: 145 358 1	16	: 145 522 0	: Stützfuß
		: Keilriemenschutz (AM 282)	17	: 924 922 0	: Verstellbarer Spannhebel
6	: 901 438 0	: 6kt.-Schraube M 10x80	18	: 921 522 0	: Satz Keilriemen (AM 167/202/242)
7	: 910 353 0	: Scheibe 11x34x3		: 921 523 1	: Satz Keilriemen (AM 282)
8	: 910 111 1	: Federring B 10			



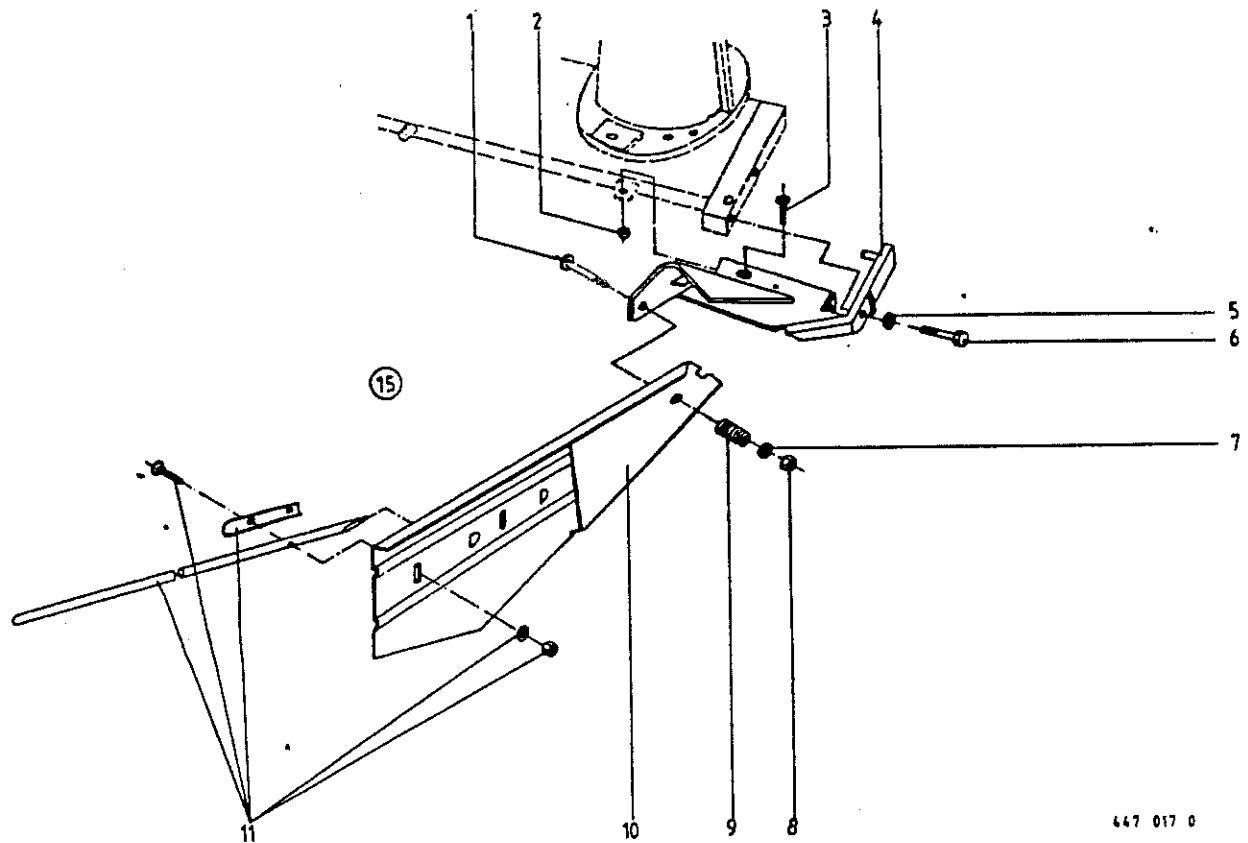

447 017 0

Abb. ! Bestell-Nr. ! Bezeichnung

Abb. ! Bestell-Nr. ! Bezeichnung

1 ! 904 995 1 ! Flachrundschrabe M 12x90  
 2 ! 908 758 0 ! 6kt.-Mutter NM 10  
 3 ! 904 049 0 ! Senkschrabe M 10x30  
 4 ! 145 084 2 ! Schwadbblechhalter  
 5 ! 910 037 0 ! Federring B 16  
 6 ! 901 484 0 ! 6kt.-Schrabe M 16x70

7 ! 910 506 0 ! Scheibe 14  
 8 ! 908 711 1 ! 6kt.-Mutter NM 12  
 9 ! 015 242 0 ! Feder  
 10 ! 145 091 2 ! Schwadbblech  
 11 ! 938 155 0 ! Holzstab kpl.  
 15 ! 145 094 0 ! Schwadbblech kpl. (alle Abb.)

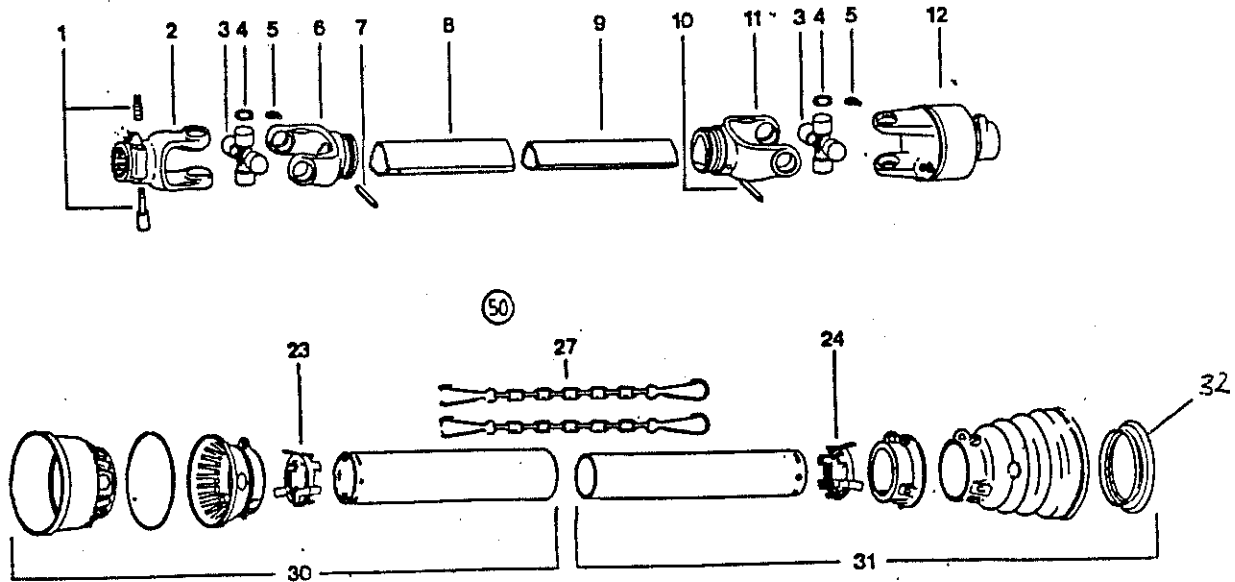

445 916 0

Abb. | Bestell-Nr. | Bezeichnung

Abb. | Bestell-Nr. | Bezeichnung

- 1 ! 956 111 0 ! Schiebestift mit Feder
- 2 ! 956 113 0 ! Außengabel
- 3 ! 956 426 0 ! Kreuzgarnitur
- 4 ! 956 430 0 ! Sicherungsring
- 5 ! 919 003 0 ! Schmiernippel
- 6 ! 956 114 0 ! Innengabel für Außenrohr
- 7 ! 912 678 0 ! Spannstift
- 8 ! 956 115 1 ! Außenrohr 670 lang
- 9 ! 956 116 1 ! Innenrohr 670 lang

- 10 ! 912 677 0 ! Spannstift
- 11 ! 956 117 0 ! Innengabel für Innenrohr
- 12 ! 956 118 0 ! Freilauf kpl.
- 23 ! 956 119 0 ! Laufring für Außenrohr
- 24 ! 956 120 0 ! Laufring für Innenrohr
- 27 ! 949 852 0 ! Haltekette
- 30 ! 956 121 1 ! Gelenkwellenschutzhilfe außen kpl.
- 31 ! 956 122 1 ! Gelenkwellenschutzhilfe innen kpl.
- 50 ! 956 015 1 ! Gelenkwelle kpl.

32 956 165 0 Verstärkungsring

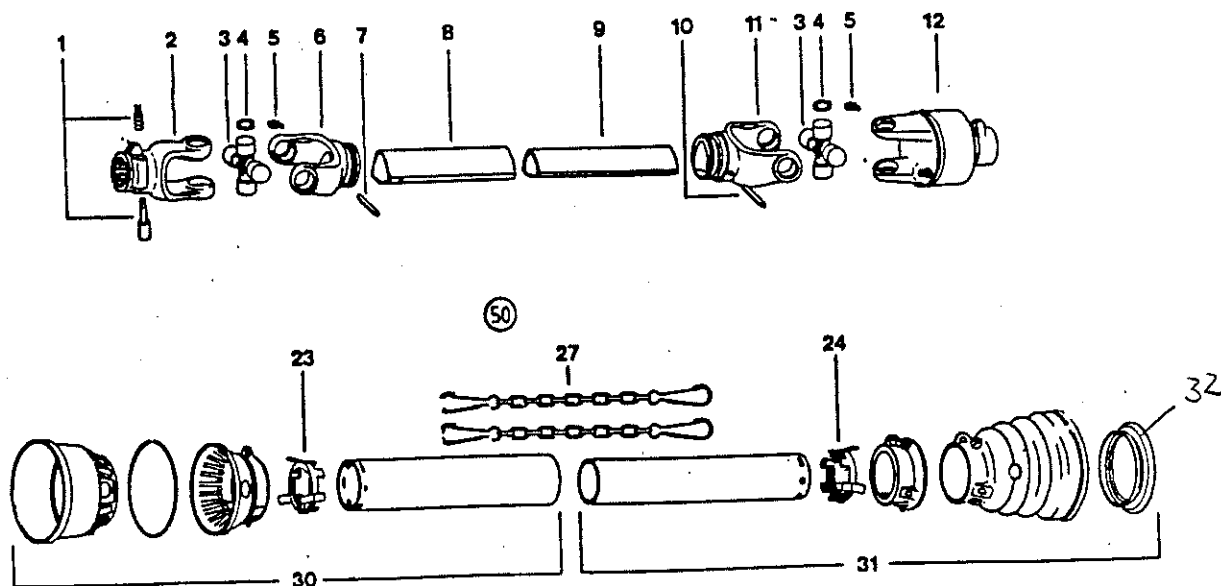

445 916 0

Abb. ! Bestell-Nr. ! Bezeichnung

- 1 ! 956 111 0 ! Schiebestift mit Feder
- 2 ! 956 100 0 ! Außengabel
- 3 ! 956 101 0 ! Kreuzgarnitur kpl.
- 4 ! 956 446 0 ! Sicherungsring
- 5 ! 919 003 0 ! Schmier nipple H1/S M 8x1
- 6 ! 956 102 0 ! Innengabel für Außenrohr
- 7 ! 912 720 0 ! Spannstift 10x70
- 8 ! 956 103 1 ! Außenrohr 560 mm lang
- 9 ! 956 104 1 ! Innenrohr 560 mm lang

Abb. ! Bestell-Nr. ! Bezeichnung

- 10 ! 912 718 0 ! Spannstift 10x60
- 11 ! 956 105 0 ! Innengabel für Innenrohr
- 12 ! 956 106 0 ! Freilauf kpl.
- 23 ! 956 112 0 ! Lauf ring für Außenrohr
- 24 ! 956 108 0 ! Lauf ring für Innenrohr
- 27 ! 949 852 0 ! Haltekette
- 30 ! 956 109 1 ! Gelenkwellenschutzhülfe außen kpl.
- 31 ! 956 110 1 ! Gelenkwellenschutzhülfe innen kpl.
- 50 ! 956 017 0 ! Gelenkwelle kpl.

32 956 165 0 Verstärkungsring

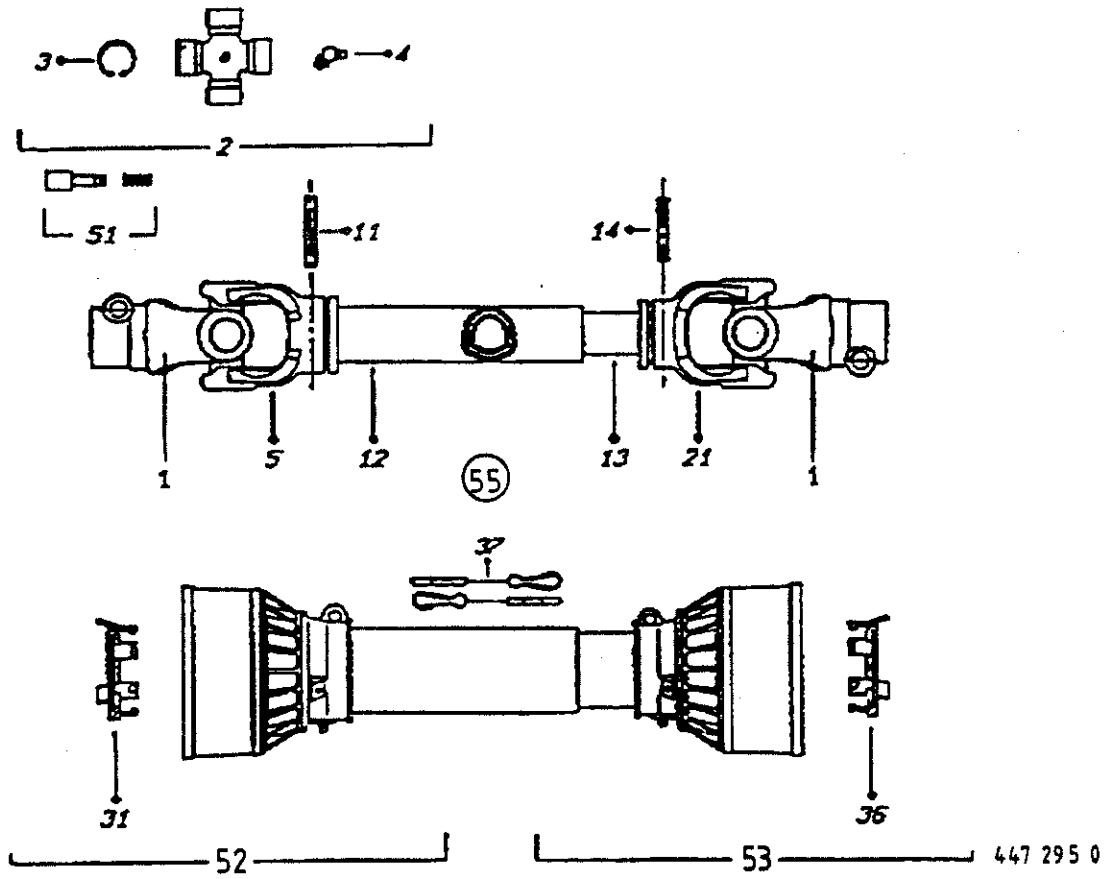

Bestell-Nr.	Bezeichnung	Abb.	Bestell-Nr.	Bezeichnung
1	956 400 0		21	956 402 0
2	956 560 0		31	956 130 0
3	949 409 0		36	956 131 0
4	919 003 0		37	949 852 0
5	956 432 0		51	956 111 0
11	912 677 0		52	956 132 0
12	956 127 1		53	956 183 0
13	956 184 0		55	956 019 0
14	912 675 0			

1 ! Außengabel  
 2 ! Kreuzgarnitur kpl.  
 3 ! Sicherungsring  
 4 ! Schmier nipple H1/S M 8x1  
 5 ! Innengabel für Außenrohr  
 11 ! Spannhülse  
 12 ! Außenrohr 625 mm lang  
 13 ! Innenrohr 625 mm lang  
 14 ! Spannhülse

21 ! Innengabel für Innenrohr  
 31 ! Laufring für Außenrohr  
 36 ! Laufring für Innenrohr  
 37 ! Haltekette  
 51 ! Schiebepflöckchen kpl.  
 52 ! Gelenkwellenschutzhilfe außen kpl.  
 53 ! Gelenkwellenschutzhilfe innen kpl.  
 55 ! Gelenkwelle kpl.

NUMERISCHES INHALTSVERZEICHNIS FÜR KRONE ET-LISTE NR. 144-7

BESTELL-NR.	TAF.	ABB.	BESTELL-NR.	TAF.	ABB.
15 242 0	13	9	144 937 2	4	26
141 053 4	4	41	144 937 2	5	28
143 158 2	1	3	144 938 2	4	25
143 523 0	2	4	144 939 2	5	27
143 523 0	11	1	144 943 2	4	5
144 059 3	4	11	144 943 2	5	4
144 082 3	4	40	144 944 1	5	1
144 082 3	5	37	144 944 1	5	16
144 103 0	1	35	144 945 1	5	1
144 105 1	1	33	144 946 2	4	24
144 138 4	4	13	144 946 2	5	26
144 138 4	5	12	144 947 1	4	2
144 139 6	4	29	144 950 1	5	63
144 139 6	5	31	144 951 1	5	62
144 140 3	4	19	145 084 3	13	4
144 140 3	5	19	145 091 2	13	10
144 141 2	1	14	145 094 0	13	15
144 236 2	4	38	145 095 2	4	6
144 236 2	5	39	145 095 2	5	49
144 237 3	4	52	145 097 1	3	12
144 237 3	5	66	145 098 1	1	21
144 238 4	4	37	145 106 0	5	46
144 238 4	5	36	145 107 2	1	20
144 325 2	4	28	145 108 0	1	19
144 325 2	5	30	145 110 2	4	35
144 339 2	3	24	145 110 2	5	42
144 346 1	4	22	145 116 2	11	10
144 346 1	5	24	145 119 3	4	21
144 415 1	6	28	145 119 3	5	35
144 450 0	1	39	145 120 4	4	21
144 495 4	4	18	145 120 4	5	35
144 495 4	5	15	145 121 4	4	21
144 514 0	3	1	145 121 4	5	35
144 521 2	5	48	145 122 3	4	21
144 533 0	4	51	145 122 3	5	35
144 533 0	5	61	145 129 2	8	3
144 537 0	2	2	145 134 0	3	32
144 539 0	2	22	145 135 3	2	25
144 550 1	1	10	145 149 2	9	3
144 553 0	1	9	145 150 2	9	3
144 555 3	1	24	145 151 2	8	3
144 567 1	3	5	145 153 2	6	5
144 588 1	2	24	145 154 2	6	5
144 621 0	1	6	145 155 1	1	1
144 674 1	5	65	145 156 1	1	1
144 675 1	5	64	145 163 1	6	1
144 678 8	5	9	145 164 1	6	1
144 679 8	5	8	145 165 1	6	1
144 722 1	9	4	145 166 1	6	1
144 770 2	1	8	145 167 1	1	16
144 802 2	1	17	145 168 1	6	1
144 842 0	6	2	145 169 1	6	1
144 891 1	2	28	145 175 0	12	3
144 935 1	4	23	145 180 0	6	19
144 935 1	5	25	145 182 0	6	16

BESTELL-NR.	TAF.	ABB.	BESTELL-NR.	TAF.	ABB.
145 186 1	10	27	145 385 0	1	33
145 201 0	8	7	145 394 1	1	7
145 202 0	8	7	145 405 1	1	50
145 205 0	3	14	145 441 0	6	18
145 206 1	3	30	145 459 0	8	18
145 207 0	3	15	145 475 0	8	11
145 208 0	3	28	145 483 0	4	32
145 209 1	3	13	145 483 0	5	34
145 210 0	11	27	145 520 0	12	13
145 211 1	11	30	145 522 0	12	16
145 212 0	11	28	145 560 0	6	16
145 213 1	11	21	145 562 0	3	40
145 214 1	11	14	145 565 0	4	50
145 215 0	11	29	145 566 0	4	50
145 216 0	11	3	145 567 0	4	50
145 225 0	9	13	145 568 0	4	50
145 240 0	8	1	145 569 0	5	60
145 246 0	8	15	145 570 0	5	60
145 247 0	8	15	145 571 0	5	60
145 256 0	2	13	145 572 0	5	60
145 258 0	2	12	146 408 1	3	36
145 260 0	6	13	146 547 1	10	17
145 263 2	6	15	146 620 0	2	8
145 266 0	1	2	146 670 0	10	24
145 267 0	1	11	146 671 1	10	7
145 268 0	1	29	146 679 0	10	25
145 271 1	8	13	146 685 2	10	18
145 274 1	3	2	146 690 1	4	1
145 275 1	6	5	146 691 1	4	1
145 276 1	6	5	146 792 0	12	12
145 293 0	6	23	147 302 5	5	47
145 294 0	2	14	147 419 5	5	47
145 307 0	6	23	151 211 3	3	1
145 308 0	6	23	151 329 1	2	4
145 309 0	6	23	270 193 1	2	17
145 320 0	9	15	332 014 1	1	28
145 323 0	6	25	345 458 4	9	5
145 325 0	6	6	900 257 0	10	10
145 327 0	9	2	900 277 0	4	8
145 328 0	9	15	900 277 0	5	6
145 336 1	10	12	900 279 0	3	35
145 344 0	7	2	900 279 0	9	7
145 345 0	7	2	900 283 0	9	9
145 346 0	7	2	900 284 0	10	9
145 347 0	7	2	900 285 0	10	20
145 356 0	2	3	900 296 0	11	25
145 357 0	12	5	900 336 0	3	38
145 358 1	12	5	900 337 0	6	24
145 369 1	10	30	900 636 0	2	19
145 371 0	10	26	900 636 0	6	3
145 372 0	10	19	900 636 0	8	17
145 373 0	10	3	901 047 0	6	8
145 375 1	10	2	901 047 0	7	1
145 376 0	10	1	901 438 0	12	6
145 379 0	12	3	901 460 0	12	1

NUMERISCHES INHALTSVERZEICHNIS FÜR KRONE ET-LISTE NR. 144-7

BESTELL-NR.	TAF.	ABB.	BESTELL-NR.	TAF.	ABB.
901 461 0	12	4	909 605 0	5	50
901 484 0	13	6	909 935 0	4	14
901 622 0	6	14	909 935 0	5	13
903 105 1	8	2	910 010 0	5	7
904 043 0	5	44	910 011 0	3	34
904 044 0	4	34	910 011 0	4	9
904 044 0	5	41	910 011 0	10	16
904 045 0	4	15	910 012 0	11	26
904 045 0	5	14	910 014 0	3	37
904 045 0	5	45	910 033 0	6	9
904 046 0	4	15	910 033 0	7	3
904 046 0	5	14	910 035 0	6	21
904 049 0	13	3	910 035 0	8	5
904 731 1	9	14	910 035 0	12	11
904 751 1	8	12	910 037 0	8	20
904 884 0	6	20	910 037 0	13	5
904 983 1	8	14	910 111 1	2	16
904 991 2	12	14	910 111 1	8	16
904 995 1	13	1	910 111 1	9	8
906 007 0	4	43	910 111 1	12	8
906 007 0	5	23	910 225 0	2	28
906 040 1	3	11	910 353 0	2	18
906 040 1	4	33	910 353 0	12	7
906 040 1	4	47	910 360 0	1	36
906 040 1	5	21	910 362 0	12	15
906 040 1	5	40	910 414 0	8	9
906 040 1	10	21	910 506 0	8	10
906 040 1	11	12	910 506 0	12	2
906 948 0	4	4	910 506 0	13	7
906 948 0	5	3	910 512 1	1	4
908 010 0	6	7	910 512 1	2	10
908 010 0	7	4	910 512 1	6	10
908 020 0	8	19	910 621 0	6	27
908 212 0	2	15	910 639 1	3	33
908 212 0	12	9	910 639 1	9	10
908 215 0	6	22	910 727 0	2	6
908 215 0	12	10	910 727 0	11	23
908 536 0	4	12	910 741 0	11	18
908 536 0	5	11	910 863 0	4	48
908 706 0	9	12	910 863 0	5	53
908 711 1	13	8	910 904 0	10	5
908 716 1	6	26	910 910 0	11	5
908 721 0	1	37	910 912 0	11	5
908 758 0	4	10	910 913 0	11	5
908 758 0	5	10	910 914 0	11	5
908 758 0	6	4	910 915 0	11	5
908 758 0	8	8	910 960 0	3	7
908 758 0	10	15	910 960 0	11	19
908 758 0	13	2	910 962 0	3	7
909 000 0	1	38	910 962 0	11	19
909 502 0	6	17	910 963 0	3	7
909 503 1	8	4	910 963 0	11	19
909 601 0	5	2	910 964 0	3	7
909 602 1	4	3	910 964 0	11	19
909 605 0	4	7	910 970 0	3	17

NUMERISCHES INHALTSVERZEICHNIS FÜR KRONE ET-LISTE NR. 144-7

BESTELL-NR.	TAF.	ABB.	BESTELL-NR.	TAF.	ABB.
910 972 0	3	17	921 042 0		34
910 973 0	3	17	921 046 0	1	31
910 974 0	3	17	921 122 0	1	32
911 130 0	11	8	921 145 0	1	27
911 132 0	2	5	921 171 0	1	26
911 132 0	2	20	921 200 0	1	25
911 132 0	3	25	921 407 0	1	33
911 132 0	11	8	921 424 0	1	33
911 133 0	2	20	921 522 0	12	18
911 133 0	3	25	921 523 1	12	18
911 133 0	11	8	922 650 0	1	15
911 134 0	2	20	924 005 0	2	29
911 134 0	11	2	924 922 0	12	17
911 134 0	11	8	924 926 0	10	22
911 136 0	3	3	925 200 0	3	19
911 541 0	2	7	925 202 2	3	10
911 541 0	3	26	925 202 2	10	8
911 541 0	11	9	925 303 0	4	44
911 545 0	2	11	926 101 0	11	30
911 659 0	10	6	930 103 0	10	4
911 668 0	11	4	930 137 0	11	22
911 673 0	3	6	930 536 1	4	17
911 673 0	11	17	930 536 1	5	17
911 680 0	3	18	930 537 0	2	21
912 287 1	1	13	930 537 0	11	6
912 673 0	1	5	930 567 0	3	23
912 674 0	2	9	930 900 0	4	39
912 674 0	6	11	930 900 0	5	38
912 675 0	16	14	932 136 0	3	8
912 677 0	14	10	932 137 0	3	16
912 677 0	16	11	932 153 0	3	22
912 678 0	14	7	932 177 0	11	20
912 681 1	1	22	934 003 0	9	6
912 718 0	15	10	936 150 2	4	16
912 720 0	15	7	936 150 2	5	18
912 745 0	1	18	936 300 0	3	4
912 780 1	1	23	936 335 0	10	23
912 838 0	9	1	936 337 0	11	24
915 100 0	10	11	936 339 0	11	16
915 105 0	3	20	936 352 0	3	27
915 105 0	4	46	936 352 0	11	7
915 105 0	5	5	936 355 0	10	14
915 122 0	11	15	937 004 0	4	49
915 123 0	2	1	937 004 0	5	52
915 123 0	3	21	937 510 0	4	36
915 123 0	11	13	937 510 0	5	43
917 104 0	1	12	937 511 0	4	31
919 003 0	9	11	937 511 0	5	33
919 003 0	14	5	937 514 0	3	31
919 003 0	15	5	937 516 1	3	29
919 003 0	16	4	937 523 1	4	30
919 811 0	3	9	937 523 1	5	32
919 811 0	10	28	937 525 0	3	39
919 811 0	11	11	937 525 0	4	20
921 004 1	1	30	937 525 0	5	20



BESTELL-NR.	TAF.	ABB.	BESTELL-NR.	TAF.	ABB.
937 553 0	4	27			
937 553 0	5	29			
937 721 0	4	42			
937 721 0	5	22			
938 155 0	13	11			
949 293 0	10	13			
949 409 0	16	3			
949 568 0	10	13			
949 852 0	14	27			
949 852 0	15	27			
949 852 0	16	37			
956 015 1	14	50			
956 017 0	15	50			
956 019 0	16	55			
956 100 0	15	2			
956 101 0	15	3			
956 102 0	15	6			
956 103 1	15	8			
956 104 1	15	9			
956 105 0	15	11			
956 106 0	15	12			
956 108 0	15	24			
956 109 1	15	30			
956 110 1	15	31			
956 111 0	14	1			
956 111 0	15	1			
956 111 0	16	51			
956 112 0	15	23			
956 113 0	14	2			
956 114 0	14	6			
956 115 0	14	8			
956 116 0	14	9			
956 117 0	14	11			
956 118 0	14	12			
956 119 0	14	23			
956 120 0	14	24			
956 121 0	14	30			
956 122 0	14	31			
956 127 0	16	12			
956 130 0	16	31			
956 131 0	16	36			
956 132 0	16	52			
956 183 0	16	53			
956 184 0	16	13			
956 400 0	16	1			
956 402 0	16	21			
956 426 0	14	3			
956 430 0	14	4			
956 432 0	16	5			
956 446 0	15	4			
956 560 0	16	2			



# KRONE

Maschinenfabriken Bernard Krone GmbH  
Landmaschinen, Nutzfahrzeuge  
Heinrich-Krone-Straße 10, D-4441 Spelle  
Tel. (05977) 810, Tlx. 981648, Telefax (05977) 81339