



KRONE

Nr. 460-6

Ersatzteilliste Volldrehpflug Mustang SL/SLV 100/120/140

(ab Masch.-Nr. 56822) X 13.6.89 — 57580 X 30.9.89
300 000 X 1.10.89 — 311 699 = 31.12.90

Werbung



Inhaltsverzeichnis	Tafel
Dreipunktbock	1
Rahmen Mustang SL.....	2
Rahmen Mustang SLV.....	3
Rahmen Mustang SLV Hollandausführung.....	4
Hydr.und mechan.Breitenverstellung.....	5
Krone-Schar-und Riesterschrauben	6
Hydraulikanlage.....	7
Pflugkörper KS 212;KT 414-416.....	8
Pflugkörper KG 101-181	9
Pflugkörper KG 122-161 Streifenriester.....	10
Vorwerkzeuge	11
Scheibensech SL Ausführung.....	12
Scheibensech u.Untergrundlockerer SLV Ausf.	13
Packerausleger SL/SLV mechan.	14
Packerausleger SL/SLV hydr.....	15
Pendelstützrad SL-Ausf. (Stahlrad).....	16
Pendelstützrad SL-Ausf. (Luft).....	17
Pendelstützrad SLV-Ausf.	18
Aufsattelrad und Transportklappe.....	19
Aufsattelrad	20

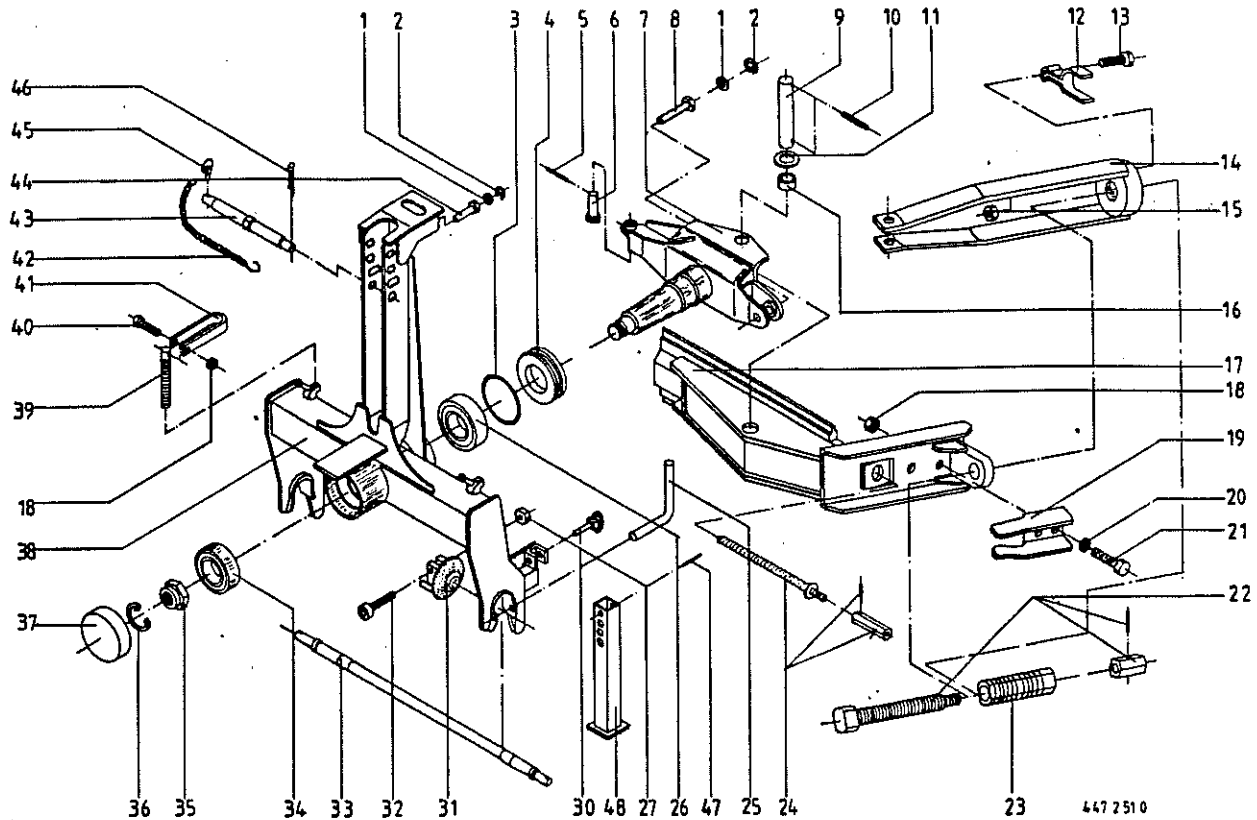

	Mustang 100	Mustang 120	Mustang 140	
Abb!	Bestell-Nr.!	Bestell-Nr.!	Bestell-Nr.!	Bezeichnung
1	910 845 0	910 845 0	910 845 0	Paßscheibe 25 x 35 x 2,0
	910 842 0	910 842 0	910 842 0	Paßscheibe 25 x 35 x 0,3
2	911 635 0	911 635 0	911 635 0	Sicherungsring
3	937 584 0	937 594 0	937 590 0	O-Ring
4	460 082 0	461 093 0	461 132 0	O-Ring Halter
5	912 643 0	-	-	Spannhülse 6 x 36
	-	912 644 0	912 644 0	Spannhülse 6 x 40
6	461 499 0	462 448 0	462 448 0	Bolzen mit kl.Kopf
7	460 593 0	462 342 0	462 343 0	Drehachse kpl.
8	460 582 0	461 615 0	460 582 0	Schaltbolzen
9	460 259 2	461 714 3	462 560 1	Lagerbolzen <i>50 x 288 / 308</i>
10	912 718 0	-	-	Spannhülse 10 x 60
	-	912 853 0	912 853 0	Spannhülse 16 x 85
11	935 310 0	935 311 0	935 311 0	Lagerscheibe
	-	910 735 1	910 735 1	Stützscheibe 5 50x62x3,2
12	460 459 1	462 516 1	462 514 1	Drehsicherung
13	901 410 0	-	-	6kt.-Schraube M 6 x 40
	-	901 046 0	901 046 0	6kt.-Schraube M 8 x 55
14	460 453 1	462 502 2	462 502 2	Stellgabel
15	908 704 1	-	-	6kt.-Mutter NM 6
	-	908 706 0	908 706 0	6kt.-Mutter NM 8
16	935 707 0	-	-	Einspannbuchse E6 30x38x25
	-	935 706 0	935 706 0	Einspannbuchse E6 50x60x28
17	460 558 0	462 221 1	462 251 1	Breitenverstellstücker
18	908 706 0	908 706 0	908 706 0	6kt.-Mutter NM 8
	-	908 711 1	908 711 1	6kt.-Mutter NM 12
19	460 458 1	462 515 1	462 515 1	Drehsicherung
20	910 604 0	910 604 0	910 604 0	Scheibe 9 x 36 x 2,5
21	900 261 0	900 261 0	900 261 0	6kt.-Schraube M 8 x 30
22	460 457 1	462 516 0	462 516 0	Spindel kpl.
23	460 455 2	462 527 1	462 527 1	Mutter kpl.

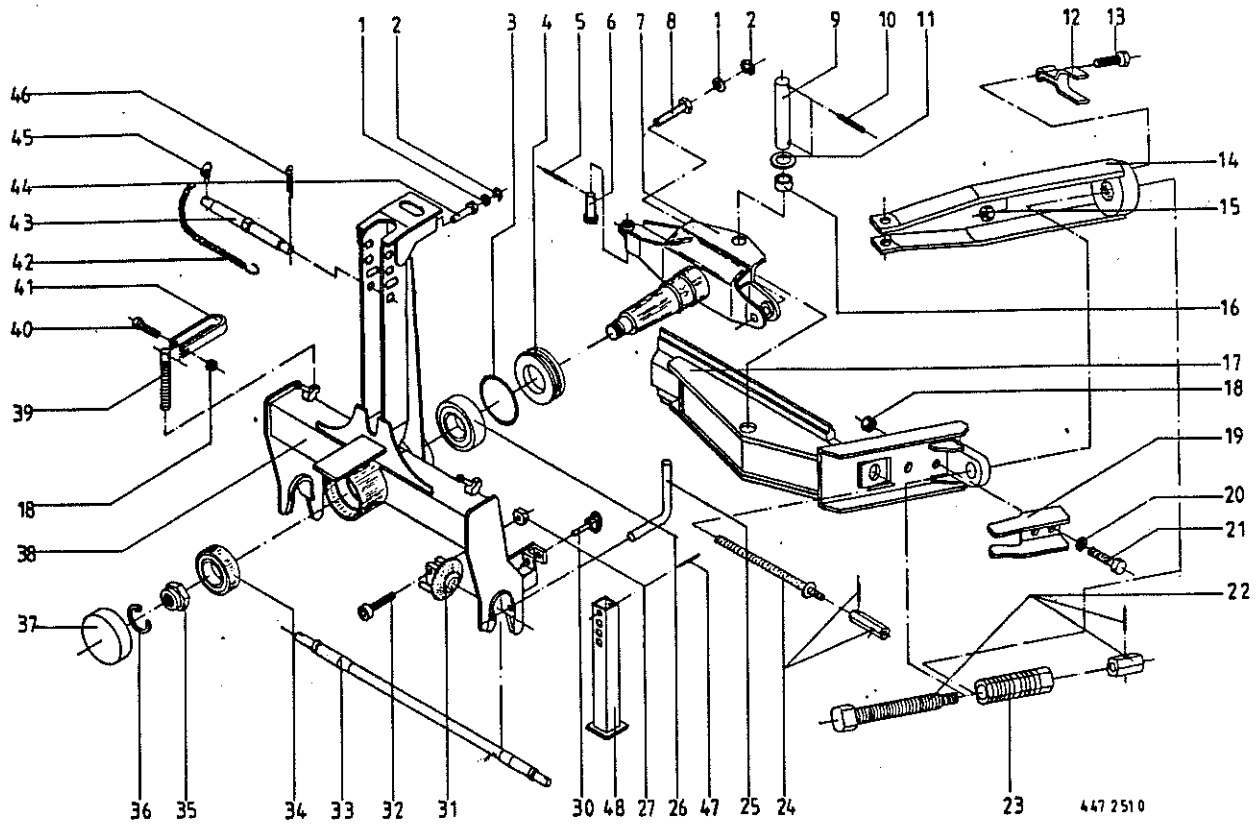

Abb!	Bestell-Nr.!	Bestell-Nr.!	Bestell-Nr.!	Bezeichnung
	Mustang 100	Mustang 120	Mustang 140	
24	460 097 1	461 012 1	461 012 1	Verstellspindel kpl.
25	460 634 0	462 842 0	462 842 0	Bolzen
26	932 183 0			Kegelrollenlager 32016 X
		932 185 0		Kegelrollenlager 32018 X
			932 187 0	Kegelrollenlager 32020 X
27	908 716 1	908 716 1	908 716 1	6kt.-Mutter NM 16
30	917 011 0	917 011 0	917 011 0	Klappstecker 10 x 45
31	460 559 1	462 805 1	462 805 1	Kleimbügel
32	903 218 0			Zylinderschraube M16 x 80
		903 220 0	903 220 0	Zylinderschraube M16 x 100
33	460 461 2			Zugwelle Kat.I Rd 42 x 803
	460 460 2			Zugwelle Kat.II Rd 42 x 965
		462 803 0	462 803 0	Zugwelle Kat.II Rd 50 x 965
		462 829 0	462 829 0	Zugwelle Kat.III Rd 55x1113
		462 830 0	462 830 0	Zugwelle Kat.II Rd 55 x 973
34	932 177 0			Kegelrollenlager 32010 X
		932 140 0	932 140 0	Kegelrollenlager 30311 A
35	461 591 0	461 591 0	461 591 0	Kronenmutter M 48 x 1,5
36	461 525 0	461 525 0	461 525 0	Sicherungsring
37	924 909 0	925 028 0	925 028 0	Rohrschutzkappe "Krone"
38	460 573 1	462 806 1	462 826 1	Dreipunktbock
39	460 530 1	460 154 1	460 154 1	Spindel
40	901 421 1			6kt.-Schraube M 8 x 40
		900 302 0	900 302 0	6kt.-Schraube M 12 x 50
41	460 521 0	462 809 0	462 809 0	Griff
42	922 650 0	922 650 0	922 650 0	Knotenkette
43	460 477 1	462 804 0	462 804 0	Oberlenkerbolzen
44	461 600 0	461 600 0	461 600 0	Bolzen
45	917 004 1	917 004 1	917 004 1	Klappstecker 5 x 32
46	912 287 1	912 287 1	912 287 1	Splint 5 x 32
47	912 647 0	912 647 0	912 647 0	Spannhülse 6 x 55
48	460 655 0	462 564 0	462 564 0	Stützfuß(M 100;AH = 680 mm)
	460 657 0			Stützfuß(M 100;AH = 750 mm)

*Länge Kat. 3. Bolzen Kat. 3
Länge Kat. 2. Bolzen Kat. 3*

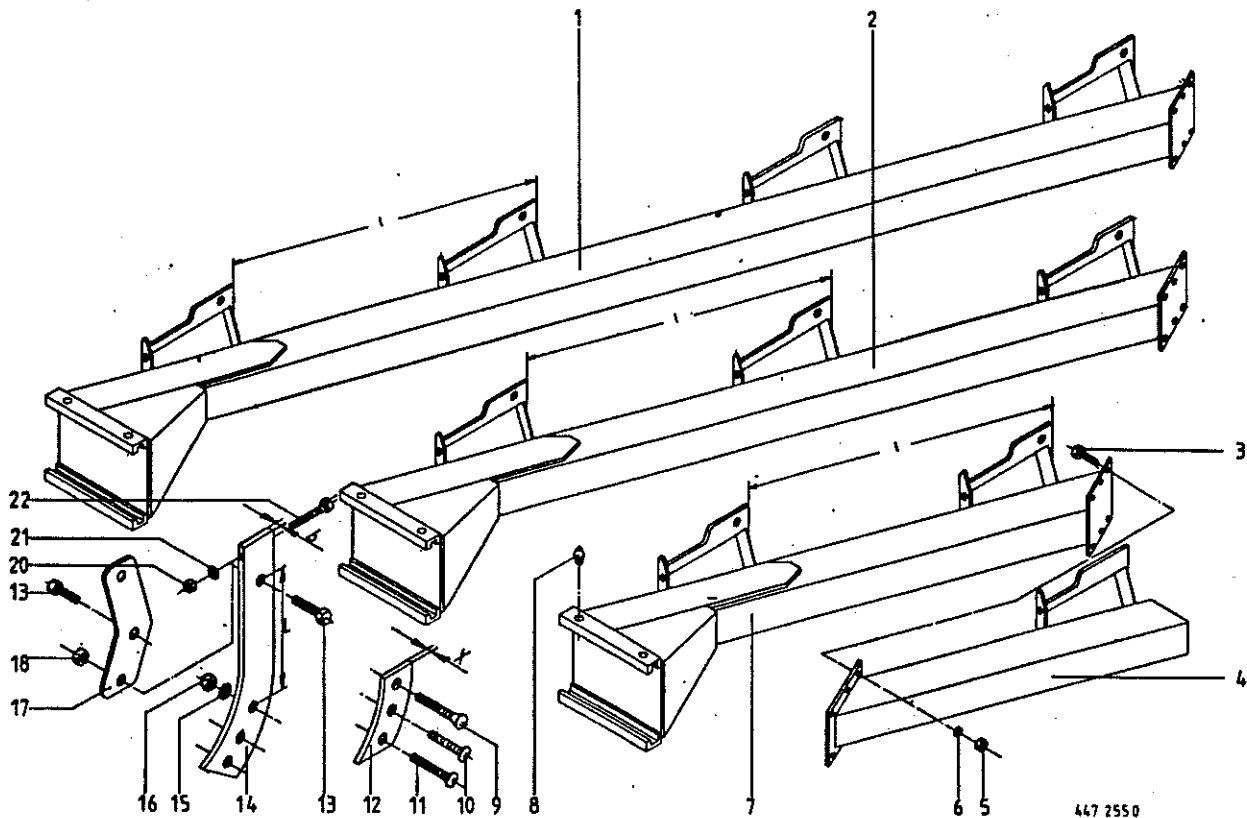

447 2550

Mustang 100 Mustang 120 Mustang 140
 Abb!Bestell-Nr.!Bestell-Nr.!Bestell-Nr.!Bezeichnung

1	2	3	4	5	6	7	8	9																					
462 884 1	462 892 1	462 875 1	462 897 1	463 089 0	460 617 1	460 605 1	462 882 1	462 893 1	462 873 1	462 898 1	902 914 0	460 619 0	460 608 0	462 883 0	462 891 0	462 874 0	462 896 0	463 087 0	908 716 1	910 214 0	460 611 1	460 609 1	462 881 1	462 894 1	462 863 1	462 899 1	919 003 0	904 582 0	904 589 0
Grundholm L=86cm 30er Grindel	Grundholm L=86cm 40er Grindel	Grundholm L=96cm 30er Grindel	Grundholm L=96cm 40er Grindel		Grundholm L=86cm	Grundholm L=96cm	Grundholm L=86cm 30er Grindel	Grundholm L=86cm 40er Grindel	Grundholm L=96cm 30er Grindel	Grundholm L=96cm 40er Grindel	6kt.-Schraube M 16 x 50	Verlängerungsholm L=86cm	Verlängerungsholm L=96cm	Verlängerungsholm L=86cm 30er Grindel	Verlängerungsholm L=86cm 40er Grindel	Verlängerungsholm L=96cm 30er Grindel	Verlängerungsholm L=96cm 40er Grindel	Verlängerungsholm L=96cm	6kt.-Mutter NM 16	Federring C 16,5	Grundholm L=86cm	Grundholm L=96cm	Grundholm L=86cm 30er Grindel	Grundholm L=86cm 40er Grindel	Grundholm L=96cm 30er Grindel	Grundholm L=96cm 40er Grindel	Kegelschweißnippel M1/5 M 8 x 1	Senkschraube M 20 x 75	Senkschraube M 20 x 90

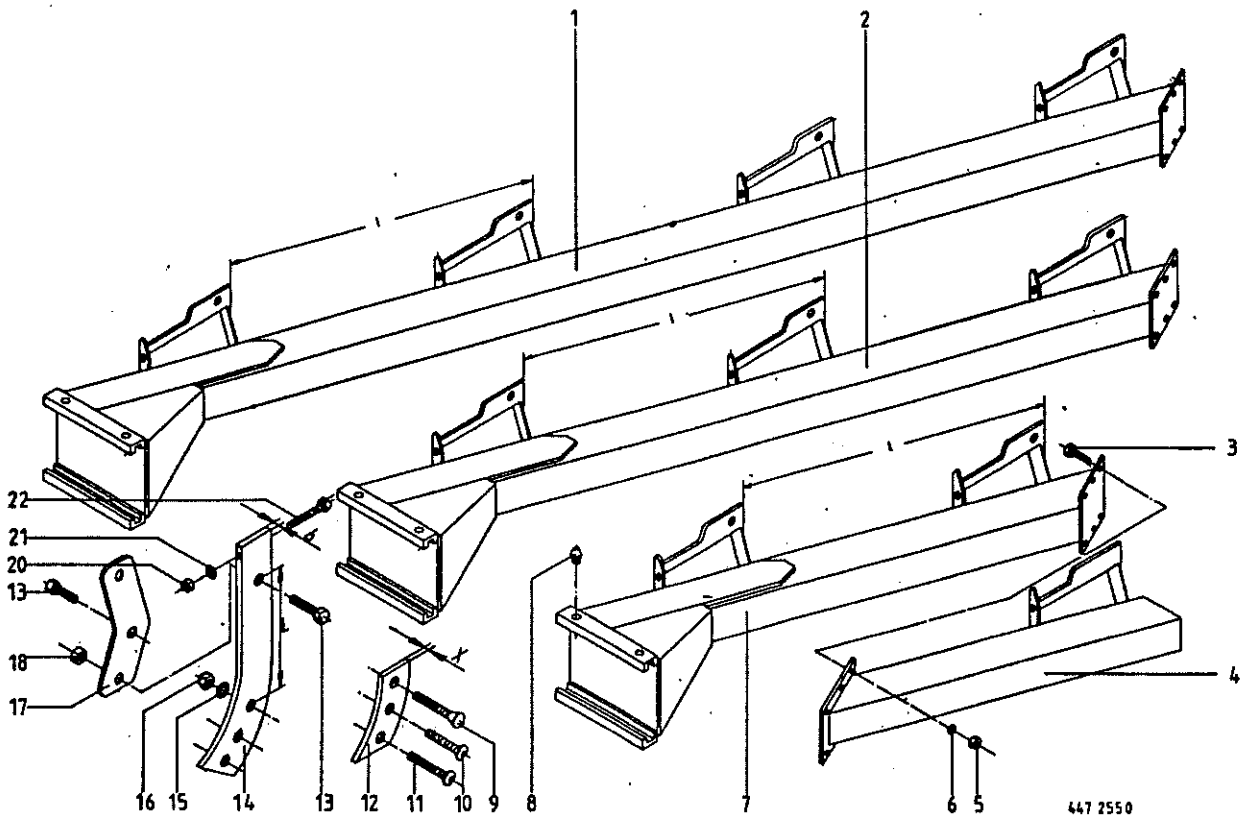

Mustang 100 Mustang 120 Mustang 140				
Abb!	Bestell-Nr.!	Bestell-Nr.!	Bestell-Nr.!	Bezeichnung
10	905 316 0	- - - -	- - - -	Flachrundschrabe M 20 x 75
	- - - -	905 318 0	905 318 0	Flachrundschrabe M 20 x 85
11	905 314 0	- - - -	- - - -	Flachrundschrabe M 20 x 65
	- - - -	905 316 0	905 316 0	Flachrundschrabe M 20 x 75
12	460 483 1	460 483 1	460 483 1	Keil X = 8,5cm (-2,5cm Arbeitsbreite)
	460 412 1	460 412 1	460 412 1	Keil X = 3,0cm (+2,5cm Arbeitsbreite)
13	901 674 0	- - - -	- - - -	6kt.-Schraube M 20 x 80
	- - - -	901 676 0	- - - -	6kt.-Schraube M 20 x 85
	- - - -	901 678 0	901 678 0	6kt.-Schraube M 20 x 95
14	460 629 1	- - - -	- - - -	Grindel L= 340 mm;b= 25 mm
	460 630 1	- - - -	- - - -	Grindel L= 410 mm;b= 25 mm
	- - - -	462 877 1	- - - -	Grindel L= 390 mm;b= 30 mm
	- - - -	462 885 1	462 885 1	Grindel L= 443 mm;b= 40 mm
	- - - -	- - - -	463 035 1	Grindel L= 390 mm;b= 40 mm
15	910 016 0	910 016 0	910 016 0	Federring B 20
16	908 025 0	908 025 0	908 025 0	6kt.-Mutter M 20
17	460 594 0	462 847 0	462 847 0	Deckplatte
18	908 721 0	908 721 0	908 721 0	6kt.-Mutter NM 20
20	908 020 0	908 020 0	908 020 0	6kt.-Mutter M 16
21	910 014 0	910 014 0	910 014 0	Federring B 20
22	- - - -	901 142 1	901 142 1	6kt.-Schraube M 16 x 110 40er Grindel
	901 126 0	901 126 0	- - - -	6kt.-Schraube M 16 x 110 30er Grindel

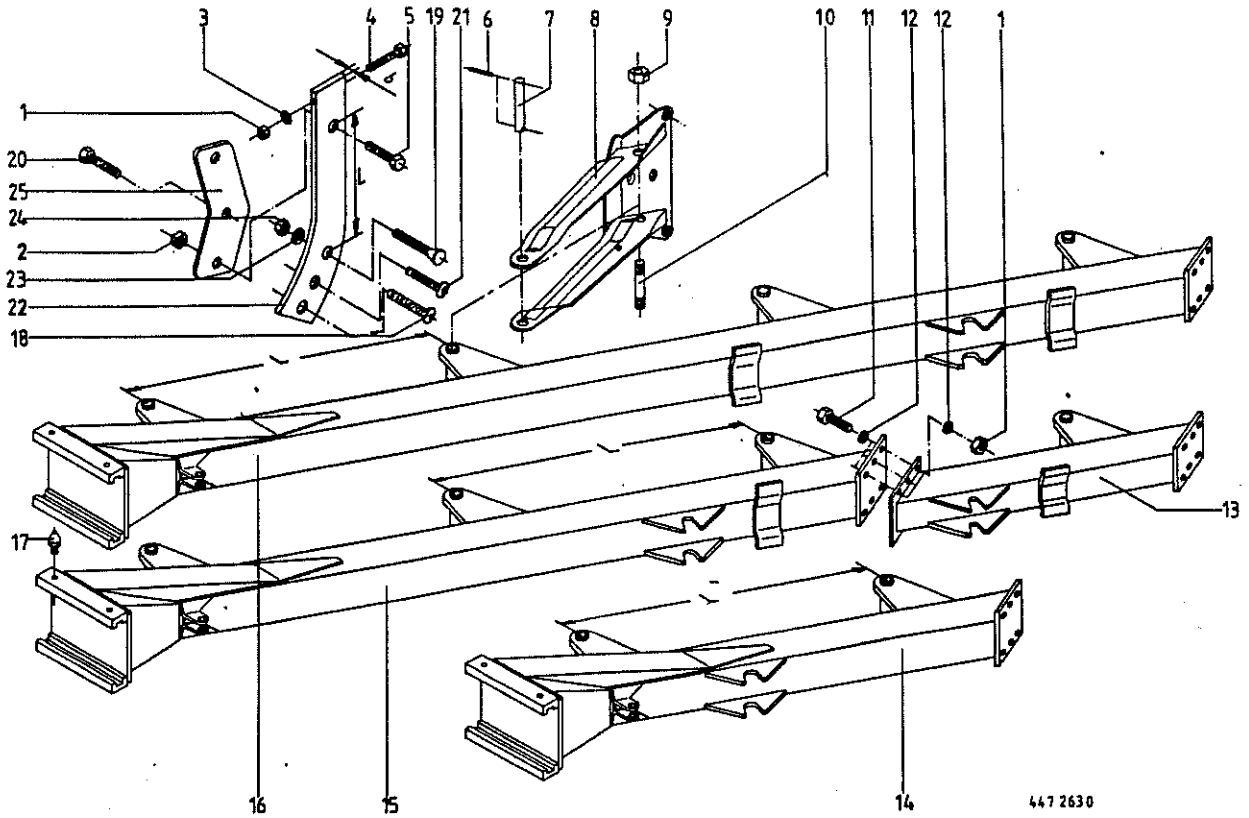

447 2630

Mustang 120 Mustang 140			Mustang 120 Mustang 140				
Abb!	Bestell-Nr.!	Bestell-Nr.!	Bezeichnung	Abb!	Bestell-Nr.!	Bestell-Nr.!	Bezeichnung
1	908 020 0	908 020 0	6kt.-Mutter M 16	14	462 593 3	- - - -	Grundholm (L= 86 cm)
2	908 721 0	908 721 0	6kt.-Mutter NM 20		462 305 3	- - - -	Grundholm (L= 96 cm)
3	910 014 0	910 014 0	Federring B 16	15	462 302 3	462 222 3	Grundholm (L= 86 cm)
4	901 142 1	901 142 1	6kt.-Schraube M 16 x 110 (4Der Grindel)		462 331 3	462 226 3	Grundholm (L= 96 cm)
	901 126 0		6kt.-Schraube M 16 x 110 (30Der Grindel)		- - - -	463 048 1	Grundholm (L= 105 cm)
5	901 676 0	- - - -	6kt.-Schraube M 20 x 85	16	462 303 3	462 224 4	Grundholm (L= 86 cm)
	901 678 0	901 678 0	6kt.-Schraube M 20 x 95		462 304 3	462 225 3	Grundholm (L= 96 cm)
6	912 643 0	912 643 0	Spannhülse 6 x 36		- - - -	463 050 1	Grundholm (L= 105 cm)
7	463 010 1	463 010 1	Bolzen Rd. 25 x 226	17	919 003 0	919 003 0	Kegelschmiernippel H1/S
	463 011 1	463 011 1	Bolzen Rd. 25 x 256	18	905 314 0	- - - -	Flachrundschaube M 20x65
8	462 991 0	- - - -	Grindelkasten 30er Grindel		- - - -	905 316 0	Flachrundschaube M 20x75
	462 992 0	462 992 0	Grindelkasten 40er Grindel	19	904 582 0	- - - -	Senkschraube M 20 x 75
9	908 730 0	908 730 0	6kt.-Mutter NM 30		- - - -	904 589 0	Senkschraube M 20 x 90
10	462 639 1	462 639 1	Bolzen Rd.40 x 270	21	905 316 0	- - - -	Flachrundschaube M 20x75
11	902 914 0	902 914 0	6kt.-Schraube M 16 x 50		- - - -	905 318 0	Flachrundschaube M 20x85
12	910 214 0	910 214 0	Federring C 16,5	22	462 877 1	- - - -	Grindel L= 390mm;b=30mm
13	462 257 1	462 204 1	Verlängerungsholm (L= 86 cm)		462 885 1	462 885 1	Grindel L= 443mm;b=40mm
	462 230 1	462 205 1	Verlängerungsholm (L= 96 cm)			463 035 1	Grindel L= 390mm;b=40mm
	- - - -	463 052 0	Verlängerungsholm (L= 105 cm)	23	910 016 0	910 016 0	Federring B 20
				24	908 025 0	908 025 0	6kt.-Mutter M 20
				25	462 847 0	462 847 0	Deckplatte

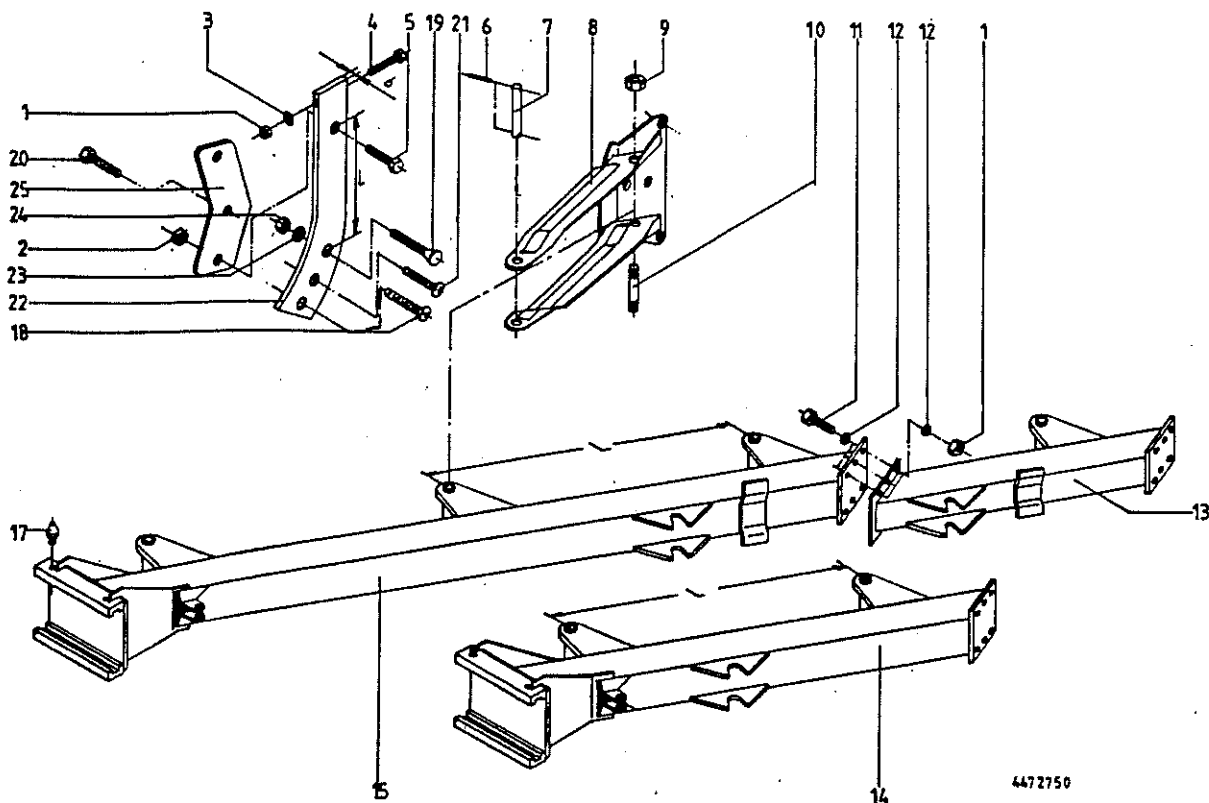

4472750

Abb. ! Bestell-Nr. ! Bezeichnung

Abb. ! Bestell-Nr. ! Bezeichnung

1	!	908 020 0	!	6kt.-Mutter M 16
2	!	908 721 0	!	6kt.-Mutter NH 20
3	!	910 014 0	!	Federring B 16
4	!	901 142 1	!	6kt.-Schraube M 16 x 110
5	!	901 678 0	!	6kt.-Schraube M 20 x 95
6	!	912 643 0	!	Spannhülse 6 x 36
7	!	463 010 1	!	Bolzen Rd.25 x 226
	!	463 011 1	!	Bolzen Rd.25 x 256
8	!	462 992 0	!	Grindelkasten
9	!	908 730 0	!	6kt.-Mutter NH 30
10	!	462 639 1	!	Bolzen Rd.40 x 270
11	!	902 914 0	!	6kt.-Schraube M 16 x 50
12	!	910 214 0	!	Federring C 16,5

13	!	462 230 1	!	Verlängerungsholm (L=96 cm)
14	!	463 132 0	!	Grundholm (L=96 cm)
15	!	463 139 0	!	Grundholm (L=96 cm)
17	!	919 003 0	!	Kegelschmiernippel H1/5 M 8 x 1
18	!	905 316 0	!	Flachrundschraube M 20 x 75
19	!	904 589 0	!	Senkschraube M 20 x 90
21	!	905 318 0	!	Flachrundschraube M 20 x 85
22	!	462 885 1	!	Grindel L=443 mm; b=40 mm
	!	463 035 1	!	Grindel L=390 mm; b=40 mm
23	!	910 016 0	!	Federring B 20
24	!	908 025 0	!	6kt.-Mutter M 20
25	!	462 847 0	!	Deckplatte

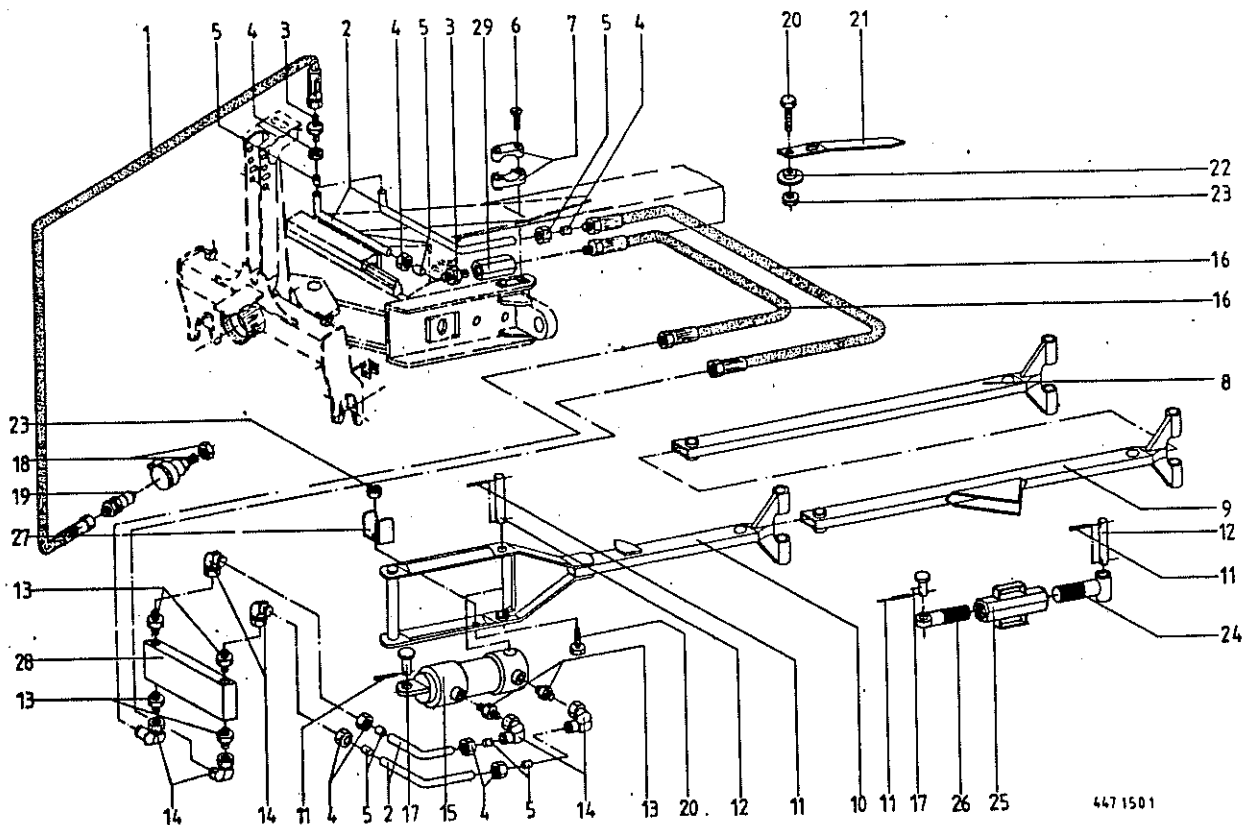

447 150 1

hydraulisch mechanisch			hydraulisch mechanisch			
Abb!	Bestell-Nr.!	Bezeichnung	Abb!	Bestell-Nr.!	Bezeichnung	
1	921 019 1	Hochdruckschlauch 2200 lg	12	915 901 1	Bolzen ohne Kopf	
2		Hydraulikrohr 12 x 1,5	13	920 901 0	Einschraubstutzen L12 MB	
3	921 054 1	Verbindungsstutzen L 12	14	921 067 0	Stutzen L12	
4	921 042 0	Überwurfautter AL 12	15	462 336 0	Hydro.-Zylinder	
5	921 046 0	Schneidring L 12		921 488 0	Dichtungssatz	
6	903 477 1	Zylinderschraube AM 6x20	16	921 001 0	Hydraulikschlauch 600 lg.	
	903 479 0	Zylinderschraube AM 6x25	17	916 116 0	Bolzen mit kleinem Kopf	
7	925 107 1	Schelle (12 Bohrung)	18	921 084 0	Hydro.Steckerhalter	
	925 102 1	Schelle (18 Bohrung)	19	921 145 0	Kupplungsstecker NW 10	
8	463 016 0	Lenkstangenverl. 86	20	900 261 0	6kt.-Schraube M 8 x 30	
	463 017 0	Lenkstangenverl. 96	21	462 582 0	Zeiger	
	463 056 0	Lenkstangenverl. 105	22	462 583 0	Klemmscheibe	
9	463 018 0	Lenkstange verl. 86	23	908 706 0	6kt.-Mutter NM 8	
	463 019 0	Lenkstange verl. 96	24		462 327 0	Spannschloßhülfe rechts
	463 058 1	Lenkstange verl. 105	25		462 588 1	Spannschloßmutter kpl.
10	463 009 0	Lenkstange kpl. 86	26		462 328 0	Spannschloßhülfe links
	463 015 0	Lenkstange verl. 96	27		462 590 1	Spannschloßsicherung
	463 054 0	Lenkstange kpl. 105	28	921 208 0	Zwilling-Rückschlagvent.	
11	912 663 0	Spannhülse 6 x 36	29	921 041 0	Drossel	

904 533 0 Senkschraube mit Nase M 12 x 30
904 534 0 Senkschraube mit Nase M 12 x 35
904 535 0 Senkschraube mit Nase M 12 x 40
904 536 0 Senkschraube mit Nase M 12 x 45
904 537 0 Senkschraube mit Nase M 12 x 50
904 543 0 Senkschraube mit Nase M 12 x 80
904 544 0 Senkschraube mit Nase M 12 x 85
904 577 0 Senkschraube mit Nase M 20 x 50
904 582 0 Senkschraube mit Nase M 20 x 75
904 584 0 Senkschraube mit Nase M 20 x 90

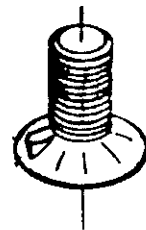

905 323 0 Senkschraube mit 2 Nasen M 12 x 25
905 342 0 Senkschraube mit 2 Nasen M 12 x 30
905 343 0 Senkschraube mit 2 Nasen M 12 x 35
905 345 0 Senkschraube mit 2 Nasen M 12 x 45

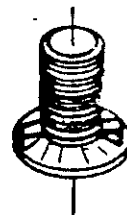

905 340 0 Konus-Schraube M 12 x 32
905 346 0 Konus-Schraube M 12 x 38
905 347 0 Konus-Schraube M 12 x 50

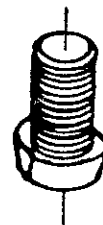

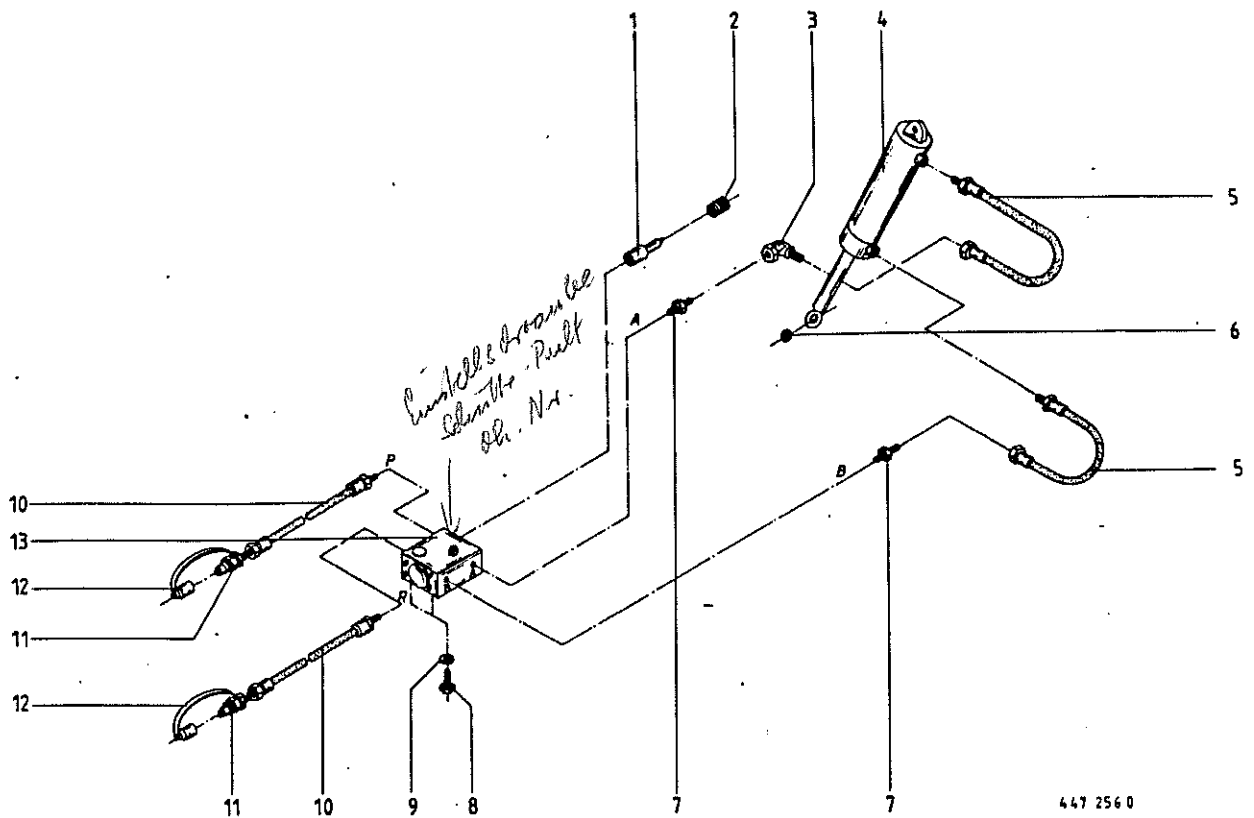

447 256 0

Abb. !Bestell-Nr. ! Bezeichnung

Abb. !Bestell-Nr. ! Bezeichnung

- 1 : 462 901 0 : Schaltbolzen
- 2 : 461 381 0 : Druckfeder
- 3 : 921 067 0 : Stutzen Richtungseinstellbar L 12
- 4 : 921 326 1 : Hydraulikzylinder (Mustang 100 SL u.
: ! Mustang 120 SL/SLV 2 und 3 Schar)
- : 921 448 0 : Dichtungssatz
- : 921 339 1 : Hydraulikzylinder (Mustang 140SL/SLV
: ! und Mustang 120 SL/SLV 4 u.5 Schar)
- : 921 449 0 : Dichtungssatz
- 5 : 921 001 0 : Hochdruckschlauch 600 lang

- 6 : 934 770 0 : Radial-Gelenklager GE 25 F0
- 7 : 921 093 1 : Einschraubstutzen M 18 x 1,5
- 8 : 900 254 0 : 6kt.-Schraube M 8 x 16
- 9 : 910 413 0 : Scheibe 8,4 x 17 x 1,6
- 10 : 921 002 0 : Hochdruckschlauch 1200 lang
- 11 : 921 145 0 : Kupplungsstecker
- 12 : 921 171 0 : Staubhauffe
- 13 : 921 098 0 : Wege-Steuerventil
- : 921 139 0 : Dichtungssatz

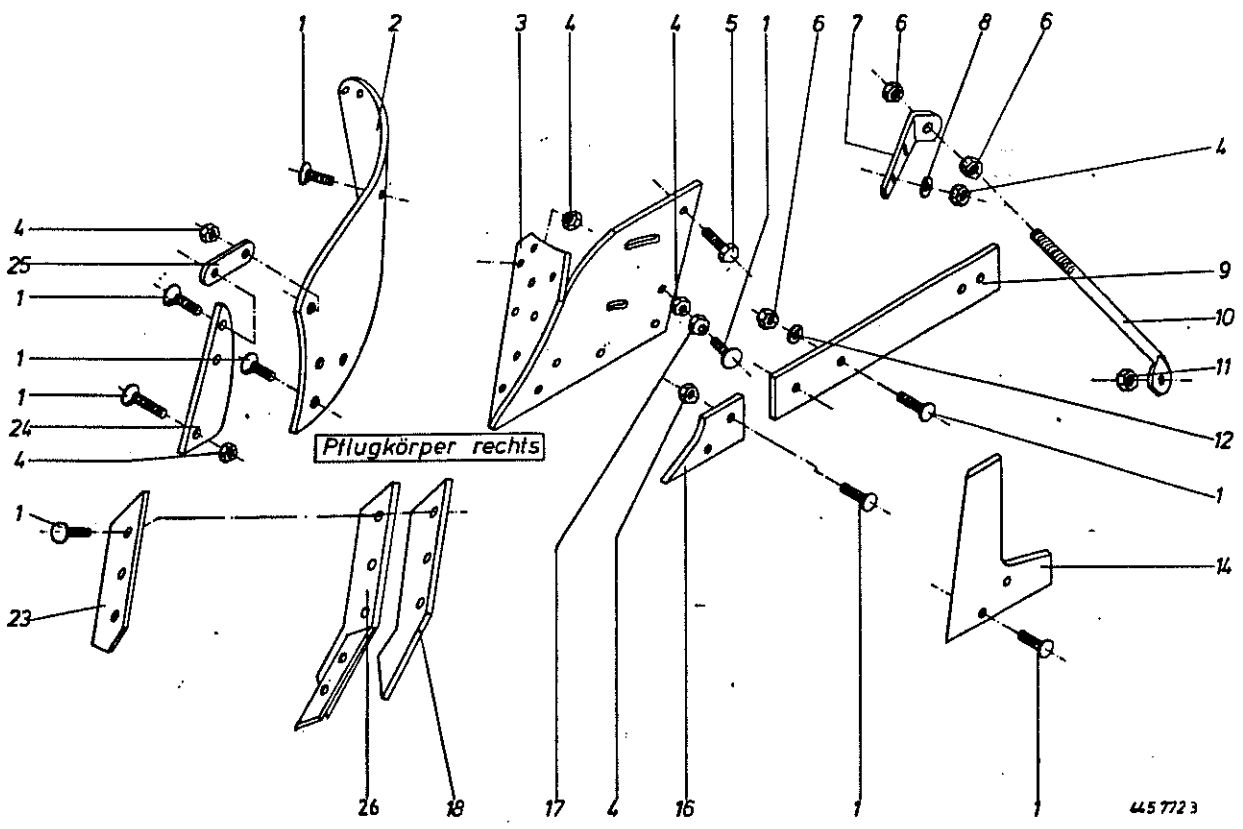

445 772 3

Abb.!	Bestell-Nr.!	Bezeichnung	Abb.!	Bestell-Nr.!	Bezeichnung
1		a.h.Tafel 06	17	123 057 1	Einstellscheibe für Anlage
2	959 200 0	Riesterhinterteil re.KS 212-216	18	969 070 0	Schnabelschar KS 212 rechts
	959 300 0	Riesterhinterteil li.KS 212-216		969 170 0	Schnabelschar KS 212 links
	959 217 0	Riesterhinterteil re.KT 414-416		969 083 0	Schnabelschar KS 214 rechts
	959 317 0	Riesterhinterteil li.KT 414-416		969 183 0	Schnabelschar KS 214 links
3	123 492 0	Brustblech re.KS 212-216;KT 414-416		969 079 0	Schnabelschar KS 216 rechts
	123 493 0	Brustblech li.KS 212-216;KT 414-416		969 179 0	Schnabelschar KS 216 links
4	908 015 0	6kt.-Mutter M 12	23	969 071 0	Perfektschar KS 212 rechts
5	900 337 0	8kt.-Schraube M 16 x 40		969 171 0	Perfektschar KS 212 links
6	908 025 0	6kt.-Mutter M 20		969 084 0	Perfektschar KS 214 rechts
7	123 477 2	Winkel für Riesterstrebe re.		969 184 0	Perfektschar KS 214 links
	123 468 2	Winkel für Riesterstrebe li.		969 081 0	Perfektschar KS 216 rechts
8	910 506 0	Scheibe 14		969 181 0	Perfektschar KS 216 links
9	123 160 3	Anlage kurz,rechts 470mm lang	24	959 400 0	Shinteil KS 212-216 rechts
	123 161 3	Anlage kurz,links 470mm lang		959 420 0	Shinteil KS 212-216 links
	123 164 3	Anlage lang,rechts 650mm lang		959 401 0	Shinteil KT 414-416 rechts
	123 165 3	Anlage lang,links 650mm lang		959 421 0	Shinteil KT 414-416 links
10	123 465 1	Riesterstrebe	25	123 049 1	Verbindungssteg
11	908 716 1	6kt.-Mutter M 16	26	969 094 0	Schar mit Wechselspitze KS 212 re.
12	910 016 0	Federring B 20		969 194 0	Schar mit Wechselspitze KS 212 li.
13	904 577 0	Senkschraube mit Nase M 20 x 50		969 095 0	Schar mit Wechselspitze KS 214 re.
14	123 606 0	Anlagesech re. 350 lang		969 195 0	Schar mit Wechselspitze KS 214 li.
	123 605 0	Anlagesech li. 350 lang		969 096 0	Schar mit Wechselspitze KS 216 re.
	123 603 0	Anlagesech re. 240 lang		969 196 0	Schar mit Wechselspitze KS 216 li.
	123 604 0	Anlagesech li. 240 lang			
16	123 487 1	Anlagespitze groß rechts			
	123 488 1	Anlagespitze groß links			



Abb.	KG101 Bestell-Nr.	KG121 Bestell-Nr.	KG161 Bestell-Nr.	KG181 Bestell-Nr.	Bezeichnung
1					s.h. Tafel 06
2	123 207 0	123 207 0	123 207 0	123 207 0	Streichschiene rechts
	123 208 0	123 208 0	123 208 0	123 208 0	Streichschiene links
3	910 506 0	910 506 0	910 506 0	910 506 0	Scheibe 14
4	908 015 0	908 015 0	908 015 0	908 015 0	6kt.-Mutter M 12
6	959 405 0	959 405 0	959 415 0	959 415 0	Shinteil rechts
	959 425 0	959 425 0	959 435 0	959 435 0	Shinteil links
7	959 206 0	959 209 0	959 210 0	959 211 0	Riesterhinterteil rechts
	959 306 0	959 309 0	959 310 0	959 311 0	Riesterhinterteil links
8	123 049 1	123 049 1	123 049 1	123 049 1	Verbindungssteg
11	123 420 2	123 420 2	123 420 2	123 379 2	Strebe mit Linksgewinde
12	123 060 1	123 060 1	123 060 1	123 060 1	Spannschloßmutter
13	908 525 0	908 525 0	908 525 0	908 525 0	6kt.-Mutter BN 20
14	- - - -	123 198 1	123 198 1	123 198 1	Strebe mit Rechtsgewinde
15	904 577 0	904 577 0	904 577 0	904 577 0	Senkschraube mit Nase M 20 x 50
16	910 016 0	910 016 0	910 016 0	910 016 0	Federring B 20
17	908 025 0	908 025 0	908 025 0	908 025 0	6kt.-Mutter M 20
18	900 299 0	900 299 0	900 299 0	900 299 0	6kt.-Schraube M 12 x 35
19	123 195 3	123 196 1	123 196 1	123 196 1	Strebe mit Rechtsgewinde



4453743

	K6101	K6121	K6161	K6181	Bezeichnung
Abb.!	Bestell-Nr.!	Bestell-Nr.!	Bestell-Nr.!	Bestell-Nr.!	
22	123 160 3	123 160 3	123 160 3	123 160 3	Anlage lang rechts 470mm lang
	123 161 3	123 161 3	123 161 3	123 161 3	Anlage lang links 470mm lang
	123 164 3	123 164 3	123 164 3	123 164 3	Anlage lang rechts 650mm lang
	123 165 3	123 165 3	123 165 3	123 165 3	Anlage lang links 650mm lang
24	123 166 3	123 166 3	123 601 2	- - - -	Anlagespitze rechts
	123 112 4	123 112 4	123 602 2	- - - -	Anlagespitze links
27	123 367 0	123 367 0	123 371 0	123 371 0	Brustblech kpl.rechts
	123 368 0	123 368 0	123 372 0	123 372 0	Brustblech kpl.links
28	123 050 1	123 050 1	- - - -	- - - -	Verbindungssteg
29	969 005 0	969 007 0	969 009 0	- - - -	Schnabelschar rechts
	969 105 0	969 107 0	969 109 0	- - - -	Schnabelschar links
31	969 001 0	969 001 0	969 017 0	- - - -	Perfektschar rechts
	969 101 0	969 101 0	969 117 0	- - - -	Perfektschar links
32	969 019 0	969 021 0	969 029 0	- - - -	Schar mit Wechselspitze kpl.re.
	969 119 0	969 121 0	969 129 0	- - - -	Schar mit Wechselspitze kpl.li.
36	908 020 0	908 020 0	908 020 0	908 020 0	6kt.-Mutter M 16
37	910 511 0	910 511 0	910 511 0	910 511 0	Scheibe 18
38	123 109 1	123 109 1	123 109 1	123 109 1	Gewindelassche

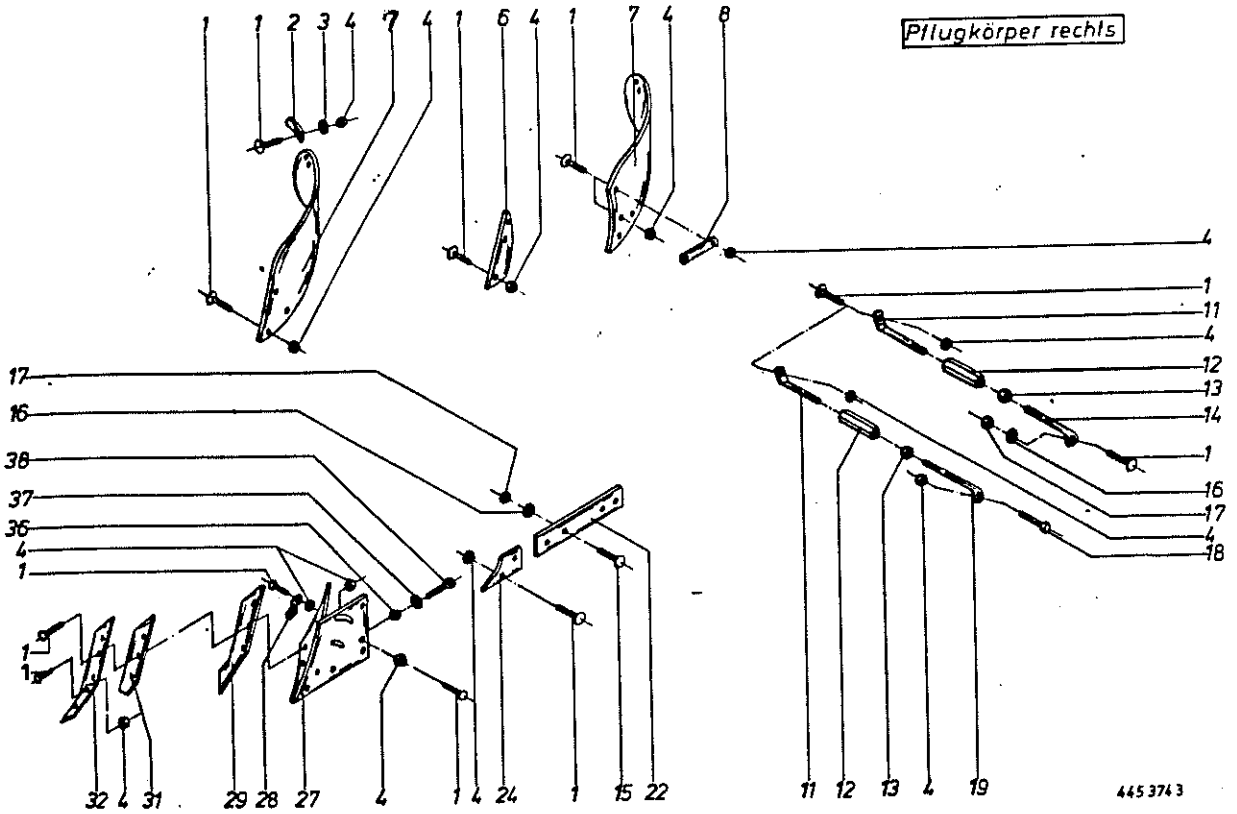
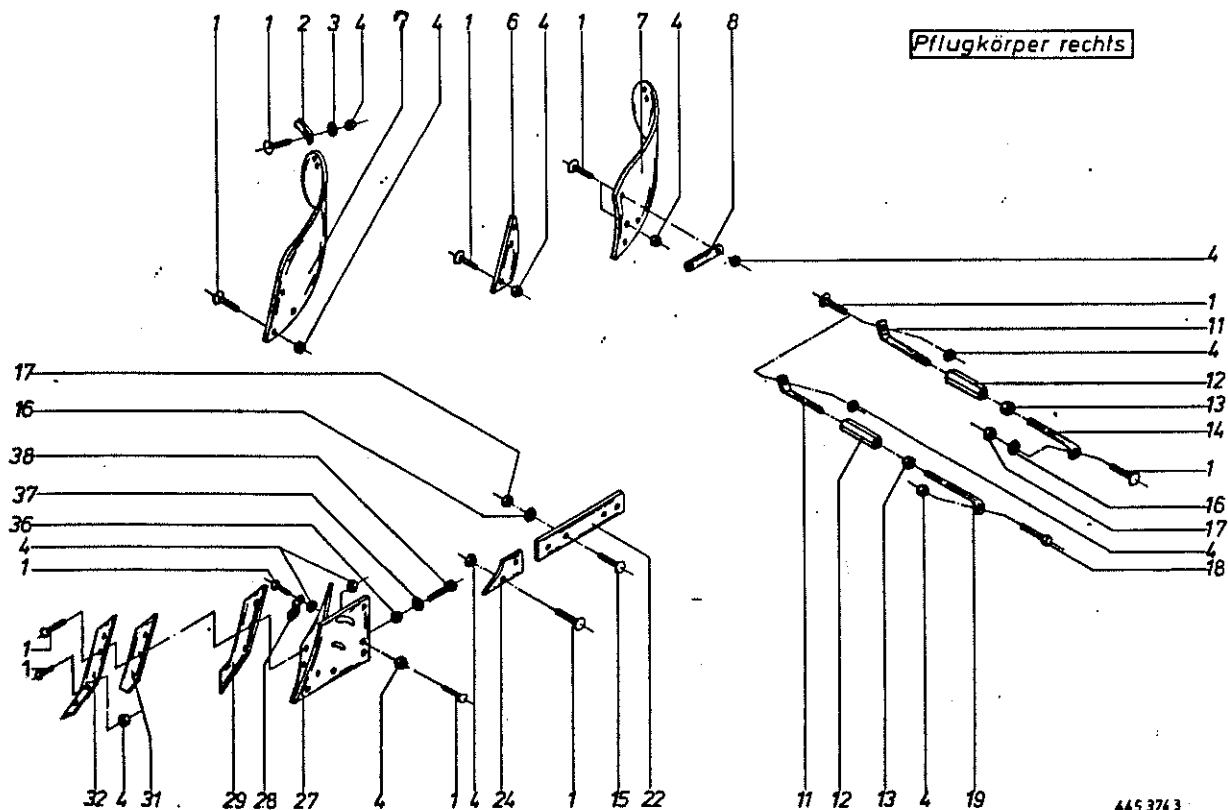
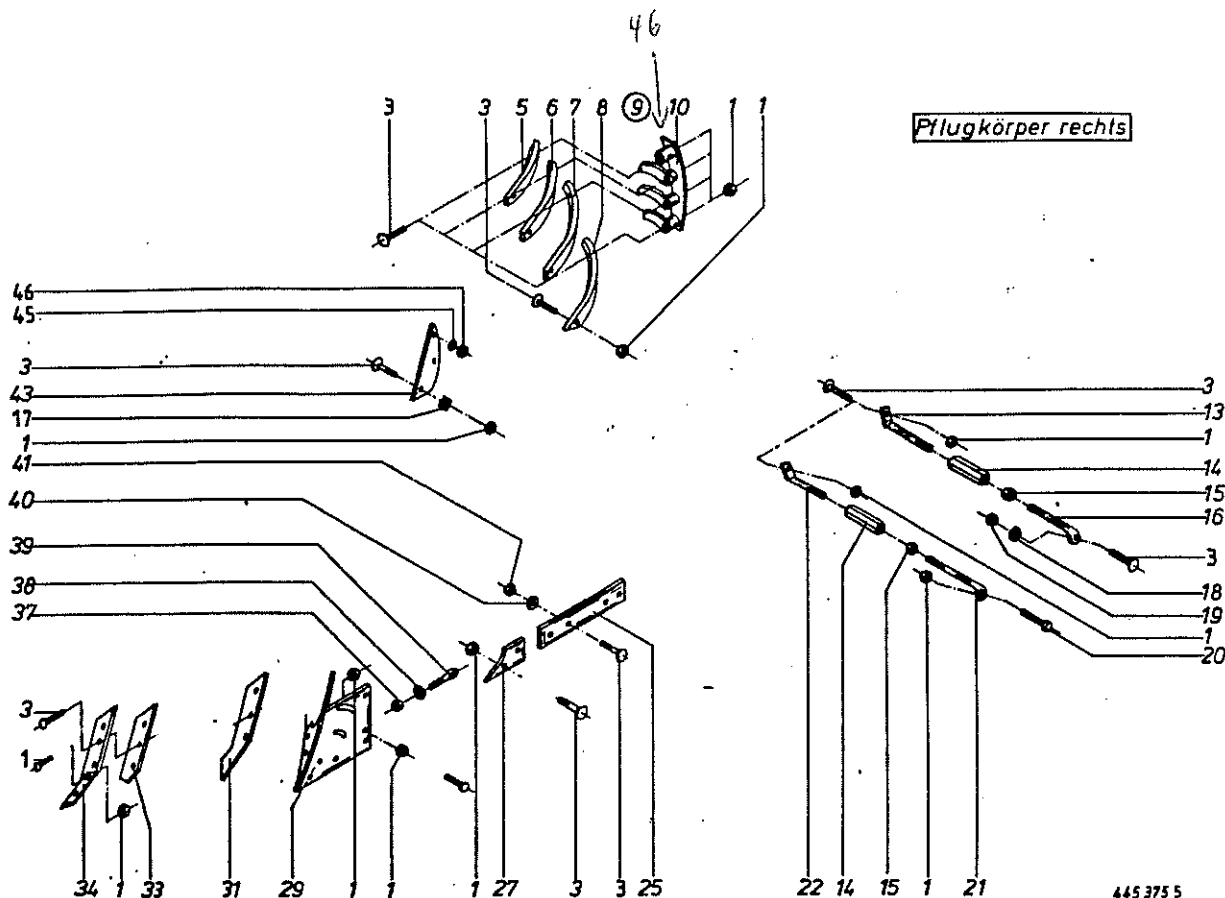

Abb!	Bestell-Nr.!	Bestell-Nr.!	Bezeichnung
	KG 122 mit Streifenriester	KG 161 mit Streifenriester	
1	908 015 0	908 015 0	6kt.-Mutter M 12
3			s.h.Tafel 06
5	959 500 0	959 500 0	Streifen rechts
	959 550 0	959 550 0	Streifen links
6	959 501 0	959 505 0	Streifen rechts
	959 551 0	959 555 0	Streifen links
7	959 508 0	959 506 0	Streifen rechts
	959 558 0	959 556 0	Streifen links
8	959 509 0	959 507 0	Streifen rechts
	959 559 0	959 557 0	Streifen links
9	959 216 0	959 201 0	Streifenriester kpl.re. mit Abb.4-8,10,1
	959 316 0	959 301 0	Streifenriester kpl.li mit Abb.4-8,10,1
10	969 504 0	969 504 0	Brücke kpl. rechts
	969 554 0	969 554 0	Brücke kpl. links
13	123 420 2	123 420 2	Riesterstrebe m.Li.-Gev.
14	123 060 1	123 060 1	Spannschloßmutter
15	908 525 0	908 525 0	6kt.-Mutter BM 20
16	123 197 2	123 197 2	Riesterstrebe m.Re.-Gev.
17	123 663 0	123 663 0	Zwischenlage
18	910 016 0	910 016 0	Federring B 20
19	908 025 0	908 025 0	6kt.-Mutter M20
20	900 299 0	900 299 0	6kt.-Schraube M 12 x 35
21	123 195 3	123 195 3	Riesterstrebe m.Re.-Gev.

Abb!	Bestell-Nr.!	Bestell-Nr.!	Bezeichnung
	KG 122 mit Streifenriester	KG 161 mit Streifenriester	
22	123 432 2	123 432 2	Riesterstrebe m.Li.-Gev.
25	123 160 3	123 160 3	Anlage lang rechts 470 lg
	123 161 3	123 161 3	Anlage lang links 470 lg
	123 164 3	123 164 3	Anlage lang rechts 650 lg
	123 165 3	123 165 3	Anlage lang links 650 lg
27	123 166 3	123 166 3	Anlagespitze rechts
	123 112 4	123 112 4	Anlagespitze links
29	123 375 0	123 375 0	Brustblech kpl.rechts
	123 376 0	123 376 0	Brustblech kpl.links
31	969 007 0	969 009 0	Schnabelschar rechts
	969 107 0	969 109 0	Schnabelschar links
33	969 001 0	969 017 0	Perfektschar rechts
	969 101 0	969 117 0	Perfektschar links
34	969 021 0	969 029 0	Schar m.Wechselspitze re.
	969 121 0	969 129 0	Schar m.Wechselspitze li
37	908 020 0	908 020 0	6kt.-Mutter M 16
38	910 511 0	910 511 0	Scheibe 18
39	123 109 1	123 109 1	Gewindelascbe
40	910 016 0	910 016 0	Federring B 20
41	908 025 0	908 025 0	6kt.-Mutter M 20
43	959 405 0	959 405 0	Shinteil rechts
	959 425 0	959 425 0	Shinteil links
45	910 510 1	910 510 1	Scheibe 16
46	111 166 0	111 166 0	Distanzbuchse

445 375 5



Abb. ! Bestell-Nr. ! Bezeichnung

Abb. ! Bestell-Nr. ! Bezeichnung

1 ! 123 483 0 ! Stroheinweisblech rechts	10 ! 904 523 0 ! Senkschraube mit Nase M 10 x 30
! 123 484 0 ! Stroheinweisblech links	11 ! 969 294 0 ! Riester rechts VD 141
2 ! 905 343 0 ! Senkschraube mit Nase M 12 x 35	! 969 394 0 ! Riester links VD 141
3 ! 123 485 1 ! Halter Stroheinweisblech rechts	12 ! 123 356 1 ! Bruststück rechts VD 141/181
! 123 486 0 ! Halter Stroheinweisblech links	! 123 355 1 ! Bruststück links VD 141/181
4 ! 910 609 0 ! Scheibe A 13	! 123 412 0 ! Bruststück rechts DM 121
5 ! 908 012 0 ! 6kt.-Mutter M 10	! 123 413 0 ! Bruststück links DM 121
6 ! 969 297 0 ! Riester DM 121 rechts	13 ! 901 376 0 ! 6kt.-Schraube M 20 x 35 ASP
! 969 397 0 ! Riester DM 121 links	14 ! 462 657 1 ! DU-Stiel A= 80 mm L= 905 mm
7 ! 969 091 0 ! Schar rechts DM 121, VD 141	! 462 621 1 ! DU-Stiel A= 80 mm L= 1045 mm
! 969 191 0 ! Schar links DM 121, VD 141	! 463 037 0 ! DU-Stiel A= 80 mm L= 1145 mm
8 ! 969 092 0 ! Schar rechts VD 181	15 ! 908 015 0 ! 6kt.-Mutter M 12
! 969 192 0 ! Schar links VD 181	16 ! 462 611 1 ! DU-Halter
9 ! 969 296 0 ! Riester rechts VD 181	17 ! 900 337 0 ! 6kt.-Schraube M 16 x 40
! 969 396 0 ! Riester links VD 181	18 ! 910 014 0 ! Federring B 16

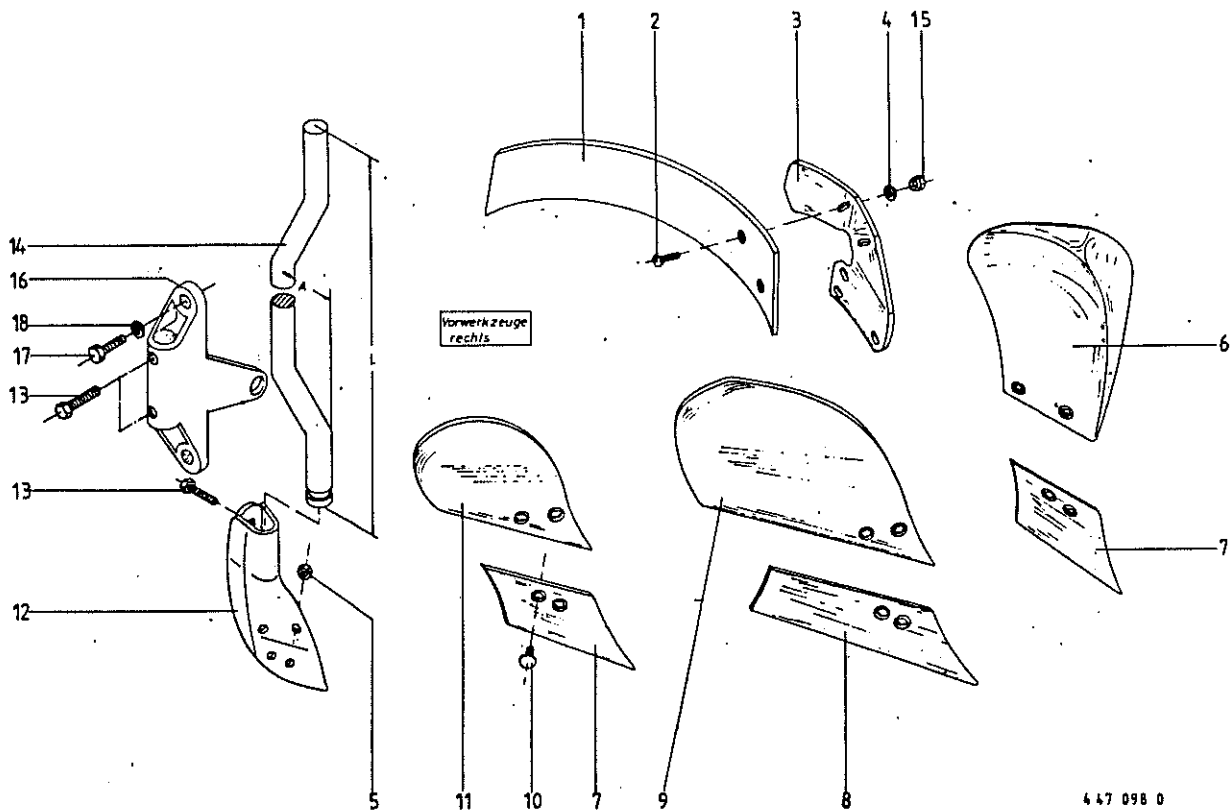

Abb.!	Bestell-Nr.!	Bezeichnung	Abb.!	Bestell-Nr.!	Bezeichnung
1	912 847 0	Spannhülse 16 x 55	25	908 520 0	6kt.-Mutter BM 16
2	912 717 0	Spannhülse 10 x 55	26	908 706 0	6kt.-Mutter NM 8
3	460 135 1	Scheibensechhalter L= 600mm	27	908 025 0	6kt.-Mutter M 20
	460 141 1	Scheibensechhalter L= 800mm	28	904 587 0	Senkschraube mit Nase M 20 x 100
4	908 020 0	6kt.-Mutter M 16	29	900 386 0	6kt.-Schraube M 20 x 80
5	470 075 1	Lager für Scheibensech	30	910 360 0	Scheibe 21
6	470 074 2	Auslegeger für Scheibensech	31	905 318 0	Flachrundschraube M 20 x 85
7	908 727 1	6kt.-Mutter NM 24 x 1,5	32	123 500 0	Halter rechts
8	910 016 0	Federring B 20		123 499 0	Halter links
9	900 380 0	6kt.-Schraube M 20 x 60	33	910 016 0	Federring B 20
10	097 082 5	Stellring für Scheibensech	34	123 504 0	Untergrundlockerer rechts
11	910 014 0	Federring B 16		123 505 0	Untergrundlockerer links
12	901 137 0	6kt.-Schraube M 16 x 80	35	901 046 0	6kt.-Schraube M 8 x 55
13	911 659 0	Seegerring I 62 x 2	36	900 677 0	6kt.-Schraube M 16 x 50
14	936 914 0	Nilos-Ring 35 x 62 LSTO	37	901 376 0	6kt.-Schraube M 20 x 35 ASP
15	097 086 2	Lauftradachse	38	460 140 2	Achse
16	930 236 0	Rillenkugellager 6206 Z	39	908 716 1	Sicherungsmutter NM 16
17	097 087 1	Distanzbuchse	40	460 632 0	Scheibensechhalter (Mustang 100 SL)
18	912 644 0	Spannhülse 6 x 40		462 955 0	Scheibensechhalter (Mustang 120 SL)
19	930 136 0	Rillenkugellager 6206		463 100 0	Scheibensechhalter (Mustang 140 SL)
20	908 758 0	6kt.-Mutter NM 10	41	460 627 0	Halteplatte (Mustang 100 SL)
21	097 085 8	Laufnabe		462 927 0	Halteplatte (Mustang 120 SL)
22	919 003 0	Kegelschmiernippel AM 8 x 1		462 943 0	Halteplatte (Mustang 140 SL)
23	123 136 2	Sechsscheibe gewellt Rd 450	42	901 132 0	6kt.-Schraube M 16 x 55
	123 137 2	Sechsscheibe gewellt Rd 500	43	470 180 4	Achsstummel kpl.
24	904 046 0	Senkschraube mit Innen.6kt.M 10x 30			(s. Abb. 7, 13-19, 21u. 22)



Abb. ! Bestell-Nr. ! Bezeichnung

Abb. ! Bestell-Nr. ! Bezeichnung

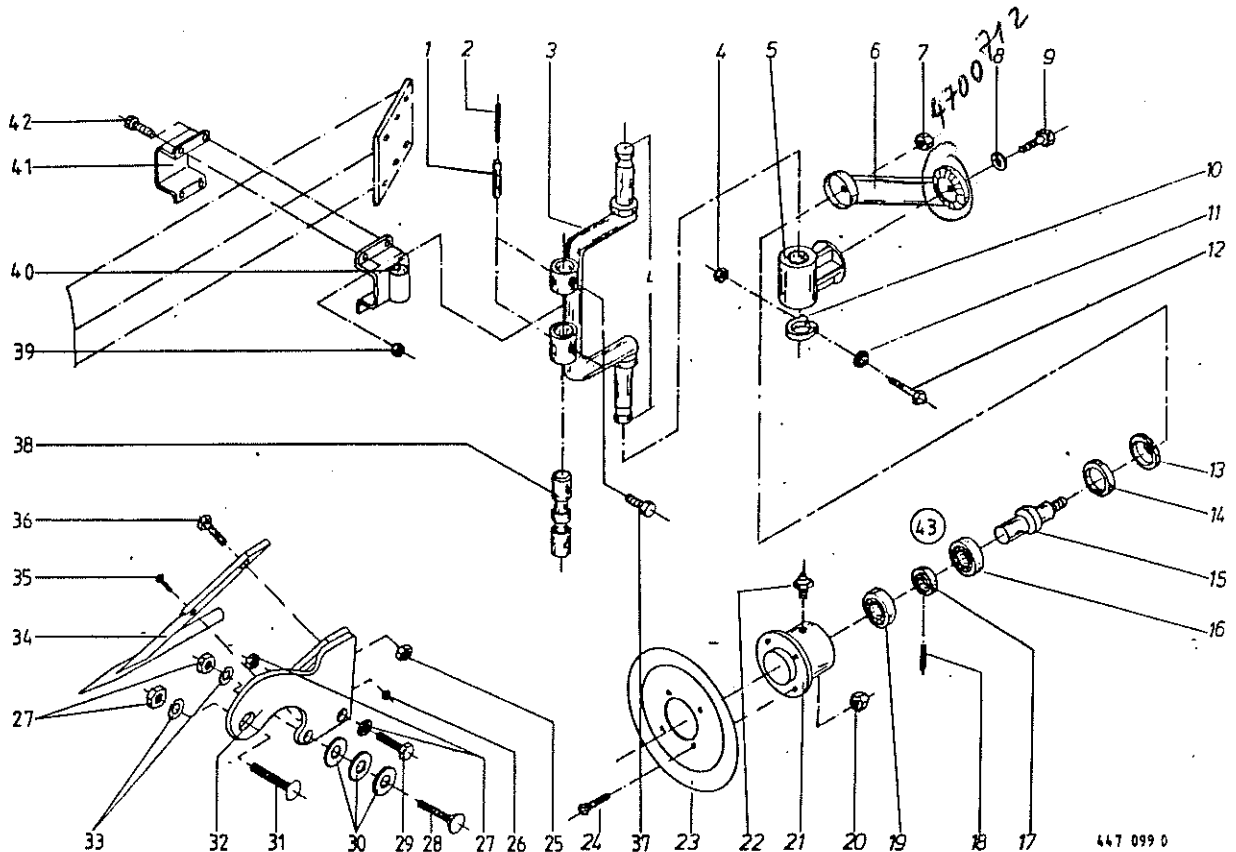
1	: 910 356 0	: Scheibe R 18
2	: 900 336 0	: 6kt.-Schraube M 16 x 35
3	: 462 614 0	: Lenkerbügel
4	: 908 020 0	: 6kt.-Mutter M 16
5	: 470 075 1	: Lager für Scheibensech
6	: 470 074 2	: Auslegeger für Scheibensech
7	: 908 727 1	: 6kt.-Mutter NM 24 x 1,5
8	: 910 016 0	: Federring B 20
9	: 900 380 0	: 6kt.-Schraube M 20 x 60
10	: 097 082 5	: Stellring für Scheibensech
11	: 910 014 0	: Federring B 16
12	: 901 137 0	: 6kt.-Schraube M 16 x 80
13	: 911 659 0	: Seegerring I 62 x 2
14	: 936 914 0	: Nilos-Ring 35 x 62 LSTO
15	: 097 086 2	: Laufradachse
16	: 930 236 0	: Rillenkugellager 6206 Z
17	: 097 087 1	: Distanzbuchse
18	: 912 644 0	: Spannhülse 6 x 40
19	: 930 136 0	: Rillenkugellager 6206
20	: 908 758 0	: 6kt.-Mutter NM 10
21	: 097 085 8	: Laufnabe
22	: 919 003 0	: Kegelschmiernippel H1/S M 8 x 1
23	: 123 136 2	: Sechsscheibe gewellt Rd 450
	: 123 137 2	: Sechsscheibe gewellt Rd 500
24	: 904 046 0	: Senkschraube mit Innen.6kt.M 10 x 30
25	: 908 520 0	: 6kt.-Mutter BM 16
26	: 908 706 0	: 6kt.-Mutter NM 8

27	: 908 025 0	: 6kt.-Mutter M 20
28	: 904 587 0	: Senkschraube mit Nase M 20 x 100
29	: 900 384 0	: 6kt.-Schraube M 20 x 80
30	: 910 360 0	: Scheibe 21
31	: 905 318 0	: Flachrundschraube M 20 x 85
32	: 123 500 0	: Halter rechts
	: 123 499 0	: Halter links
33	: 910 016 0	: Federring B 20
34	: 123 504 0	: Untergrundlockerer rechts
	: 123 505 0	: Untergrundlockerer links
35	: 901 046 0	: 6kt.-Schraube M 8 x 55
36	: 900 677 0	: 6kt.-Schraube M 16 x 50
37	: 123 060 1	: Spannschloßmutter
38	: 463 012 0	: Lenkerauge
39	: 915 902 0	: Bolzen ohne Kopf
40	: 912 613 0	: Spannhülse 5 x 30
41	: 462 673 1	: Scheibensechhalter unten
42	: 462 674 1	: Kleinscheibe
43	: 462 620 0	: Stiel Rd. 40 x 288
	: 462 678 0	: Stiel Rd. 40 x 268
44	: 462 672 1	: Scheibensechhalter oben
45	: 462 679 1	: Befestigungslasche 190 lg.
	: 462 680 1	: Befestigungslasche 210 lg.
46	: 908 721 0	: 6kt.-Mutter NM 20
48	: 463 024 1	: Lenker kpl. (s. Abb. 3, 27, 37, 38)
49	: 470 180 4	: Achsstummel kpl. (s. Abb. 7, 13-19, 21 u. 22)

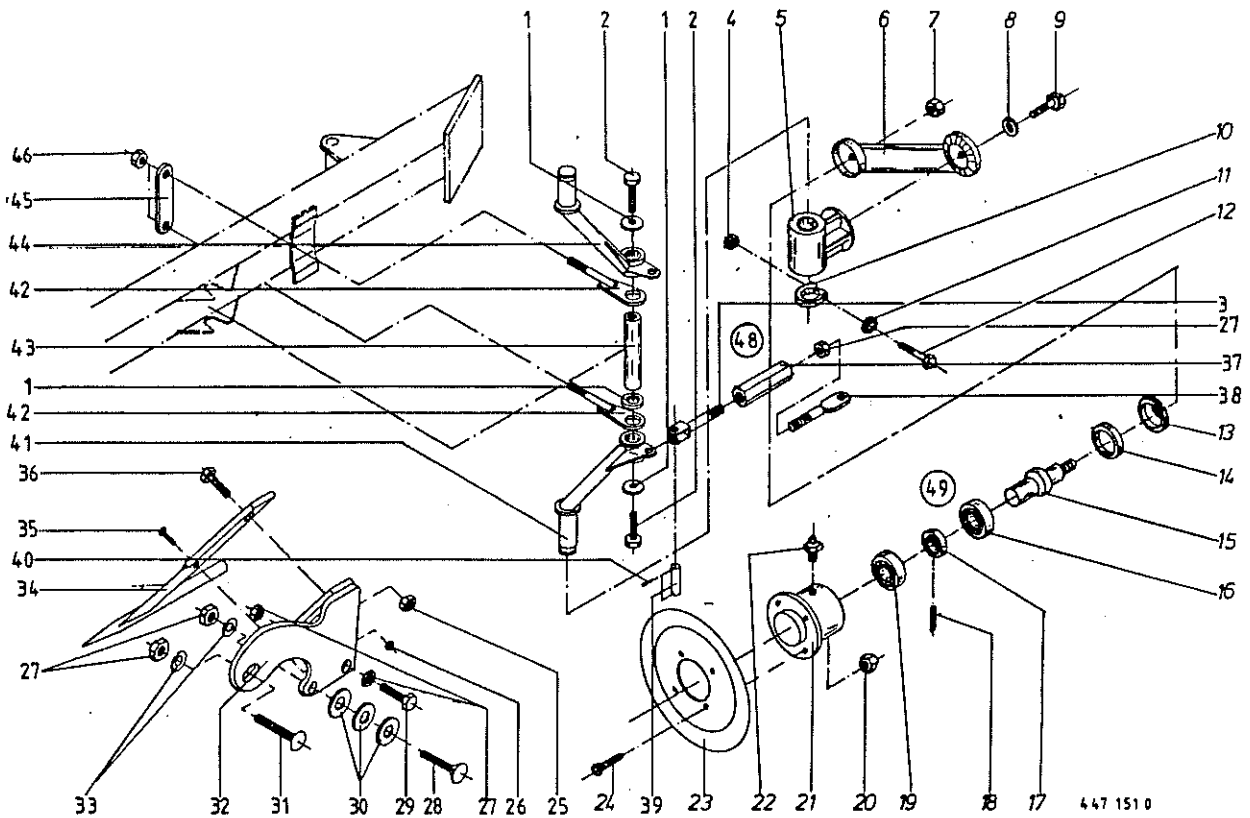
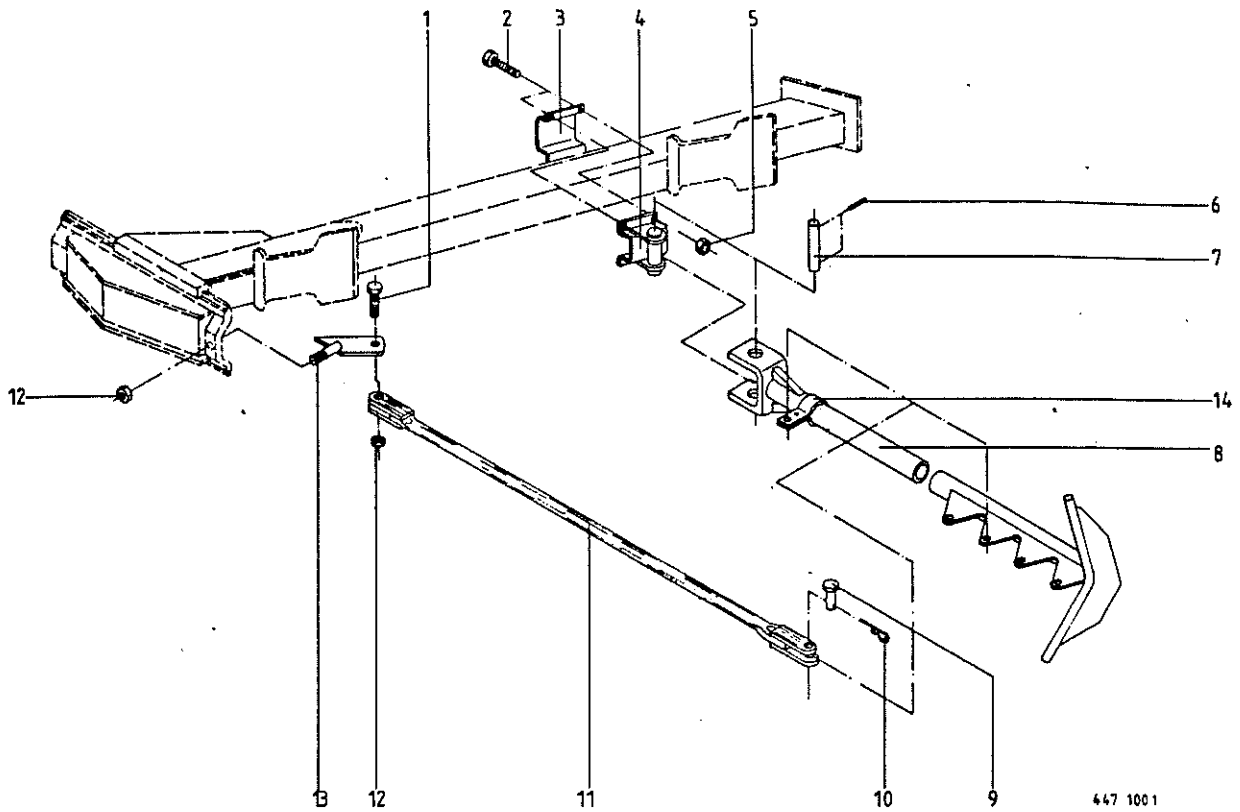

447 100 1

Abb. ! Bestell-Nr. ! Bezeichnung

Abb. ! Bestell-Nr. ! Bezeichnung

- 1 ! 901 202 0 ! 6kt.-Schraube M 20 x 65
- 2 ! 900 339 0 ! 6kt.-Schraube M 16 x 50
- 3 ! 460 627 0 ! Halteplatte (Mustang 100)
- ! 462 927 0 ! Halteplatte (Mustang 120)
- ! 462 943 0 ! Halteplatte (Mustang 140)
- 4 ! 460 628 0 ! Halter f.Packerausl.(Mustang 100)
- ! 462 945 0 ! Halter f.Packerausl.(Mustang 120)
- ! 463 027 0 ! Halter f.Packerausl.(Mustang 140)
- 5 ! 908 716 1 ! Sicherungsmutter NM 16

- 6 ! 912 648 0 ! Spannhülse 6 x 60
- 7 ! 132 169 0 ! Befestigungsbolzen
- 8 ! 460 162 2 ! Packerausleger
- 9 ! 916 084 0 ! Bolzen mit kleinem Kopf
- 10 ! 917 105 0 ! Federstecker
- 11 ! 460 543 0 ! Zugstrebe kpl.
- 12 ! 908 721 0 ! Sicherungsmutter NM 20
- 13 ! 460 495 2 ! Lenker für Packerausleger
- 14 ! 463 150 0 ! Kleambügel

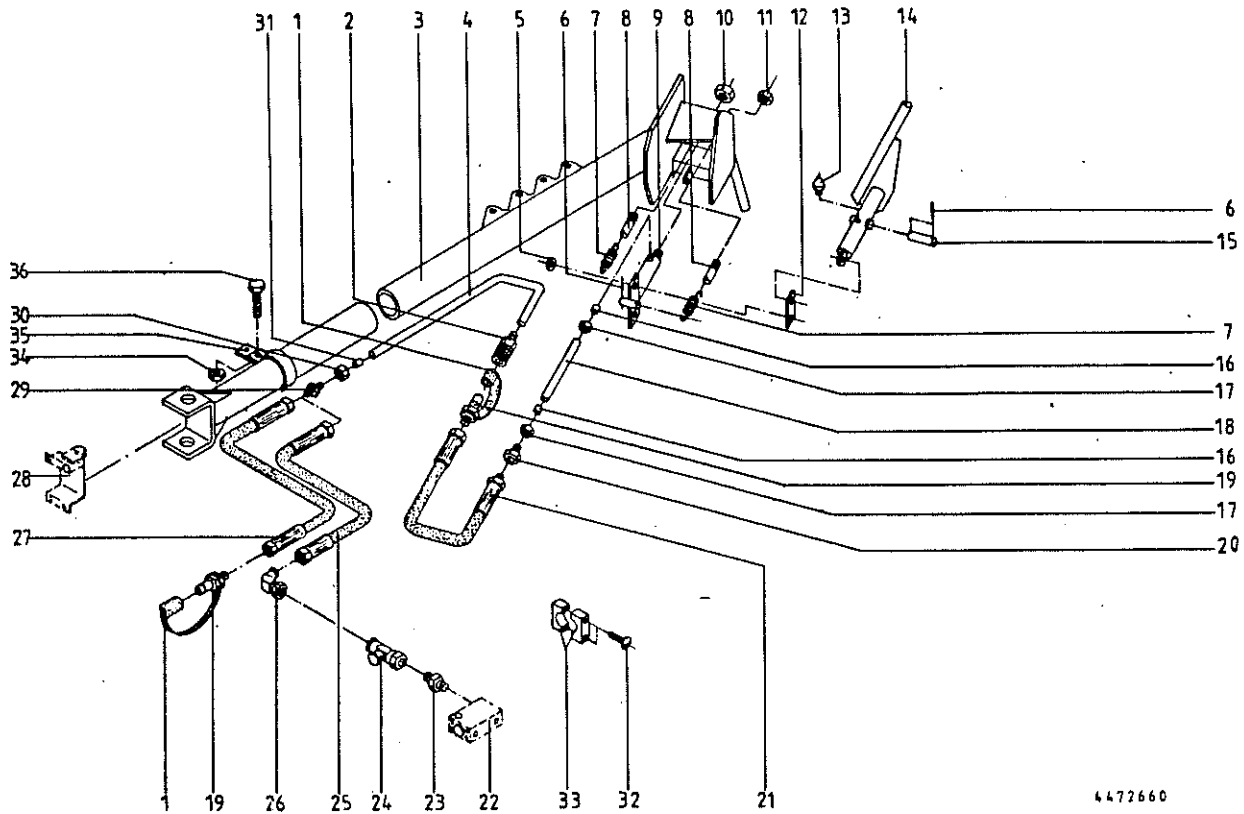

4472660

Hydr. Auskl.	Hydr. Koeb. m. Drehung	Hydr. Auskl.	Hydr. Komb. m. Drehung
Abb!	Bestell-Nr.!	Bestell-Nr.!	Bezeichnung
1	921 171 0	921 171 0	Staubnuffe
2	921 130 0	921 130 0	Kupplungsauflage
3	462 285 0	462 285 0	Ausleger
4	- - - - -	- - - - -	Präzrohr 12 x 1,5
5	910 510 1	910 510 1	Scheibe 16
6	912 615 0	912 615 0	Spannhülse 5 x 36
7	234 615 0	234 615 0	Zugfeder
8	462 283 0	462 283 0	Spannbolzen
9	462 123 0	462 123 0	Hydr.-Zylinder
	921 416 0	921 416 0	Dichtungssatz
10	908 525 0	908 525 0	6kt.-Mutter M 20
11	908 015 0	908 015 0	6kt.-Mutter M 12
12	462 281 0	462 281 0	Lenker
13	919 003 0	919 003 0	Kegelschmiernippel
14	462 128 0	462 128 0	Schwenkarm
15	462 125 0	462 125 0	Bolzen
16	921 045 0	921 045 0	Schneidring L 6
17	921 039 1	921 039 1	Überwurfmutter AL 6
18	- - - - -	- - - - -	Präzrohr 6 x 1
19	921 145 0	921 145 0	Kupplungsstecker
20	921 083 1	921 083 1	Reduzier-Verschraubung
21	921 001 0	921 001 0	Hydraulikschlauch 600 lg.
22	- - - - -	- - - - -	siehe Tafel 5 Abb.13
23	- - - - -	921 058 0	Einschraubstutzen L 12
24	- - - - -	921 079 0	T-Stutzen Richtungseinst.
25	- - - - -	921 019 1	Hydraulikschlauch 2200 lg
26	- - - - -	921 067 0	Winkelstutzen L 12
27	921 020 0	- - - - -	Hydraulikschlauch 3000 lg
28	- - - - -	- - - - -	Siehe Tafel 12 Abb.4
29	921 054 1	921 054 1	Verbindungsstutzen L 12
30	921 042 0	921 042 0	Überwurfmutter AL 12
31	921 046 0	921 046 0	Schneidring L 12
32	903 479 0	903 479 0	Zylinderschraube M 6 x 25
	903 477 1	903 477 1	Zylinderschraube M 6 x 20
33	925 102 1	925 102 1	Schelle (18er Bohrung)
	925 107 1	925 107 1	Schelle (12er Bohrung)
34	908 716 1	908 716 1	6kt.-Mutter NM 16
35	463 148 0	463 148 0	Klemmbügel
36	900 336 0	900 336 0	6kt.-Schraube M 16 x 35

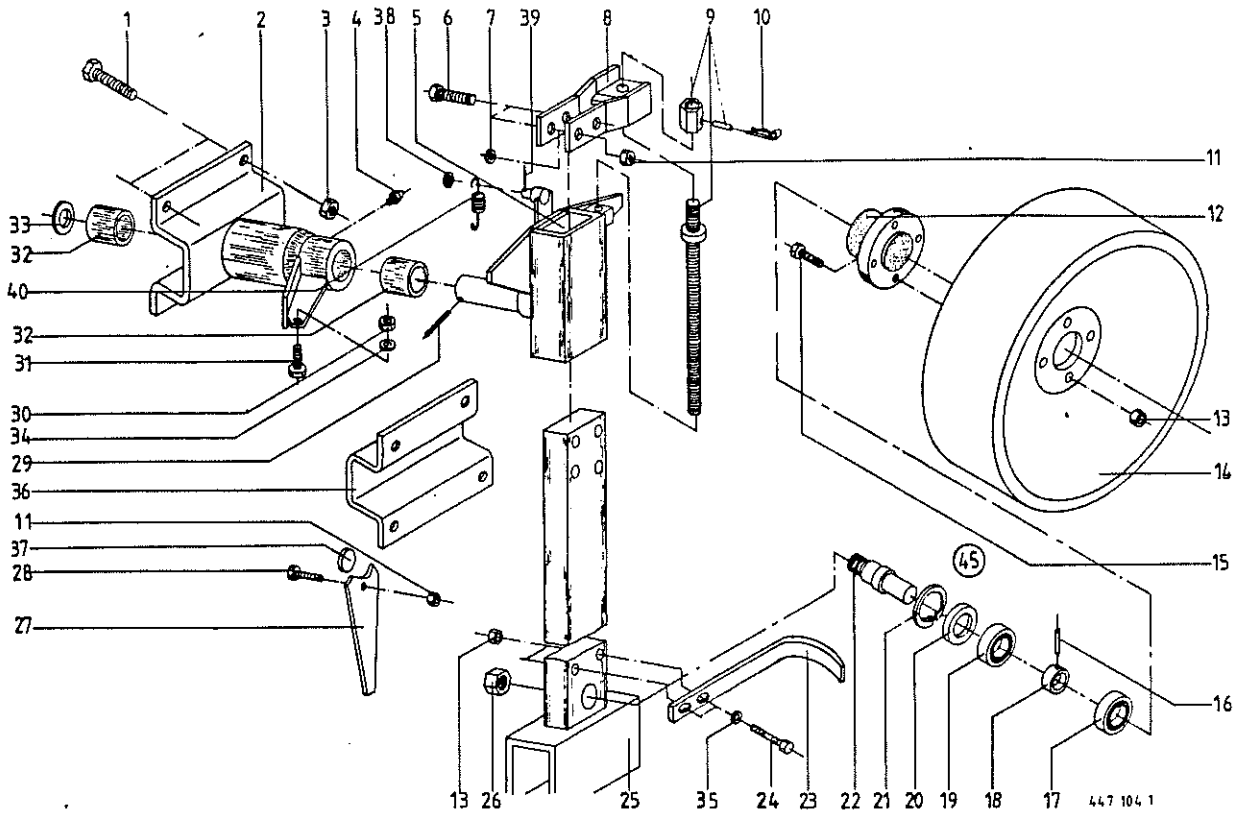

Mustang 100 Mustang 120 Mustang 140

Abb!Bestell-Nr.!Bestell-Nr.!Bestell-Nr.!Bezeichnung

Abb!	Bestell-Nr.!	Bestell-Nr.!	Bestell-Nr.!	Bezeichnung
1	901 132 0	901 132 0	901 132 0	6kt.-Schraube M 16 x 55
2	460 648 0	462 930 0	462 944 0	Drehlager
3	908 716 1	908 716 1	908 716 1	6kt.-Mutter NM 16
4	919 003 0	919 003 0	919 003 0	Kegelschmiernippel
5	461 512 1	462 451 0	462 451 0	Pendelachse
6	901 084 0	- - - - -	- - - - -	6kt.-Schraube M 12 x 65
	- - - - -	901 137 0	901 137 0	6kt.-Schraube M 16 x 80
7	910 512 1	- - - - -	- - - - -	Scheibe B 21
8	461 519 3	461 790 0	461 790 0	Spindelhalter
9	461 403 0	461 403 0	461 403 0	Verstellspindel kpl.
10	917 104 0	917 104 0	917 104 0	Federstecker
11	908 711 1	- - - - -	- - - - -	6kt.-Mutter NM 12
	- - - - -	908 716 1	908 716 1	6kt.-Mutter NM 16
12	097 085 8	097 085 8	097 085 8	Lauf radnabe
13	908 758 0	908 758 0	908 758 0	6kt.-Mutter NM 10
14	461 906 0	461 906 0	461 906 0	Ballonrad Rd.500 x 125
15	900 281 0	900 281 0	900 281 0	6kt.-Schraube M 10 x 30
16	912 644 0	912 644 0	912 644 0	Spannhülse 6 x 40
17	930 136 0	930 136 0	930 136 0	Rillenkugellager 6206
18	097 087 1	097 087 1	097 087 1	Distanzbuchse
19	930 236 0	930 236 0	930 236 0	Rillenkugellager 6206 Z
20	936 914 0	936 914 0	936 914 0	Nilos-Ring 35 x 62 LST0
21	911 659 0	911 659 0	911 659 0	Sicherungsring I 62 x 2
22	097 086 2	450 035 0	450 035 0	Lauf radachse
23	470 199 1	461 905 1	461 905 1	Abstreifer
24	901 064 0	901 064 0	901 064 0	6kt.-Schraube M 10 x 60
25	460 522 0	462 466 1	462 466 1	Radschiene mit Dornhalter
26	908 727 1	- - - - -	- - - - -	6kt.-Mutter NM 24 x 1,5
	- - - - -	908 732 0	908 732 0	6kt.-Mutter NM 30 x 1,5
27	462 478 0	462 478 0	462 478 0	Pendel
28	900 300 0	900 300 0	900 300 0	6kt.-Schraube M 12 x 40

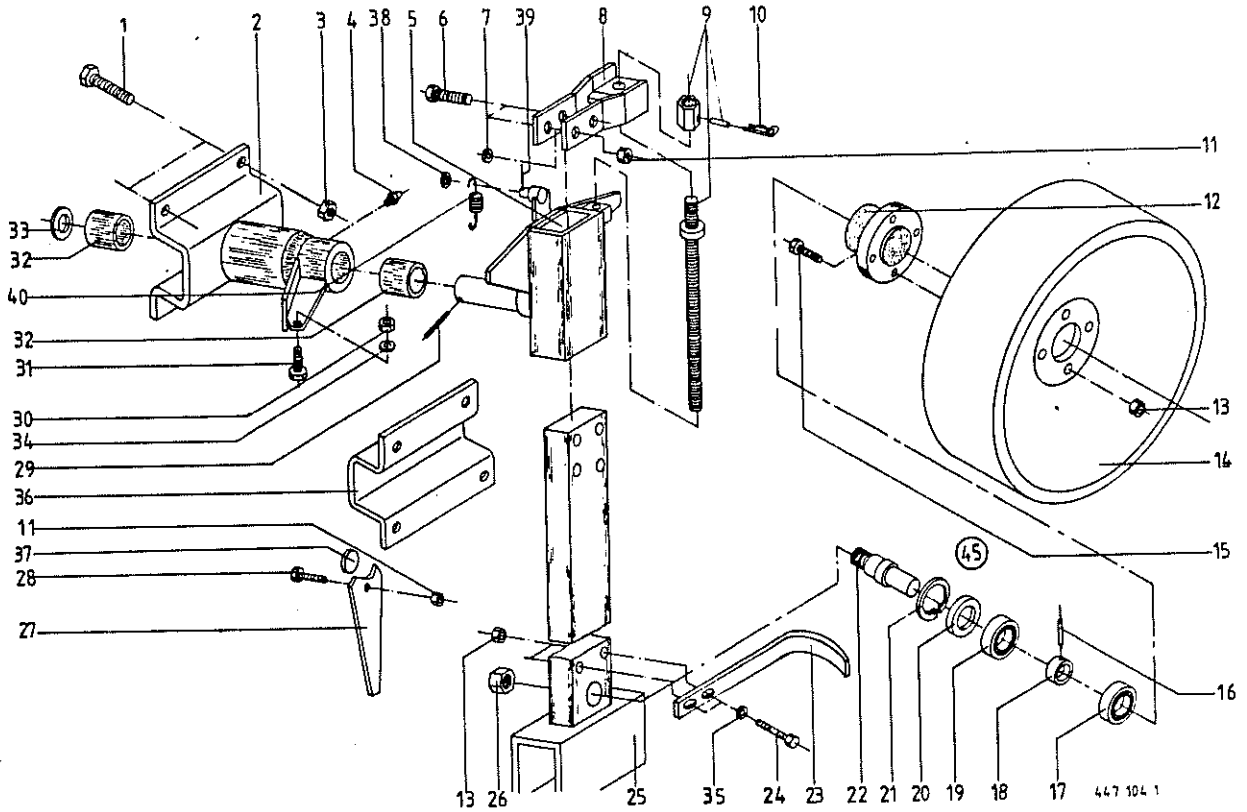

Mustang 100 Mustang 120 Mustang 140
 Abb!Bestell-Nr.!Bestell-Nr.!Bestell-Nr.!Bezeichnung

29	912 717 0	- - - - -	- - - - -	Spannhülse 10 x 55
	- - - - -	912 719 0	912 719 0	Spannhülse 10 x 65
30	908 025 0	908 025 0	908 025 0	6kt.-Mutter M 20
31	900 376 0	900 376 0	900 376 0	6kt.-Schraube M 20 x 40
32	934 934 0	- - - - -	- - - - -	Lagerbuchse MB 4030 DU
	- - - - -	934 938 0	934 938 0	Lagerbuchse MB 5040 DU
33	910 892 0	- - - - -	- - - - -	Paßscheibe 40 x 50 x 2
	- - - - -	910 735 1	910 735 1	Stützscheibe S 50 x 62
34	910 826 0	910 826 0	910 826 0	Paßscheibe 20 x 28 x 1
35	910 414 0	910 414 0	910 414 0	Scheibe A 10,5
36	460 627 0	462 927 0	462 943 0	Halteplatte
37	462 771 2	462 771 2	462 771 2	Scheibe 30 x 8
38	- - - - -	910 511 0	910 511 0	Scheibe 18
39	- - - - -	912 613 0	912 613 0	Spannhülse 5 x 30
40	- - - - -	462 256 1	462 256 1	Stützradfeder
⑤	470 180 4	450 178 0	450 178 0	Achsstunzel (ABB.12,16-22)

④

462 966 0
 902 914 0
 908 020
 910 214 0

Zwischenflansch M 120 SL
 Schraube M 16 x 50 (6 Stk.)
 Mutter M 16 (6 Stk.)
 Federstift 16,5 (12 Stk.)

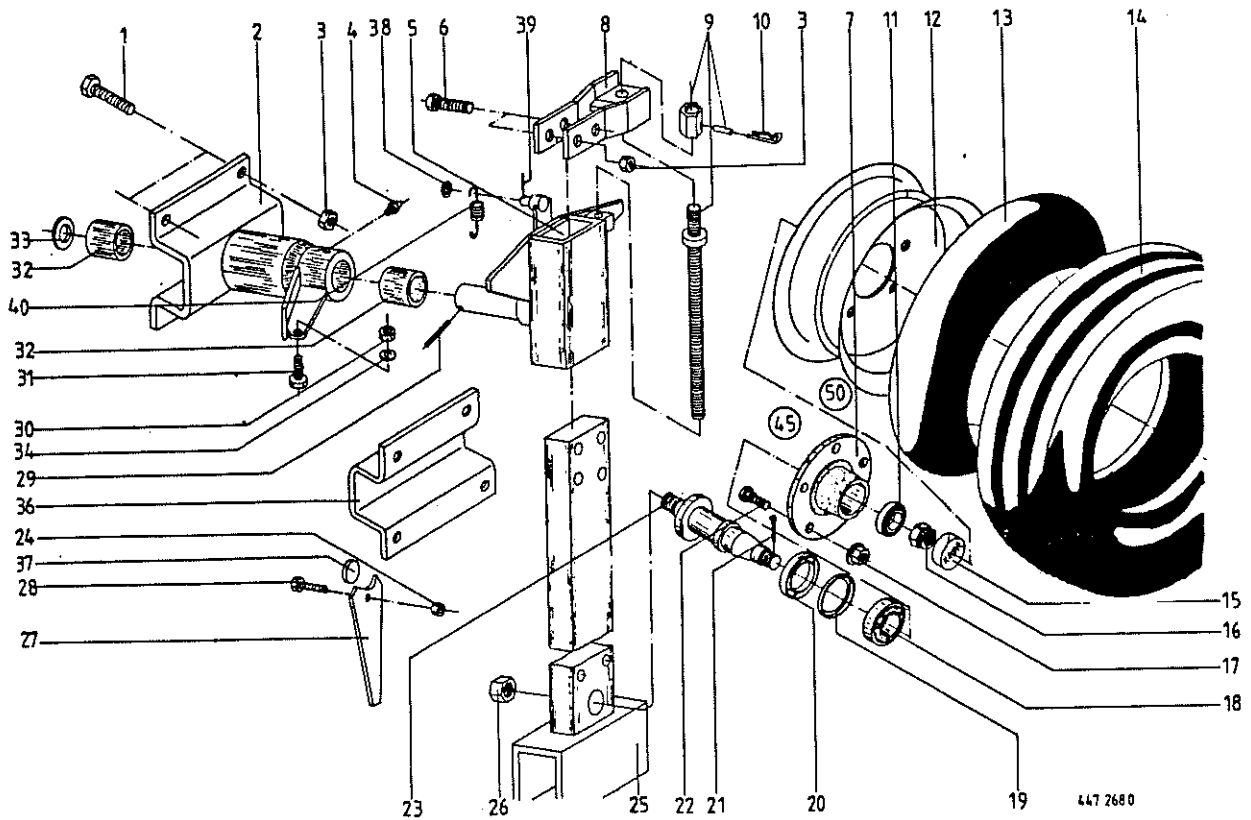

Mustang 120 Mustang 140			Mustang 120 Mustang 140				
Abb!	Bestell-Nr.!	Bestell-Nr.!	Bezeichnung	Abb!	Bestell-Nr.!	Bestell-Nr.!	Bezeichnung
1	900 339 0	900 339 0	6kt.-Schraube M 16 x 50	13	953 303 0	953 303 0	Schlauch 7.00-12
2	462 930 0	462 944 0	Drehlager		953 304 0	953 304 0	Schlauch 10.0/80 - 12
3	908 716 1	908 716 1	6kt.-Mutter NM 16	14	953 227 0	953 227 0	Reifen 7.00-12 Impl 6 PR
4	919 003 0	919 003 0	Kegelschmiernippel				T7/ 2 Rillen
5	462 451 0	462 451 0	Pendelachse		953 204 0	953 204 0	Reifen 10.0/80 Impl 4 Ply
6	901 137 0	901 137 0	6kt.-Schraube M 16 x 80	15	952 310 1	952 310 1	Radkappe
7	952 280 1	952 280 1	Radnabe	16	908 927 0	908 927 0	Kronenmutter M 24 x 1,5
8	461 790 0	461 790 0	Spindelhalter	17	910 223 0	910 223 0	Radmutter
9	461 403 0	461 403 0	Verstellspindel kpl.	18	932 222 0	932 222 0	Kegelrollenlager
10	917 104 0	917 104 0	Federstecker	19	952 330 0	952 330 0	Labyrinthring
11	932 212 0	932 212 0	Kegelrollenlager	20	952 327 0	952 327 0	Stoßring
12	953 103 0	953 103 0	Felge 4,25 x 12 5 Loch				
	953 104 0	953 104 0	Felge 7.00-12 5 Loch				

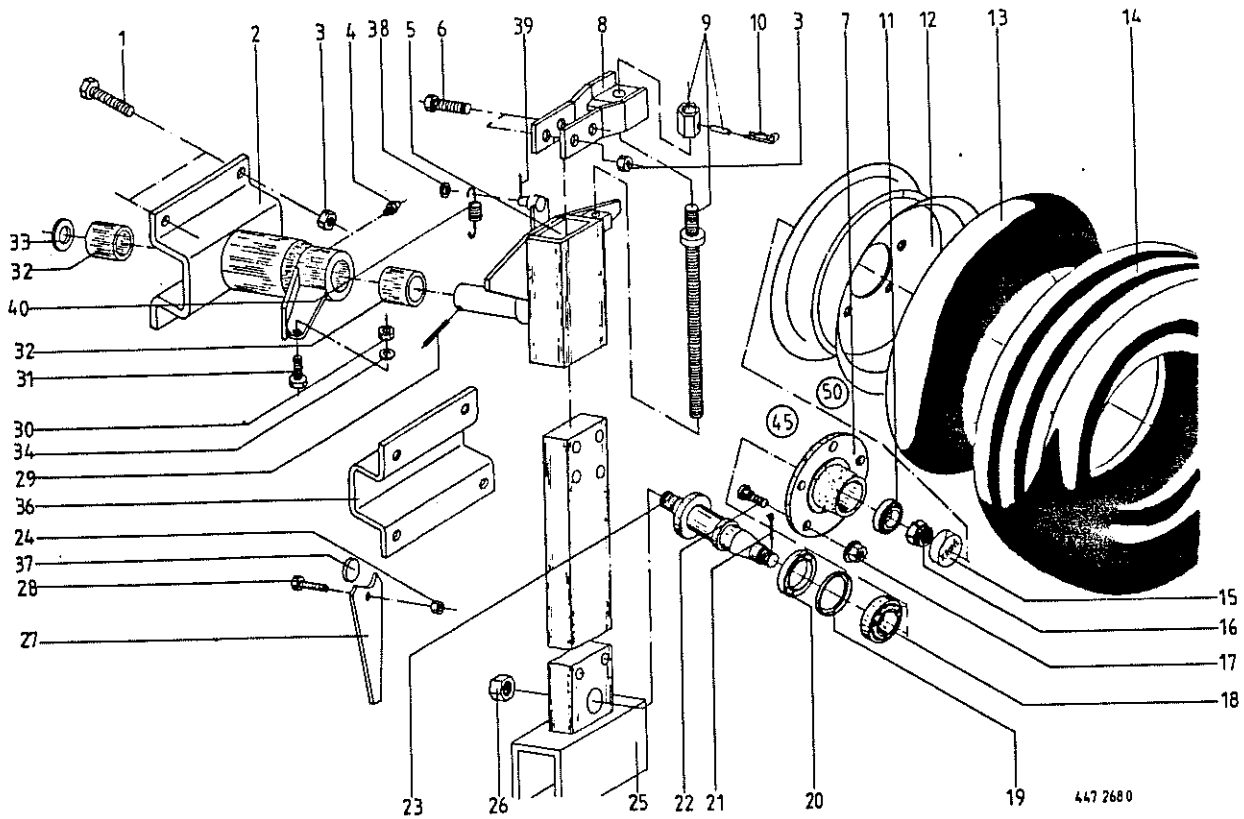

	Mustang 120	Mustang 140	Bezeichnung
21	912 077 0	912 077 0	Splint 4,5 x 40
22	910 252 0	910 252 0	Riffelbolzen
23	952 180 0	952 180 0	Achskörper 45 2 1 7 4 3
24	908 711 1	908 711 1	6kt.-Mutter NM 12
25	462 466 1	462 466 1	Radschiene mit Dornhalter
26	908 730 0	908 730 0	6kt.-Mutter NM 30
27	462 953 0	462 953 0	Pendel
28	900 300 0	900 300 0	6kt.-Schraube M 12 x 40
29	912 719 0	912 719 0	Spannhülse 10 x 65
30	908 025 0	908 025 0	6kt.-Mutter M 20
31	900 376 0	900 376 0	6kt.-Schraube M 20 x 40
32	934 938 0	934 938 0	Lagerbuchse MB 5040 DU

	Mustang 120	Mustang 140	Bezeichnung
33	910 735 1	910 735 1	StÜtzscheibe 5 50 x 62
34	910 826 0	910 826 0	Paßscheibe 20 x 28 x 1
36	462 927 0	462 943 0	Halteplatte
37	462 771 2	462 771 2	Scheibe 18
38	910 511 0	910 511 0	Scheibe 18
39	912 613 0	912 613 0	Spannhülse 5 x 30
40	462 256 1	462 256 1	Stützradfeder
45	450 240 1	450 240 1	Achsstummel kpl. (m. Abb. 7, 11, 15-23)
50	953 027 0	953 027 0	Rad kpl. 5 Loch Felge (7.00-12 Impl 6PR)
	953 004 0	953 004 0	Rad kpl. 5 Loch Felge (10.0-12 Impl 4 PR)

→ 9087320

Hülse M 30 x 1,5
Ringwelle

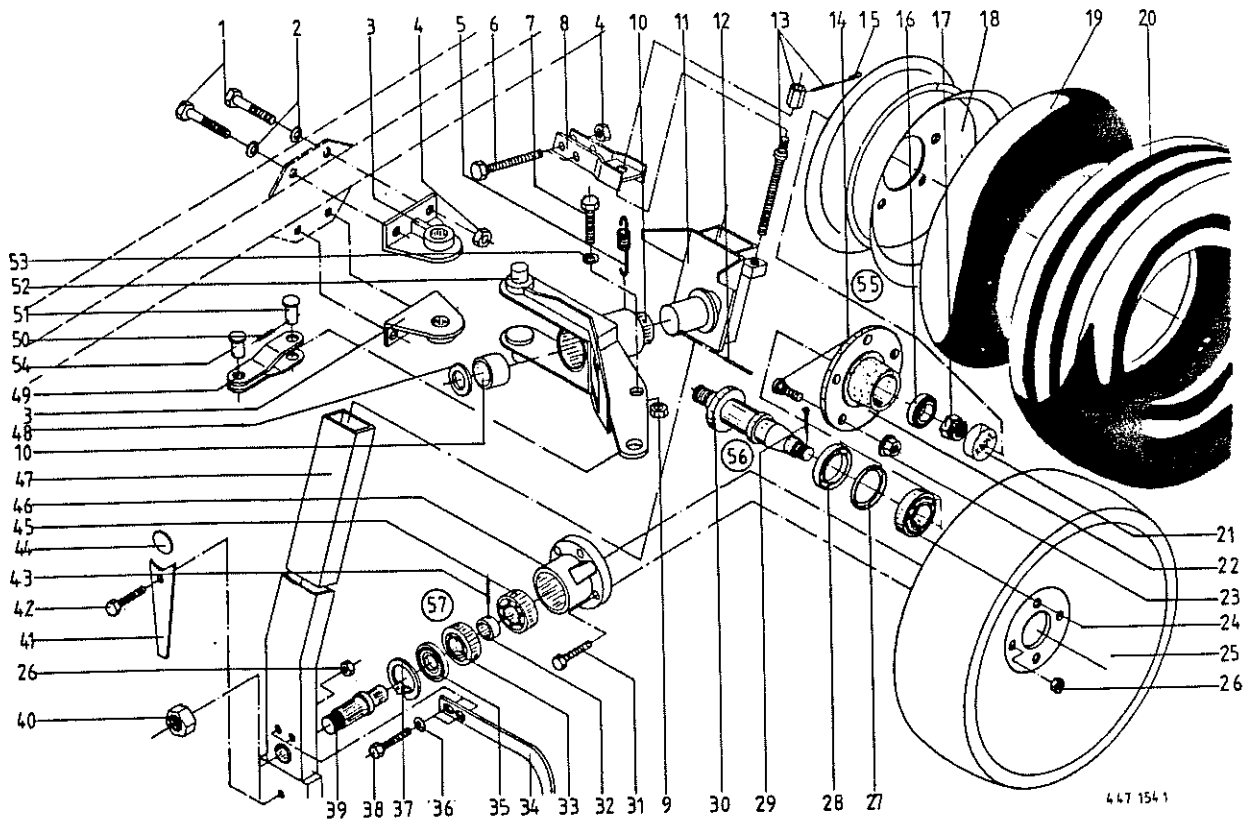

447 154 1

Stahlrad Luft			Stahlrad Luft		
Abb!	Bestell-Nr.!	Bezeichnung	Abb!	Bestell-Nr.!	Bezeichnung
1	902 914 0	6kt.-Schraube Mustang 120	28	952 327 0	Stoßring
	902 924 0	6kt.-Schraube Mustang 140	29	912 077 0	Splint 4,5 x 40
2	910 214 0	Federring Mustang 120	30	952 100 0	Achskörper <i>952 1797</i>
	910 216 0	Federring Mustang 140	31	900 281 0	6kt.-Schraube M 10 x 30
3	462 198 1	Winkel rechts Mustang 120	32	097 087 1	Distanzbuchse
	462 199 1	Winkel links Mustang 120	33	930 236 0	Rillenkugellager 6206 2
	462 253 1	Stützradhalter Mustang 140	34	461 905 1	Absteifer
4	908 716 1	6kt.-Mutter NM16 Must.120	35	936 914 0	Nilos-Ring 35 x 62
	908 721 0	6kt.-Mutter NM20 Must.140	36	910 414 0	Scheibe A 10,5
5	462 256 1	Stützradfeder	37	911 659 0	Sicherungsring 62 x 2
6	901 137 0	6kt.-Schraube M 16 x 80	38	901 064 0	6kt.-Schraube M 10 x 60
7	900 376 0	6kt.-Schraube M 20 x 40	39	450 035 0	Laufachse
8	461 790 0	Spindelhalter	40	908 732 0	6kt.-Mutter NM 30 x 1,5
9	908 025 0	6kt.-Mutter M 20	41	462 478 0	Pendel <i>462 9530</i>
10	934 938 0	Lagerbuchse MB 5040 DU	42	900 300 0	6kt.-Schraube M 12 x 40
11	462 451 0	Pendelachse	43	912 644 0	Spannhülse 6 x 40
12	912 719 0	Spannhülse 10 x 65	44	462 771 2	Scheibe 30 x 8
13	461 403 0	Verstellspindel kpl.	45	930 136 0	Rillenkugellager 6206
14		910 252 0	46	097 085 8	Laufnabe
15	917 104 0	Federstecker	47	462 466 1	Radrschiene
16		932 212 0	48	910 735 1	Stützscheibe 5 50 x 62
17		908 927 0	49	463 014 1	463 014 1
18		953 103 0	50	912 643 0	912 643 0
		953 104 0	51	916 086 0	916 086 0
		953 303 0	52	462 436 1	462 436 1
		953 304 0	53	910 826 0	910 826 0
20		953 227 0	54	916 001 0	916 001 0
		953 204 0	55		953 027 0
		952 310 1			953 004 0
21		952 280 1			450 240 1
22		910 223 0	56		
23		932 222 0	57	450 178 0	
24	461 906 0				
25	908 758 0				
26					
27					



Abb.!	Bestell-Nr.!	Bezeichnung	Abb.!	Bestell-Nr.!	Bezeichnung
2	132 077 0	Kunststofflagerbuchse	29	461 417 1	Gabelarm
3	132 174 3	Schwenklager kpl.	30	912 724 0	Spannhülse 10 x 90
4	132 180 0	Arretierbolzen	31	132 176 0	Bolzen
5	132 189 1	Druckfeder	32	919 512 0	Kugelknopf
6	462 500 0	Stellmutter	33	908 721 0	6kt.-Mutter NM 20
7	280 466 1	Druckfeder	34	132 065 0	Stellring
8	462 487 0	Nocken	35	912 684 0	Spannhülse 8 x 90
9	900 261 0	6kt.-Schraube M 8 x 30	36	912 645 0	Spannhülse 6 x 45
12	912 677 0	Spannhülse 8 x 55	37	132 183 1	Drehlager
13	132 079 0	Kunststoffdruckscheibe	42	901 212 0	6kt.-Schraube M 20 x 130
15	912 671 0	Spannhülse 8 x 30	43	908 716 1	6kt.-Mutter NM 16
16	461 450 0	Verstellspindel kpl.		908 721 0	6kt.-Mutter NM 20
17	905 767 0	Gewindestift mit Innen-6kt. M 12x20	44	910 214 0	Federring C 16,5
18	470 017 0	Feder		910 216 0	Federring C 20,5
19	935 528 0	Stahlkugel Rd. 10	45	461 474 1	Anschlußteil (Mustang 120)
20	461 472 0	Spindelhalter		461 464 1	Anschlußteil (Mustang 140)
21	462 497 0	Drehlager	46	902 914 0	6kt.-Schraube M 16 x 50
22	919 003 0	Kegelschmiernippel H1/5 M 8 x 1		902 924 0	6kt.-Schraube M 20 x 50
24	461 453 0	Spindelmutter	50	461 844 1	Handgriff
25	470 162 1	Abstreifer rechts	51	462 947 0	Transportverriegelung
26	900 336 0	6kt.-Schraube M16 x 35	52	461 846 0	Druckfeder
27	470 161 1	Abstreifer links	53	461 841 0	Bolzen für Verriegelung
28	908 716 1	6kt.-Mutter NM 16	54	461 840 2	Einlaufstück



445 782 0

Abb. !Bestell-Nr. ! Bezeichnung

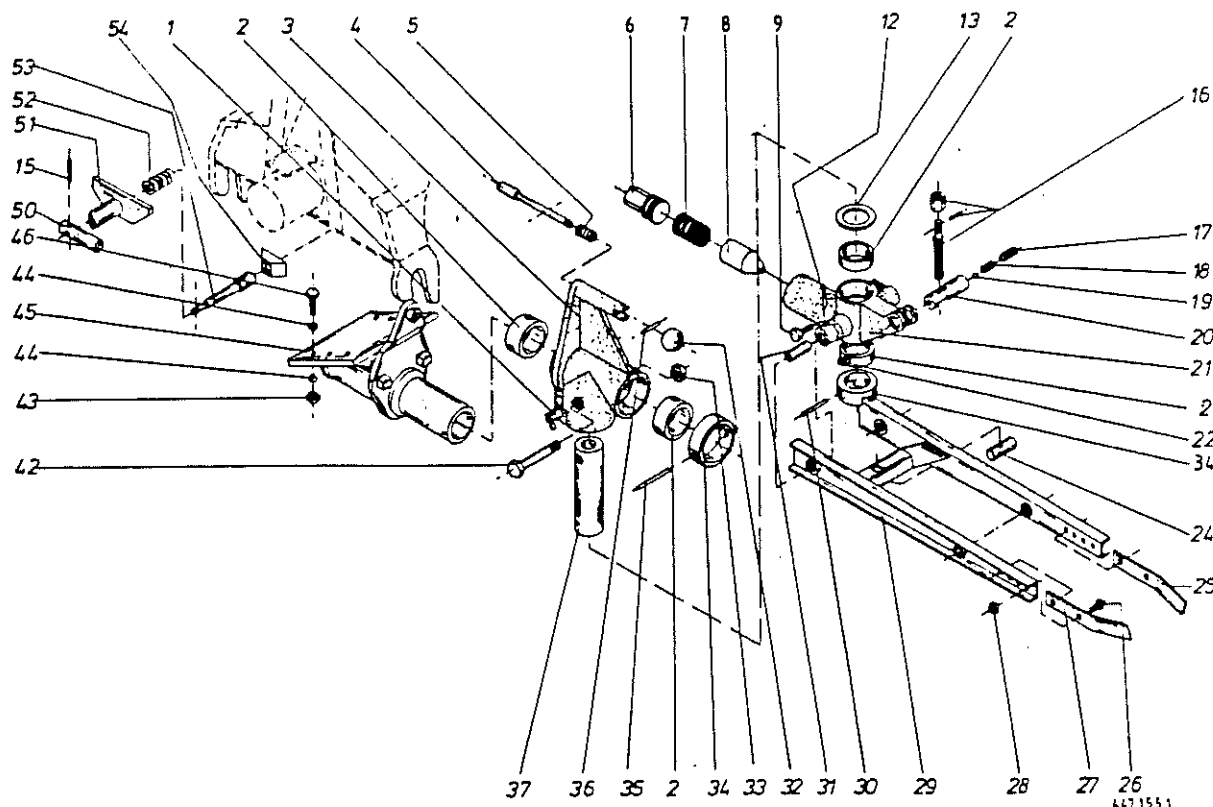
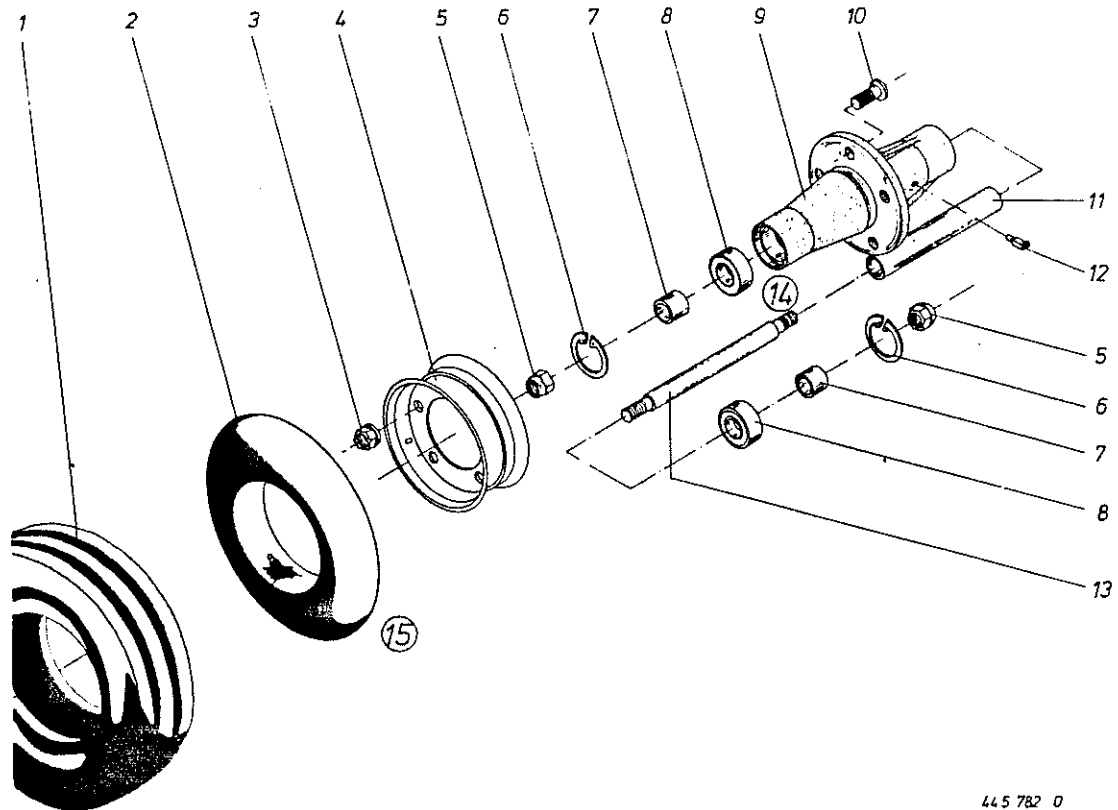
Abb. !Bestell-Nr. ! Bezeichnung

1 953 227 0 . Reifen 7.00-12 Impl.6 PR
 2 953 303 0 . Schlauch 7.00-12
 3 910 223 0 . Radmutter
 4 953 103 0 . Felge 4,25 x 12/5-Loch
 5 908 727 1 . 6kt.-Mutter NM 24 x 1,5
 6 911 659 0 . Seegerring J 62 x 2
 7 470 175 0 . Distanzbuchse
 8 930 436 0 . Rillenkugellager 6206 RS

9 147 155 3 . Radnabe
 10 910 252 0 . Radbolzen M 14 x 1,5 x 43
 11 132 137 0 . Distanzrohr
 12 919 103 0 . Kegelschmiernippel H2/S M8x1
 13 129 040 1 . Steckachse
 14 132 245 0 . Achse mit Nabe kpl. (Abb. 3, 5-13)
 15 953 027 0 . Rad kpl. (Abb. 1, 2 u. 4)
 ! : 5Loch 7.00-12 IMPL.6Ply T7/2 Rillen

NUMERISCHES INHALTSVERZEICHNIS FÜR KRONE ET-LISTE NR. 460-6

BESTELL-NR.	TAF.	ABB.	BESTELL-NR.	TAF.	ABB.
97 082 5	12	10	123 372 0	9	27
97 082 5	13	10	123 375 0	10	29
97 085 7	12	21	123 376 0	10	29
97 085 8	13	21	123 379 1	9	11
97 085 7	16	12	123 412 0	11	12
97 085 8	18	46	123 413 0	11	12
97 086 1	12	15	123 420 1	9	11
97 086 2	13	15	123 420 1	10	13
97 086 1	16	22	123 432 1	10	22
97 087 0	12	17	123 465 0	8	10
97 087 1	13	17	123 468 1	8	7
97 087 0	16	18	123 477 2	8	7
97 087 1	18	32	123 483 0	11	1
111 166 0	10	46	123 484 0	11	1
123 049 1	8	25	123 485 0	11	3
123 049 1	9	8	123 486 0	11	3
123 050 1	9	28	123 487 1	8	16
123 057 1	8	17	123 488 1	8	16
123 060 1	9	12	123 492 0	8	3
123 060 1	10	14	123 493 0	8	3
123 060 1	13	37	123 499 0	12	32
123 109 1	9	38	123 499 0	13	32
123 109 1	10	39	123 500 0	12	32
123 112 2	9	24	123 500 0	13	32
123 112 2	10	27	123 504 0	12	34
123 136 0	12	23	123 504 0	13	34
123 136 1	13	23	123 505 0	12	34
123 137 2	12	23	123 505 0	13	34
123 137 1	13	23	123 601 1	9	24
123 160 3	8	9	123 602 1	9	24
123 160 2	9	22	123 603 0	8	14
123 160 2	10	25	123 604 0	8	14
123 161 3	8	9	123 605 0	8	14
123 161 2	9	22	123 606 0	8	14
123 161 2	10	25	123 663 0	10	17
123 164 2	8	9	129 040 1	20	13
123 164 2	9	22	132 065 0	19	34
123 164 2	10	25	132 077 0	19	2
123 165 2	8	9	132 079 0	19	13
123 165 2	9	22	132 137 0	20	11
123 165 2	10	25	132 169 0	14	7
123 166 1	9	24	132 174 3	19	3
123 166 1	10	27	132 176 0	19	31
123 195 2	9	19	132 180 0	19	4
123 195 2	10	21	132 183 1	19	37
123 196 0	9	19	132 189 0	19	5
123 197 1	10	16	132 245 0	20	14
123 198 0	9	14	147 155 3	20	9
123 207 0	9	2	234 615 0	15	7
123 208 0	9	2	280 466 1	19	7
123 355 1	11	12	450 035 0	16	22
123 356 1	11	12	450 035 0	18	39
123 367 0	9	27	450 178 0	16	45
123 368 0	9	27	450 178 0	18	57

NUMERISCHES INHALTSVERZEICHNIS FÜR KRONE ET-LISTE NR. 460-6

BESTELL-NR.	TAF.	ABB.	BESTELL-NR.	TAF.	ABB.
450 240 1	18	56	461 453 0	19	24
460 082 0	1	4	461 464 1	19	45
460 097 1	1	24	461 472 0	19	20
460 135 1	12	3	461 474 1	19	45
460 140 2	12	38	461 499 0	1	6
460 141 1	12	3	461 512 1	16	5
460 162 1	14	8	461 519 3	16	8
460 259 2	1	9	461 525 0	1	36
460 412 1	2	12	461 591 0	1	35
460 453 1	1	14	461 600 0	1	44
460 455 2	1	23	461 615 0	1	8
460 457 1	1	22	461 714 3	1	9
460 458 1	1	19	461 790 0	16	8
460 459 1	1	12	461 790 0	17	8
460 460 2	1	33	461 790 0	18	8
460 461 2	1	33	461 840 2	19	54
460 477 1	1	43	461 841 0	19	53
460 483 1	2	12	461 844 0	19	50
460 495 0	14	13	461 846 0	19	52
460 521 0	1	41	461 905 1	16	23
460 522 0	16	25	461 905 0	18	34
460 530 1	1	39	461 906 0	16	14
460 543 0	14	11	461 906 0	18	25
460 558 1	1	17	462 123 0	15	9
460 559 1	1	31	462 125 0	15	15
460 573 1	1	38	462 128 0	15	14
460 582 0	1	8	462 198 1	18	3
460 593 0	1	7	462 199 1	18	3
460 594 0	2	17	462 204 1	3	13
460 605 1	2	2	462 205 1	3	13
460 608 0	2	4	462 221 1	1	17
460 609 1	2	7	462 222 3	3	15
460 611 1	2	7	462 224 4	3	16
460 617 1	2	2	462 225 3	3	16
460 619 0	2	4	462 226 3	3	15
460 627 0	12	41	462 230 1	3	13
460 627 0	14	3	462 230 1	4	13
460 627 0	16	36	462 251 1	1	17
460 628 0	14	4	462 253 1	18	3
460 629 1	2	14	462 256 1	16	40
460 630 1	2	14	462 256 1	17	40
460 632 0	12	40	462 256 0	18	5
460 634 0	1	25	462 257 1	3	13
460 648 0	16	2	462 281 0	15	12
460 655 0	1	48	462 283 0	15	8
460 657 0	1	48	462 285 1	15	3
461 012 1	1	24	462 302 3	3	15
461 093 0	1	4	462 303 3	3	16
461 132 0	1	4	462 304 3	3	16
461 381 0	7	2	462 305 3	3	14
461 403 0	16	9	462 327 0	5	24
461 403 0	17	9	462 328 0	5	26
461 403 0	18	13	462 331 3	3	15
461 417 1	19	29	462 336 0	5	15

NUMERISCHES INHALTSVERZEICHNIS FÜR KRONE ET-LISTE NR. 460-6

BESTELL-NR.	TAF.	ABB.	BESTELL-NR.	TAF.	ABB.
462 343 0	1	7	462 874 0	2	4
462 436 1	18	52	462 875 1	2	1
462 448 0	1	6	462 877 1	2	14
462 451 0	16	5	462 877 1	3	22
462 451 0	17	5	462 881 1	2	7
462 451 0	18	11	462 882 1	2	2
462 466 1	16	25	462 883 0	2	4
462 466 1	17	25	462 884 1	2	1
462 466 0	18	47	462 885 1	2	14
462 478 0	16	27	462 885 1	3	22
462 478 0	18	41	462 885 1	4	22
462 487 0	19	8	462 891 0	2	4
462 497 0	19	21	462 892 1	2	1
462 500 0	19	6	462 893 1	2	2
462 502 2	1	14	462 894 1	2	7
462 514 1	1	12	462 896 0	2	4
462 515 1	1	19	462 897 1	2	1
462 516 0	1	22	462 898 1	2	2
462 527 1	1	23	462 899 1	2	7
462 560 1	1	9	462 901 0	7	1
462 564 1	1	48	462 927 0	12	41
462 582 0	5	21	462 927 0	14	3
462 583 0	5	22	462 927 0	16	36
462 588 1	5	25	462 927 0	17	36
462 590 1	5	27	462 930 0	16	2
462 593 3	3	14	462 930 0	17	2
462 611 0	11	16	462 943 0	12	41
462 614 0	13	3	462 943 0	14	3
462 620 0	13	43	462 943 0	16	36
462 621 0	11	14	462 943 0	17	36
462 639 1	3	10	462 944 0	16	2
462 639 1	4	10	462 944 0	17	2
462 657 0	11	14	462 945 0	14	4
462 672 1	13	44	462 947 0	19	51
462 673 1	13	41	462 953 0	17	27
462 674 1	13	42	462 955 0	12	40
462 678 0	13	43	462 991 0	3	8
462 679 0	13	45	462 992 0	3	8
462 680 0	13	45	462 992 0	4	8
462 771 2	16	37	463 009 0	5	10
462 771 2	17	37	463 010 1	3	7
462 771 0	18	44	463 010 1	4	7
462 803 0	1	33	463 011 1	3	7
462 804 0	1	43	463 011 1	4	7
462 805 1	1	31	463 012 0	13	38
462 806 1	1	38	463 014 1	18	49
462 809 0	1	41	463 015 0	5	10
462 826 1	1	38	463 016 0	5	8
462 829 0	1	33	463 017 0	5	8
462 830 0	1	33	463 018 0	5	9
462 842 0	1	25	463 019 0	5	9
462 847 0	3	25	463 024 1	13	48
462 847 0	4	25	463 027 0	14	4
462 863 1	2	7	463 035 1	2	14

NUMERISCHES INHALTSVERZEICHNIS FÜR KRONE ET-LISTE NR. 460-6

BESTELL-NR.	TAF.	ABB.	BESTELL-NR.	TAF.	ABB.
463 035 1	4	22	900 677 0	13	36
463 037 0	11	14	901 046 0	1	13
463 048 1	3	15	901 046 0	12	35
463 050 1	3	16	901 046 0	13	35
463 052 0	3	13	901 064 0	16	24
463 054 0	5	10	901 064 0	18	38
463 056 0	5	8	901 084 0	16	6
463 058 1	5	9	901 126 0	2	22
463 087 0	2	4	901 126 0	3	4
463 088 0	2	2	901 132 0	12	42
463 089 0	2	1	901 132 0	16	1
463 100 0	12	40	901 137 0	12	12
463 132 0	4	14	901 137 0	13	12
463 139 0	4	15	901 137 0	16	6
463 148 0	15	35	901 137 0	17	6
463 150 0	14	14	901 137 0	18	6
470 017 0	19	18	901 142 1	2	22
470 074 2	12	6	901 142 1	3	4
470 074 2	13	6	901 142 1	4	4
470 075 1	12	5	901 202 0	14	1
470 075 1	13	5	901 212 0	19	42
470 161 0	19	27	901 376 0	11	13
470 162 0	19	25	901 376 0	12	37
470 175 0	20	7	901 410 0	1	13
470 180 3	12	43	901 421 1	1	40
470 180 4	13	49	901 674 0	2	13
470 180 4	16	45	901 676 0	2	13
470 199 0	16	23	901 676 0	3	5
900 254 0	7	8	901 678 0	2	13
900 261 0	1	21	901 678 0	3	5
900 261 0	5	20	901 678 0	4	5
900 261 0	19	9	902 914 0	2	3
900 281 0	16	15	902 914 0	3	11
900 281 0	18	31	902 914 0	4	11
900 299 0	9	18	902 914 0	18	1
900 299 0	10	20	902 914 0	19	46
900 300 0	16	28	902 924 0	18	1
900 300 0	17	28	902 924 0	19	46
900 300 0	18	42	903 218 0	1	32
900 302 0	1	40	903 220 0	1	32
900 336 0	13	2	903 477 0	5	6
900 336 0	15	36	903 477 1	15	32
900 336 0	19	26	903 479 0	5	6
900 337 0	8	5	903 479 0	15	32
900 339 0	14	2	904 046 0	12	24
900 339 0	17	1	904 046 0	13	24
900 376 0	16	31	904 523 0	11	10
900 376 0	17	31	904 533 0	6	
900 376 0	18	7	904 534 0	6	
900 377 0	11	17	904 535 0	6	
900 380 0	12	9	904 536 0	6	
900 380 0	13	9	904 537 0	6	
900 384 0	12	29	904 543 0	6	
900 384 0	13	29	904 544 0	6	

NUMERISCHES INHALTSVERZEICHNIS FÜR KRONE ET-LISTE NR. 460-6

BESTELL-NR.	TAF.	ABB.	BESTELL-NR.	TAF.	ABB.
904 577 0	8	13	908 025 0	17	30
904 577 0	9	15	908 025 0	18	9
904 582 0	2	9	908 520 0	12	25
904 582 0	3	19	908 520 0	13	25
904 582 0	6		908 525 0	9	13
904 584 0	6		908 525 0	10	15
904 587 0	12	28	908 525 0	15	10
904 587 0	13	28	908 704 1	1	15
904 589 0	2	9	908 706 0	1	15
904 589 0	3	19	908 706 0	1	18
904 589 0	4	19	908 706 0	5	23
905 314 0	2	11	908 706 0	12	26
905 314 0	3	18	908 706 0	13	26
905 316 0	2	10	908 711 1	1	17
905 316 0	2	11	908 711 1	16	11
905 316 0	3	18	908 711 1	17	24
905 316 0	3	21	908 716 1	1	27
905 316 0	4	18	908 716 1	2	5
905 318 0	2	10	908 716 1	8	11
905 318 0	3	21	908 716 1	12	39
905 318 0	4	21	908 716 1	14	5
905 318 0	12	31	908 716 1	15	34
905 318 0	13	31	908 716 1	16	3
905 323 0	6		908 716 1	16	11
905 340 0	6		908 716 1	17	3
905 342 0	6		908 716 1	18	4
905 343 0	6		908 716 1	19	28
905 343 0	11	2	908 716 1	19	43
905 345 0	6		908 721 0	2	18
905 346 0	6		908 721 0	3	2
905 347 0	6		908 721 0	4	2
905 767 0	19	17	908 721 0	13	46
908 012 0	11	5	908 721 0	14	12
908 015 0	8	4	908 721 0	18	4
908 015 0	9	4	908 721 0	19	33
908 015 0	10	1	908 721 0	19	43
908 015 0	11	15	908 727 1	12	7
908 015 0	15	11	908 727 1	13	7
908 020 0	2	20	908 727 1	16	26
908 020 0	3	1	908 727 1	20	5
908 020 0	4	1	908 730 0	3	9
908 020 0	9	36	908 730 0	4	9
908 020 0	10	37	908 730 0	17	26
908 020 0	12	4	908 732 0	16	26
908 020 0	13	4	908 732 0	18	40
908 025 0	2	16	908 758 0	12	20
908 025 0	3	24	908 758 0	13	20
908 025 0	4	24	908 758 0	16	13
908 025 0	8	6	908 758 0	18	26
908 025 0	9	17	908 927 0	17	16
908 025 0	10	19	908 927 0	18	17
908 025 0	10	41	910 014 0	2	21
908 025 0	12	27	910 014 0	3	3
908 025 0	13	27	910 014 0	4	3

NUMERISCHES INHALTSVERZEICHNIS FÜR KRONE ET-LISTE NR. 460-6

BESTELL-NR. TAF. ABB. BESTELL-NR. TAF. ABB.

910 014 0	12	11	911 659 0	13	13
910 014 0	13	11	911 659 0	16	21
910 016 0	2	15	911 659 0	18	37
910 016 0	3	23	911 659 0	20	6
910 016 0	4	23	912 077 0	17	21
910 016 0	8	12	912 077 0	18	29
910 016 0	9	16	912 287 1	1	46
910 016 0	10	18	912 613 0	13	40
910 016 0	10	40	912 613 0	16	39
910 016 0	12	8	912 613 0	17	39
910 016 0	12	33	912 615 0	15	6

910 016 0	13	8	912 643 0	1	5
910 016 0	13	33	912 643 0	3	6
910 214 0	2	6	912 643 0	4	6
910 214 0	3	12	912 643 0	5	11
910 214 0	4	12	912 643 0	18	50
910 214 0	18	2	912 644 0	1	5
910 214 0	19	44	912 644 0	12	18
910 216 0	18	2	912 644 0	13	18
910 216 0	19	44	912 644 0	16	16
910 223 0	17	17	912 644 0	18	43
910 223 0	18	23	912 645 0	19	36

910 223 0	20	3	912 647 0	1	47
910 252 0	17	22	912 648 0	14	6
910 252 0	18	14	912 671 0	19	15
910 252 0	20	10	912 677 0	19	12
910 356 0	13	1	912 684 0	19	35
910 360 0	12	30	912 717 0	12	2
910 360 0	13	30	912 717 0	16	29
910 413 0	7	9	912 718 0	1	10
910 414 0	16	35	912 719 0	16	29
910 414 0	18	36	912 719 0	17	29
910 506 0	8	8	912 719 0	18	12

910 506 0	9	3	912 724 0	19	30
910 510 1	10	45	912 847 0	12	1
910 510 1	15	5	912 853 0	1	10
910 511 0	9	37	915 901 1	5	12
910 511 0	10	38	915 902 0	13	39
910 511 0	16	38	916 001 0	18	54
910 511 0	17	38	916 084 0	14	9
910 512 1	16	7	916 086 0	18	51
910 604 0	1	20	916 116 0	5	17
910 609 0	11	4	917 004 1	1	45
910 735 1	1	11	917 011 0	1	30

910 735 1	16	33	917 104 0	16	10
910 735 1	17	33	917 104 0	17	10
910 735 0	18	48	917 104 0	18	15
910 826 0	16	34	917 105 0	14	10
910 826 0	17	34	919 003 0	2	8
910 826 0	18	53	919 003 0	3	17
910 842 0	1	1	919 003 0	4	17
910 845 0	1	1	919 003 0	12	22
910 892 0	16	33	919 003 0	13	22
911 635 0	1	2	919 003 0	15	13

NUMERISCHES INHALTSVERZEICHNIS FÜR KRONE ET-LISTE NR. 460-6

BESTELL-NR.	TAF.	ABB.	BESTELL-NR.	TAF.	ABB.
919 003 0	17	4	930 236 0	12	16
919 003 0	19	22	930 236 0	13	16
919 103 0	20	12	930 236 0	16	19
919 512 0	19	32	930 236 0	18	33
920 901 0	5	13	930 436 0	20	8
921 001 0	5	16	932 140 0	1	34
921 001 0	7	5	932 177 0	1	34
921 001 0	15	21	932 183 0	1	26
921 002 0	7	10	932 185 0	1	26
921 019 0	5	1	932 187 0	1	26
921 019 1	15	25	932 212 0	17	11
921 020 0	15	27	932 212 0	18	16
921 039 1	15	17	932 222 0	17	18
921 041 0	5	29	932 222 0	18	24
921 042 0	5	4	934 770 0	7	6
921 042 0	15	30	934 934 0	16	32
921 045 0	15	16	934 938 0	16	32
921 046 0	5	5	934 938 0	17	32
921 046 0	15	31	934 938 0	18	10
921 054 1	5	3	935 310 0	1	11
921 054 1	15	29	935 311 0	1	11
921 058 0	15	23	935 528 0	19	19
921 067 0	5	14	935 706 0	1	16
921 067 0	7	3	935 707 0	1	16
921 067 0	15	26	936 914 0	12	14
921 079 0	15	24	936 914 0	13	14
921 083 1	15	20	936 914 0	16	20
921 084 0	5	18	936 914 0	18	35
921 093 1	7	7	937 584 0	1	3
921 098 0	7	13	937 590 0	1	3
921 130 0	15	2	937 594 0	1	3
921 139 0	7	13	952 180 0	17	23
921 145 0	5	19	952 180 0	18	30
921 145 0	7	11	952 280 1	17	7
921 145 0	15	19	952 280 1	18	22
921 171 0	7	12	952 310 1	17	15
921 171 0	15	1	952 310 1	18	21
921 208 0	5	28	952 327 0	17	20
921 326 1	7	4	952 327 0	18	28
921 339 1	7	4	952 330 0	17	19
921 416 0	15	9	952 330 0	18	27
921 448 0	7	4	953 004 0	17	50
921 449 0	7	4	953 004 0	18	55
921 488 0	5	15	953 027 0	17	50
922 650 0	1	42	953 027 0	18	55
924 909 0	1	37	953 027 0	20	15
925 028 0	1	37	953 103 0	17	12
925 102 1	5	7	953 103 0	18	18
925 102 1	15	33	953 103 0	20	4
925 107 1	5	7	953 104 0	17	12
925 107 1	15	33	953 104 0	18	18
930 136 0	12	19	953 204 0	17	14
930 136 0	13	19	953 204 0	18	20
930 136 0	16	17	953 227 0	17	14

NUMERISCHES INHALTSVERZEICHNIS FÜR KRONE ET-LISTE NR. 460-6

BESTELL-NR.	TAF.	ABB.	BESTELL-NR.	TAF.	ABB.
953 227 0	20	1	969 019 0	9	32
953 303 0	17	13	969 021 0	9	32
953 303 0	18	19	969 021 0	10	34
953 303 0	20	2	969 029 0	9	32
953 304 0	17	13	969 029 0	10	34
953 304 0	18	19	969 070 0	8	18
959 200 0	8	2	969 071 0	8	23
959 201 0	10	9	969 079 0	8	18
959 206 0	9	7	969 081 0	8	23
959 209 0	9	7	969 083 0	8	18
959 210 0	9	7	969 084 0	8	23
959 211 0	9	7	969 091 0	11	7
959 216 0	10	9	969 092 0	11	8
959 217 0	8	2	969 094 0	8	26
959 300 0	8	2	969 095 0	8	26
959 301 0	10	9	969 096 0	8	26
959 306 0	9	7	969 101 0	9	31
959 309 0	9	7	969 101 0	10	33
959 310 0	9	7	969 105 0	9	29
959 311 0	9	7	969 107 0	10	31
959 316 0	10	9	969 109 0	9	29
959 317 0	8	2	969 109 0	10	31
959 400 0	8	24	969 117 0	9	31
959 401 0	8	24	969 117 0	10	33
959 405 0	9	6	969 119 0	9	32
959 405 0	10	43	969 121 0	9	32
959 415 0	9	6	969 121 0	10	34
959 420 0	8	24	969 129 0	9	32
959 421 0	8	24	969 129 0	10	34
959 425 0	9	6	969 170 0	8	18
959 425 0	10	43	969 171 0	8	23
959 435 0	9	6	969 179 0	8	18
959 500 0	10	3	969 181 0	8	23
959 501 0	10	6	969 183 0	8	18
959 505 0	10	6	969 184 0	8	23
959 506 0	10	7	969 191 0	11	7
959 507 0	10	8	969 192 0	11	8
959 508 0	10	7	969 194 0	8	26
959 509 0	10	8	969 195 0	8	26
959 550 0	10	5	969 196 0	8	26
959 551 0	10	6	969 294 0	11	11
959 555 0	10	6	969 296 0	11	9
959 556 0	10	7	969 297 0	11	6
959 557 0	10	8	969 394 0	11	11
959 558 0	10	7	969 396 0	11	9
959 559 0	10	8	969 397 0	11	6
969 001 0	9	31	969 504 0	10	10
969 001 0	10	33	969 554 0	10	10
969 005 0	9	29			
969 007 0	9	29			
969 007 0	10	31			
969 009 0	9	29			
969 009 0	10	31			
969 017 0	9	31			