



**KRONE**

*Wegling 12.3.84*

**Nr. 463-1**

**Bedienungsanleitung  
und Ersatzteilliste**

**Volldrehpflug Mustang I80**



	Seite
<b>Inhaltsverzeichnis</b>	
Beschreibung des Pfluges . . . . .	5
Einige Sonderausrüstungen . . . . .	6-7
Beleuchtung . . . . .	8
An- und Abbau . . . . .	9
<b>Bedienungsanleitung für Vollandpflüge</b>	
Verhältnis Schlepper Pflug . . . . .	9
Grundsätzliche Einstellregeln . . . . .	9
Höhe der Unterlenker . . . . .	9
Spurbreiten . . . . .	10
Koppelhöhe . . . . .	10
Kategorie des Dreipunktgestänges . . . . .	10
Neigungseinstellung . . . . .	10
Tiefeneinstellung . . . . .	11
Schrägzug . . . . .	11
Schnittbreiteneinstellung des 1. Körpers . . . . .	11
Grundregeln bei der Einstellung des Pfluges auf dem Acker . . . . .	11
Vorwerkzeuge . . . . .	12
Wahl der Schnittbreite . . . . .	12
Breitenverstellung der Körper . . . . .	12
Überlastsicherung . . . . .	13
Die hydraulische Drehung . . . . .	13-14
<b>Ersatzteilliste</b>	
Dreipunktbock . . . . .	16
Rahmen . . . . .	17
Hydraulikanlage . . . . .	18
Pflugkörper . . . . .	19-21
Scheibensech . . . . .	22
Dungeinleger und Vorschäler . . . . .	23
Aufsattelstützrad . . . . .	24-25

# Beschreibung des Pfluges

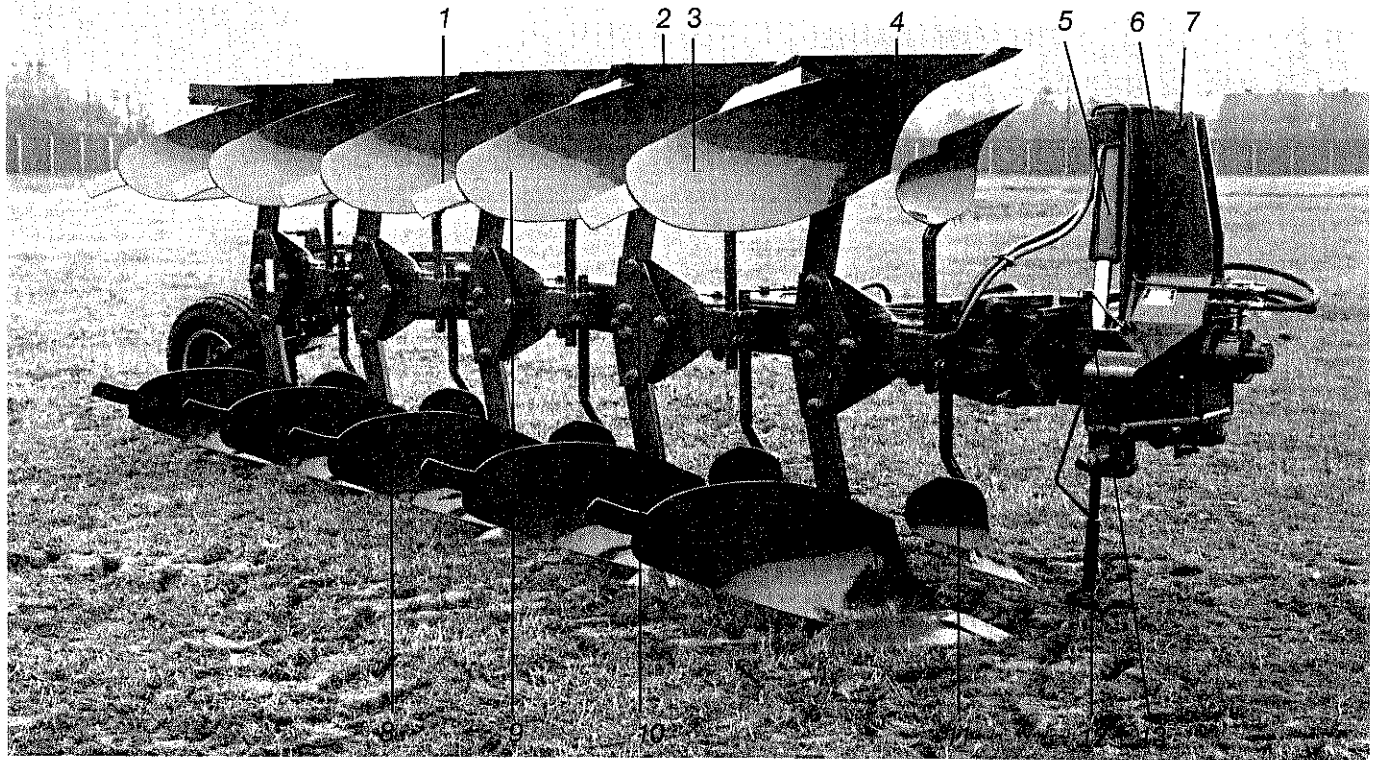

Mustang 180/5

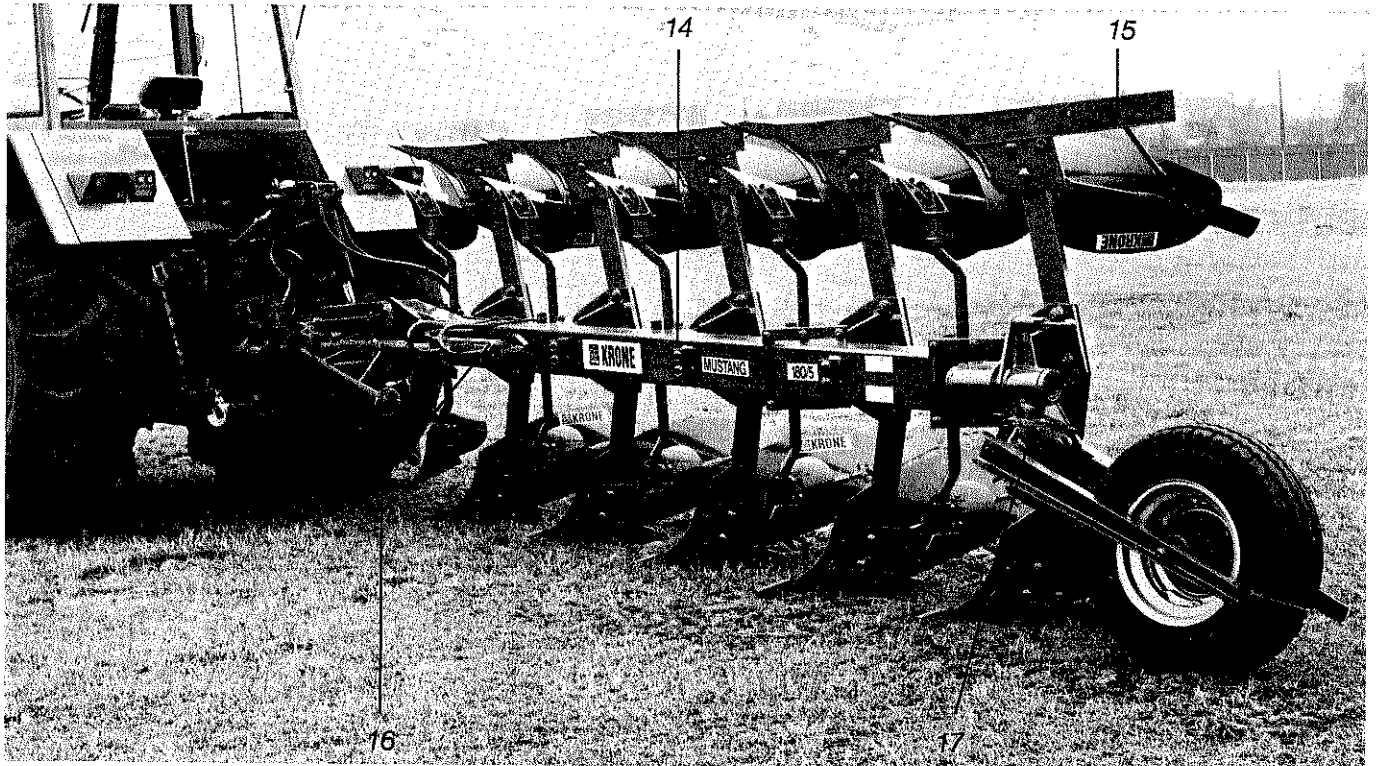

- |                              |                            |                       |
|------------------------------|----------------------------|-----------------------|
| 1 Streichschiene             | 8 Pflugkörper rechts       | 15 Anlage             |
| 2 Schar                      | 9 Pflugkörper links        | 16 Schwenkeinrichtung |
| 3 Riesterhinterteil          | 10 Grindelkasten           | 17 Aufsattelstützrad  |
| 4 Shinteil                   | 11 Vorschäler VD 181       |                       |
| 5 Drehzylinder               | 12 Unterlenker-Zapfen      |                       |
| 6 Dreipunktbock              | 13 Neigungseinstellspindel |                       |
| 7 Steckbolzen für Oberlenker | 14 Grundholm               |                       |

## Einige Sonderausrüstungen

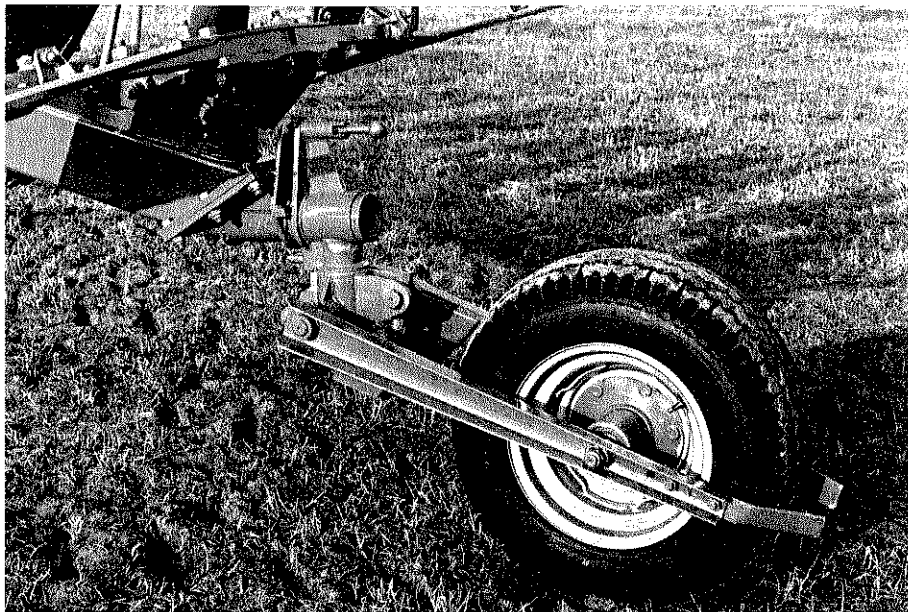

Aufsattelrad

### **Achtung!**

Beim Transport des aufgesattel-ten Pfluges darf die Fahrge-  
schwindigkeit 25 km/h nicht  
überschritten werden.

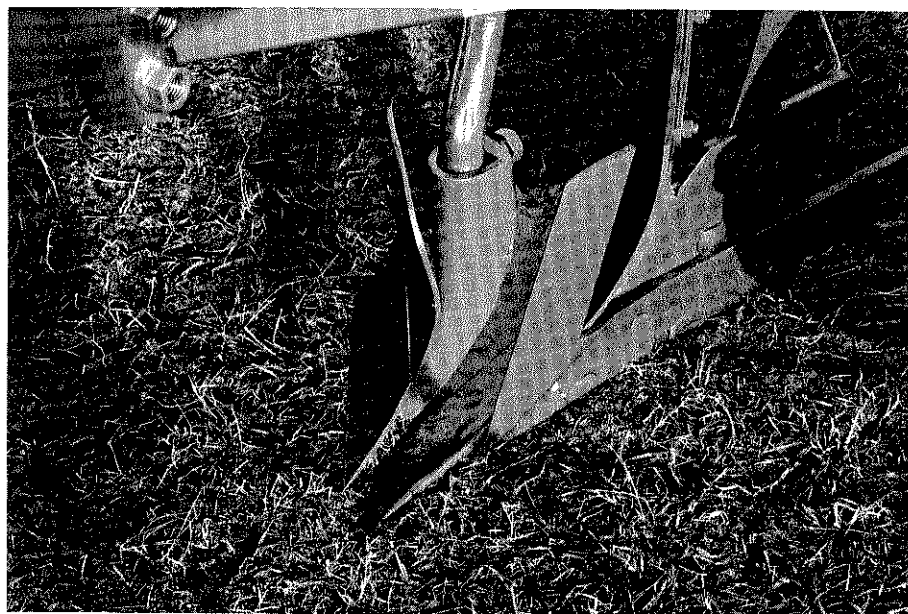

Mustang mit Anlagesech und  
Vorschäler VD 141.



Mustang mit Vorschäler VD 181  
und Scheibensech Ø 500 gewellt.

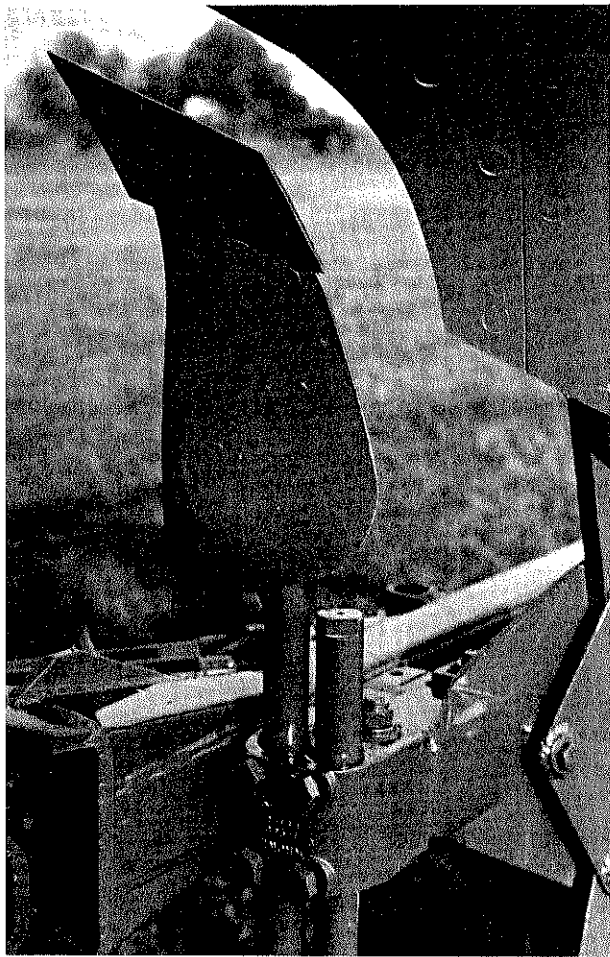

Mustang mit Dung- und Maisstroheinleger DM 121.

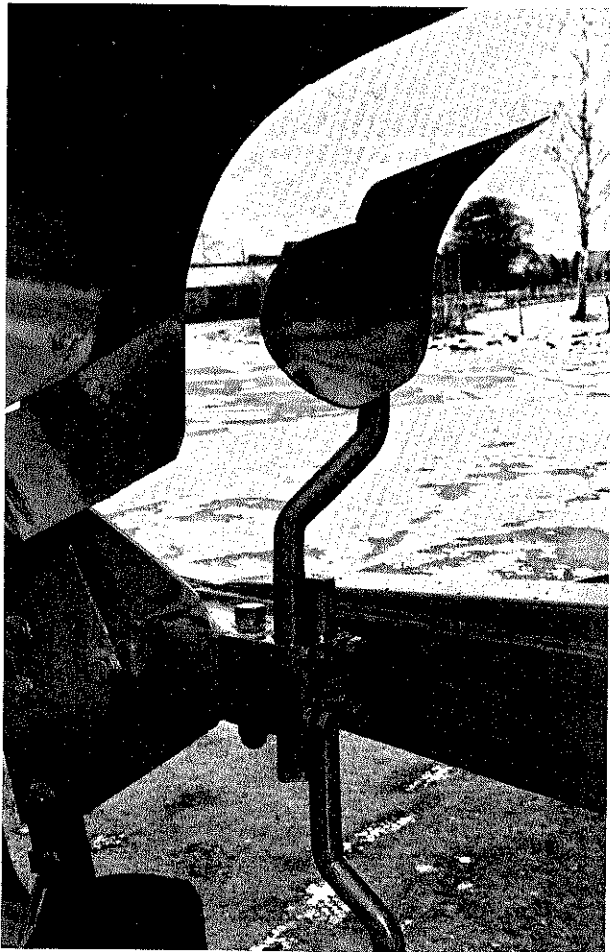

Mustang mit Stroheinweisblech und Vorschäler VD 181.

## Beleuchtung nach DIN 11027

### Anhänge- und Anbaugeräte

die auf eigenen Rädern laufen, müssen ab 1. 1. 1976 mit einer Beleuchtungseinrichtung versehen sein.

Anbau-Arbeitsgeräte, wie z. B. Egge, Pflug, Roder, Walze usw. müssen eine Beleuchtungseinrichtung haben:

- Wenn die rückwärtigen Leuchten der Zugmaschine verdeckt sind, müssen diese auch am Tage am Gerät wiederholt werden; wenn sie nicht verdeckt sind, wird bei Nacht eine Schlußleuchte mit Rückstrahler verlangt.
- Wenn das Gerät seitlich um mehr als 40 cm über die Schlepper-Begrenzungsleuchten hinausragt, muß er bei Nacht mit Begrenzungsleuchten ausgerüstet sein.
- Ein aufgesattelt transportierter Voldrehpflug wird verkehrsrechtlich als Anhängegerät eingestuft und muß deshalb auch am Tage mit kompletter rückwärtiger Beleuchtung sowie links und rechts mit seitlich wirkenden gelben Rückstrahlern versehen sein.
- Der Dreipunktbau-Drehpflug ist so zu transportieren, daß die rechten Pflugkörper unten stehen und so weit auszuheben, daß die hinteren Schlepperleuchten nicht verdeckt werden.
- Der Halter ist verpflichtet, den Pflug hinten mit Warntafeln (abnehmbar) auszurüsten.

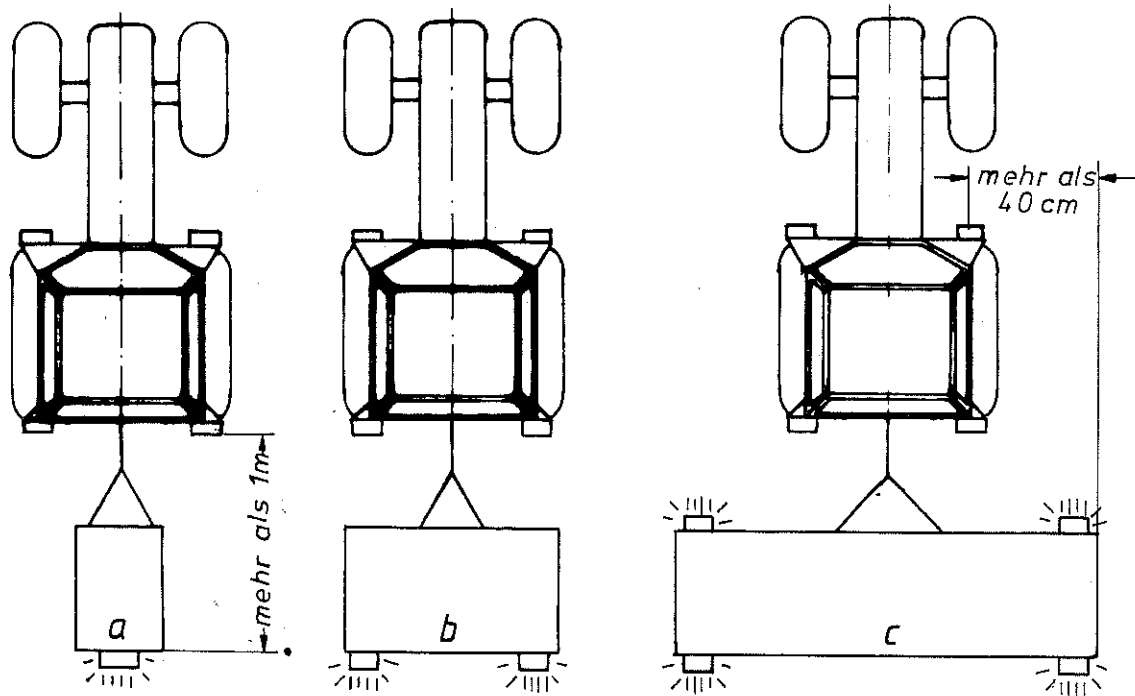

### Anbringung der Beleuchtung beim Transport des aufgesattelten Pfluges!

#### Achtung!

Befestigungsprofile müssen senkrecht zur Fahrbahn stehen! Das Befestigungsgestänge muß entsprechend abgewinkelt werden.

Außerdem ist für abnehmbare hintere Leuchtenträger DIN 11027 zu beachten!

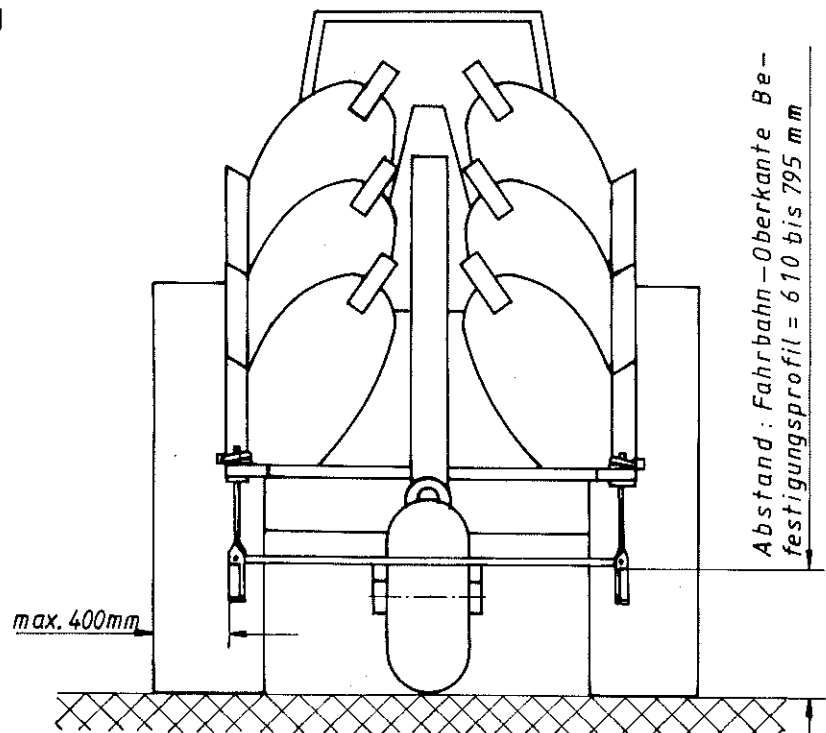



### An- und Abbau

1. Vor dem An- und Abbau des Gerätes Regelhydraulik des Schleppers auf „Lageregelung“ stellen!
2. Beim Kuppeln nicht zwischen Schlepper und Gerät treten!
3. Beim Anbau zuerst die Unterlenker und dann den Oberlenker kuppeln!
4. Beim Abbau zuerst den Oberlenker und dann die Unterlenker abkuppeln!
5. Gerät auf ebenem Untergrund abstellen!
6. Stützeinrichtung benutzen!
7. Stützeinrichtung nicht entfernen!
8. Vor Wartungs- und Reparaturarbeiten Gerät ganz absenken!
9. Während des Einsatzes nicht in den Dreh- und Schwenkbereich des Gerätes treten!

## Bedienungsanleitung für Voldrehpflüge

### Verhältnis Schlepper Pflug

Schlepper:

Schlepper und Pflug müssen von der Größe her zueinander passen. D. h., ein zu kleiner Schlepper, der den Pflug kaum heben kann, wird ihn auch kaum durch den Acker ziehen können. Die Regelimpulse, die für eine gleichbleibende Pflugtiefe sorgen sollen, wirken sich nicht mehr auf den Pflug aus. Sie entlasten die Schleppervorderachse, und der Schlepper bäumt sich auf.

Stehen Schleppergrößen (kW-Zahl) und Pflug in einem günstigen Verhältnis, so können bei der heute (oft) üblichen Leichtbauweise der Schlepper Gewichtskorrekturen erforderlich werden. D. h., um beim Pflügen die volle Schlepperleistung „an den Boden“ zu bringen, muß der Schlepper mit Frontgewichten bestückt werden. Dadurch kommt auch die Regelhydraulik besser zur Wirkung, die Regelimpulse wirken sich auf den Pflug aus und entlasten nicht so sehr die Vorderachse des Schleppers. Bei Schleppern ohne Regelhydraulik (Unimog, MB-Trac) ist die Verwendung der Servo-Trac-Einrichtung unbedingt zu empfehlen.

### Grundsätzliche Einstellungsregeln, die für jedes Schlepper-Pflug-Gespann gelten:

Reifendruck an der Schleppertriebachse

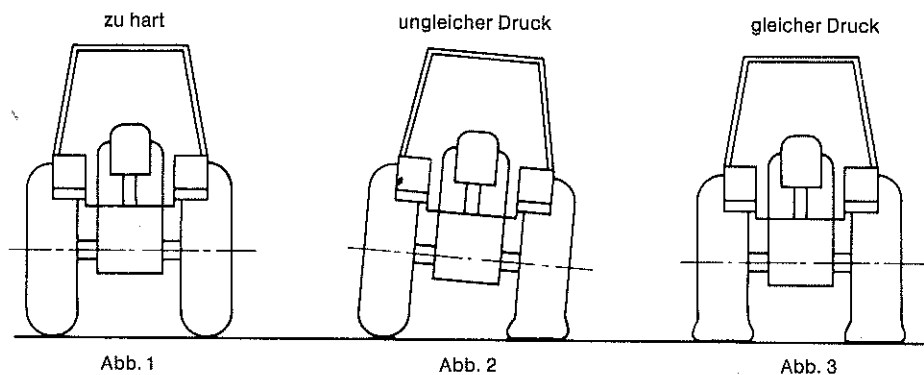

Unterschiedlicher Reifendruck ist ebenso falsch wie zu hoher Druck. Gleicher Luftdruck in beiden Triebrädern ergibt maximale Zugkraft und minimalen Schlupf. (Luftdruck siehe Betriebsanleitung des Schleppers.)

Höhe der Unterlenker

Ungleiche Höhe der Unterlenker  
= ungleiche Arbeitstiefe + Breite



Abb. 4

gleiche Unterlenkerhöhe  
= gleichmäßige Pflugarbeit

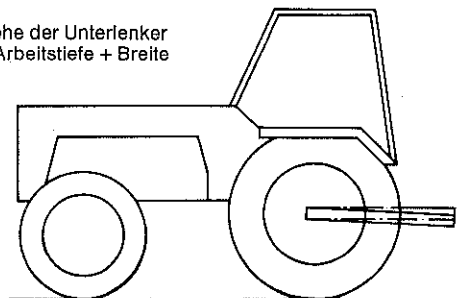

Abb. 5

Die Unterlenker des Schleppers müssen gleichen Bodenabstand haben. Der seitliche Bewegungsspielraum darf durch Begrenzungsketten (Gestänge) beim Pflügen nicht eingeengt werden.

## Spurbreiten:

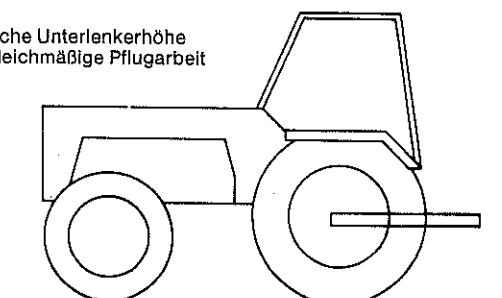

Abb. 6

Es ist vorteilhaft, die lichte Weite zwischen den Vorderrädern auf die lichte Weite zwischen den Hinterrädern abzustimmen. Damit werden die verschiedenen Reifenbreiten zwischen Vorder- und Hinterrädern ausgeglichen und die Pflugführung wird verbessert. Die richtige Schnittbreite des 1. Pflugkörpers wird am Pflug eingestellt.

## Koppelhöhe:

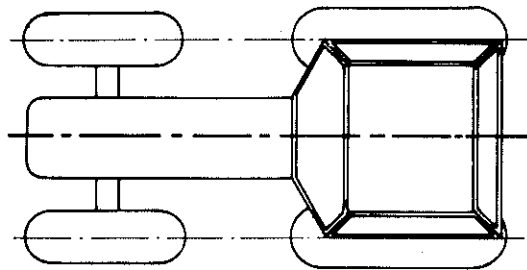
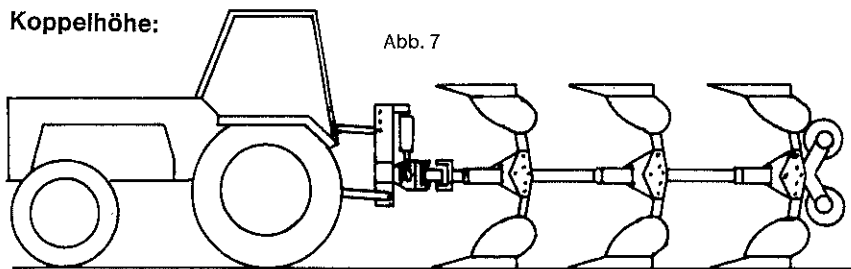

### Falsch:

Zum Pflug fallende Unterlenker und Oberlenker

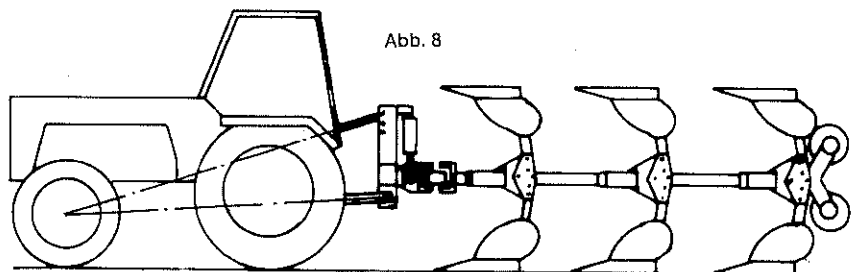

### Richtig:

Zum Pflug steigende Unterlenker und Oberlenker

Von der Seite gesehen, sollen die Lenker steigend zum Pflug angeschlossen sein. Die Unterlenker können dabei fast horizontal stehen. Bei richtiger Einstellung befindet sich der Schnittpunkt der nach vorn verlängerten Ober- und Unterlenker etwa in der Nähe der Schleppervorderachse. Die Koppelhöhe ist durch Versetzen der Flanschzapfen veränderbar.

## Kategorie des Dreipunktgestänges (I, II, III)



Abb. 9



Abb. 10

Die Angabe einer Kategorie I, II oder III ist eine Aussage über die Größe von Ober- und Unterlenkeranschlüssen bzw. des Abstandsmaßes zwischen den Unterlenkeraugen. Das Abstandsmaß zwischen den Unterlenkeraugen muß der Länge der Ackerschneidenschiene entsprechen, um beim Transport eine seitliche Verriegelung vornehmen zu können. Die Kategorie des Schleppers muß mit der des Pfluges übereinstimmen. Von großer Bedeutung ist die richtige Stellung der Unterlenker. Von oben gesehen, müssen die Unterlenker zum Pflug hin auseinanderlaufen (Abb. 9 falsch, Abb. 10 richtig). Während der Pflugarbeit darf die seitliche Bewegungsfreiheit der Unterlenker durch Spannketten oder Begrenzungsgestänge nicht eingeschränkt werden.

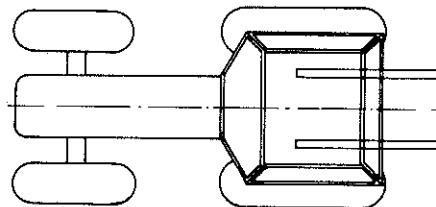
## Neigungseinstellung

Die Pfluggrindel müssen – von hinten gesehen – rechtwinklig zum Acker stehen. Da der Schlepper jedoch mit einem Rad durch die Furche fährt, muß diese Schrägstellung durch die Neigungseinstellungsspindel am Pflugkopf für beide Seiten ausgeglichen werden, so daß die Pfluggrindel wieder rechtwinklig zum Acker stehen (Abb. 11). Wird eine Winkelstellung der Grindel zum Acker aus bestimmten Gründen (Hanglage) nicht erreicht, so ist auf gleiche Neigungswinkel für beide Pflugseiten besonders zu achten.

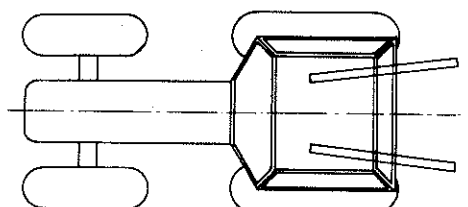

Abb. 11



## Tiefeneinstellung

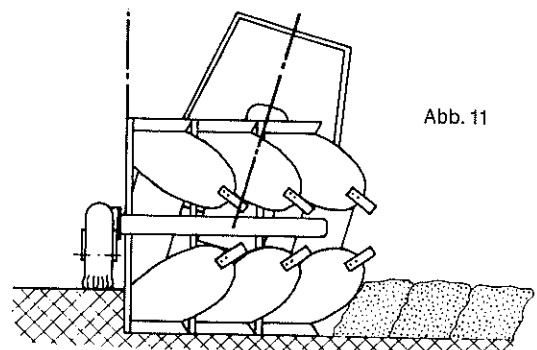
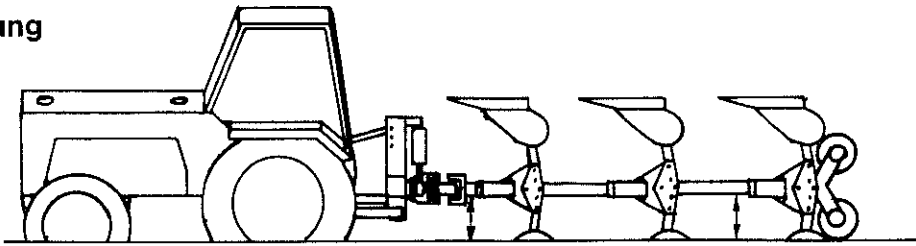

Wie tief ein Pflug arbeiten soll, wird durch den Einstellhebel an der Regelhydraulik des Schleppers bestimmt. Bei längeren Pflügen kann zur genauen Einhaltung der Pflugtiefe am Pflugende ein zusätzliches Stützrad erforderlich werden. Mit der richtigen Oberlenkerlänge wird nicht die geforderte Arbeitstiefe, sondern die gleichmäßige Arbeitstiefe der Pflugkörper untereinander erreicht. Die richtige Oberlenkerlänge ist dann eingestellt, wenn alle Pflugkörper gleich tief im Boden stehen (Abb. 12). Erst dann wird das Stützrad so eingestellt, daß es mit einem leichten Druck auf den Boden Unebenheiten u. ä. ausgleicht.

## Schrägzug



Abb. 13

Falsche Einstellung vor der Pflugarbeit

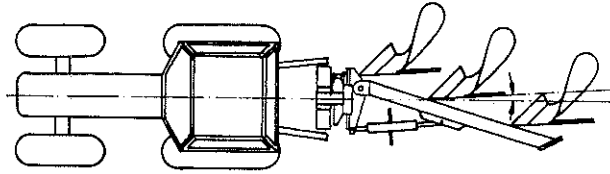

Abb. 14

ergibt Schrägzug

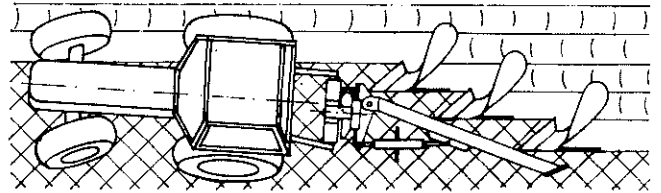

Abb. 15

Richtige Einstellung vor der Pflugarbeit

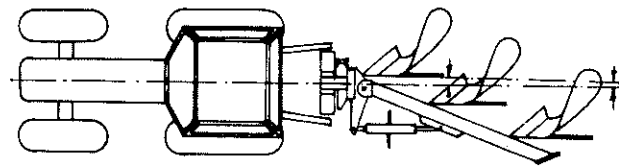

Abb. 16

und der Schlepper läuft geradeaus

Pflug steht parallel zur Fahrtrichtung bzw. ist leicht zur Landseite geschwenkt (Abb. 15). Die Einstellung wird durch Längenänderung des Spannschlusses erreicht. (s. hierzu auch Breitenverstellung der Körper)

## Schnittbreiteneinstellung des 1. Körpers

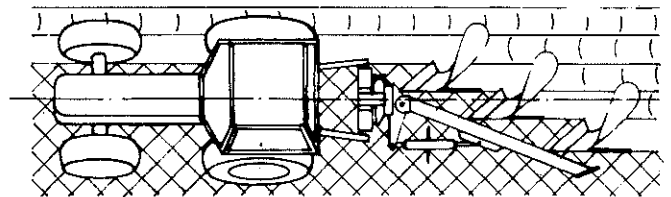
Die Einzelbreitenverstellung der Pflugkörper muß die gleiche Stellung aufweisen. Die Schnittbreite (Arbeitsbreite) des ersten Pflugkörpers muß durch Einstellung auf die Arbeitsbreite der nachfolgenden Pflugkörper eingestellt werden. Die richtige Einstellung wird erreicht durch Parallelverstellung des Pflugrahmens zur Fahrtrichtung mit Hilfe der Breitenverstellspindel. Das Maß der Verschiebung entspricht dem Maß der Arbeitsbreitenänderung. Hierzu muß das Breitenverstellstück gegenüber der Drehachse verschoben werden.



Abb. 17

## Grundregeln bei der Einstellung des Pfluges auf dem Acker

1. Die Grindel sollen während der Arbeit senkrecht zum ungepflügten Boden stehen.
2. Der Pflugrahmen muß vorn und hinten gleichen Bodenabstand haben.
3. Der Schlepper muß geradeaus laufen.
4. Der erste Körper muß die gleiche Schnittbreite haben wie die anderen Körper.
5. Der Oberlenker muß mit leichter Steigung zum Pflug angeschlossen werden.
6. Nach der Einstellung alle Schrauben wieder fest anziehen.

## Vorwerkzeuge

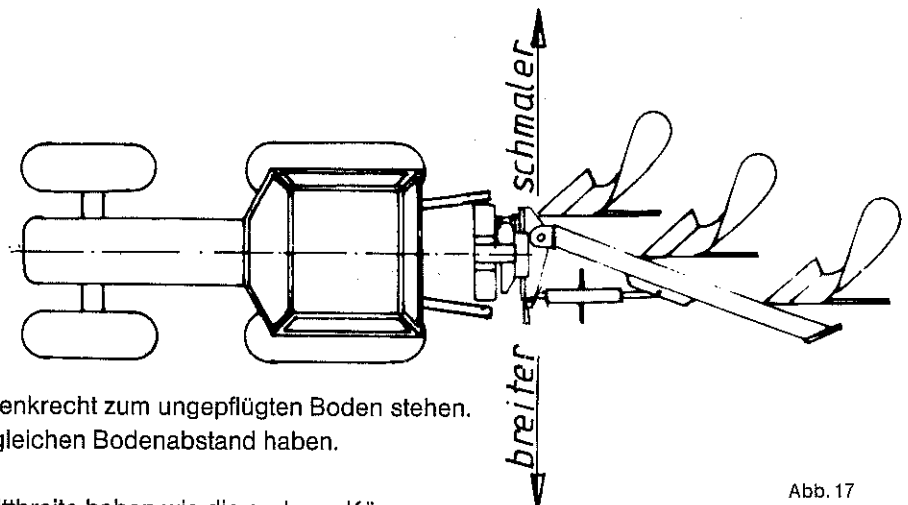

Abb. 18

Zur Erreichung einer sauberen Pflugfurche müssen die Vorwerkzeuge, wie Scheibensech, Düngereinleger und Vorschäler, richtig angerichtet sein.

$x = 10 - 20$  mm für Scheibensech, Düngereinleger und Vorschäler.

$y = 70 - 100$  mm für das Scheibensech.

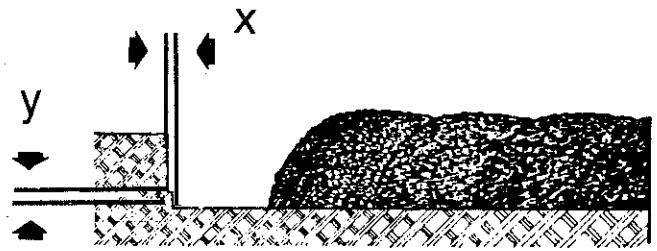
## Wahl der Schnittbreite (Arbeitsbreite) - Einstellung

Die richtige Wahl der Schnittbreiteneinstellung der Pflugkörper ist abhängig von der Arbeitstiefe und Bodenart. Je tiefer gepflügt wird, um so breiter sollte auch der zu wendende Furchenbalken sein. Zum einwandfreien Wenden des Furchenbalkens, ca.  $135^\circ$ , muß die Arbeitsbreite je Körper bei steifen, bindigen Böden 1,4 mal, bei leichten, krümeligen Böden 1,2 mal so groß sein, wie die Arbeitstiefe.

z. B. Arbeitstiefe: 30 cm – Arbeitsbreite: 30 cm x 1,4 = 42 cm.

Wird das Verhältnis Breite zur Tiefe vergrößert, erhöht sich der Wendewinkel, der Furchendamm wird flacher; verkleinert sich das Verhältnis, wird der Furchendamm steiler, der Wendewinkel kleiner.

## Breitenverstellung der Körper



Die Pflugkörper können je nach Körperform und -größe, Schlepperleistung, Bodenverhältnisse und Arbeitstiefe in der Breite verstellt werden. Die Verstellung erfolgt nach dem Lösen der Befestigungsschraube durch Schwenken des Grindelkastens.

Die Zahnscheiben sind unten und oben in die entsprechende Nut zu legen und die Schraube ist wieder fest anzuziehen. Schrägzug und Schnittbreite des 1. Körpers müssen neu eingestellt werden. Der Mustang 180, mit Körperabstand 96 cm, kann auf die Arbeitsbreite 37,5; 40; 42,5; 45; 47,5 und 50 cm eingestellt werden.

## Arbeitsbreitenbereiche (Toleranz $\pm 1,5$ cm)

Arbeitsbreiten und Tiefenbereich eines Körpers je nach Schlepperleistung, Bodenverhältnisse und Arbeitstiefe.

	Breite	max. Tiefe		Breite	max. Tiefe
KG 141/161 Sh	35 - 42 cm	40 cm	KS 16 Sh	35 - 42 cm	30 cm
KG 181 Sh	40 - 50 cm	45 cm	KS 18 Sh	40 - 50 cm	35 cm
			KOP 316 Sh	35 - 42 cm	35 cm
			KOP 318 Sh	40 - 50 cm	35 cm

## Überlastsicherung

Die Abscherüberlastsicherung ist so ausgelegt, daß bei einer Überlast die dafür vorgesehene Schraube abschert. Die abgescherte Schraube ist durch eine **Originalschraube** (siehe Bild) zu ersetzen. Die Schraubenlänge gibt die Gewähr, daß beide Scherstellen im Schaftbereich und nicht im Gewindebereich liegen. Um ein Aufbiegen des Grindelkastens zu vermeiden, muß die Mutter fest angezogen werden.

Abscherschraube für Mustang 180 ist Schraube M 16 x 110, DIN 931-8.8  
ET.-Nr. 901 142 0

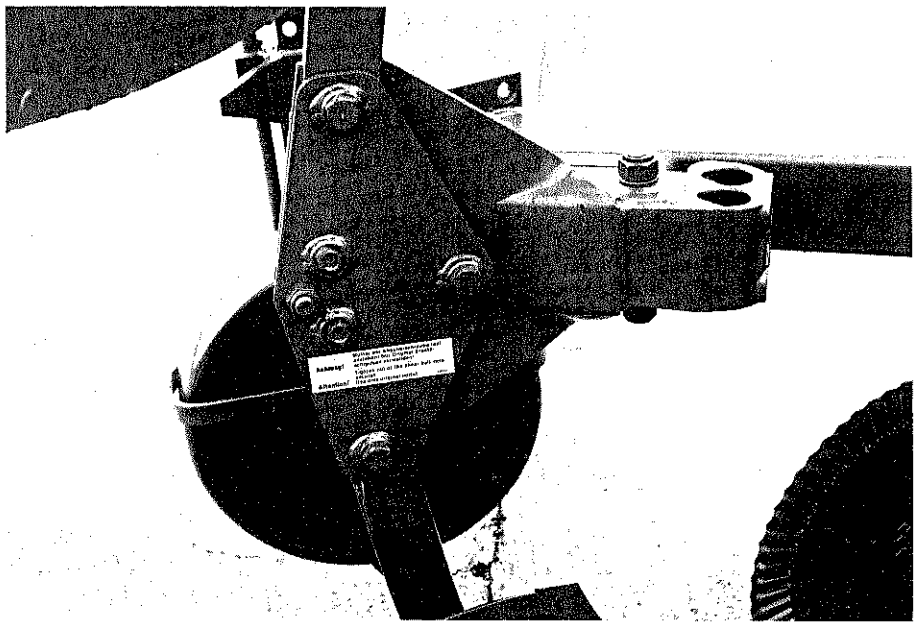

## Die hydraulische Drehung

Volldrehpflug Mustang mit Schwenkeinrichtung für Schlepper mit doppelwirkendem Steuergerät (Zweischlauchsystem)



Abb. 19

1. Nach dem ordnungsgemäßen Anbau des Pfluges werden die Hydraulikschläuche angeschlossen.
2. Der Pflug wird angehoben. Der Hebel des doppelwirkenden Steuergerätes am Schlepper wird auf A gestellt, und wenige Sekunden in dieser Stellung gehalten, bis der Umsteuerbolzen ganz ausgefahren ist.  
Achtung: Umsteuerbolzen vorher reinigen und ölen!  
Die Dauer dieses Steuervorganges ist abhängig vom Ölzustand (Art des Öls und Temperatur).  
Am Ende dieses Steuervorganges ist der Steuerkolben im Umsteuerventil drucklos und die eingebaute Druckfeder fördert den Umsteuerbolzen in die ausgefahrene Endstellung.
3. Erst in dieser Endstellung des Umsteuerbolzens ist der Pflug für die Drehung in die entgegengesetzte Arbeitsstellung drehbereit.  
Dazu wird der Hebel des Schleppergerätes in die Stellung C gebracht und dort gehalten, bis zuerst der Schwenkvorgang und dann der Drehvorgang (um 180°) beendet ist. Dann wird der Hebel des Schleppersteuergerätes auf A gestellt und festgehalten, bis der Pflug in die Arbeitsstellung zurückgeschwenkt ist.

Sollte Schwenkvorgang und Drehvorgang nicht nacheinander erfolgen, siehe „Anpassung an die Schlepperhydraulik.“

- Die Neigungsverstellung über die beidseitig angeordneten Spindeln kann nur dann erfolgen, wenn der Pflug ein wenig von dem Spindelanschlag mittels der hydraulischen Drehung abgedreht wird. Nach erfolgter Spindelverstellung kann der Pflug über die entgegengesetzte Schaltstellung des Schleppersteuerhebels wieder an den Spindelanschlag gedreht werden.
- Achtung!** Vor dem Abbau der Hydraulikschläuche müssen beide Hydraulikschläuche drucklos sein.

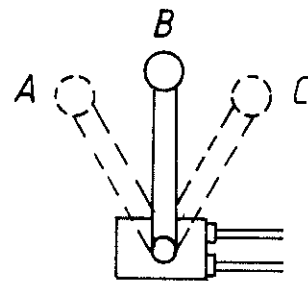
## Anpassung an die Schlepperhydraulik

(je nach Literleistung und Druck der Hydraulikpumpe des Schleppers)

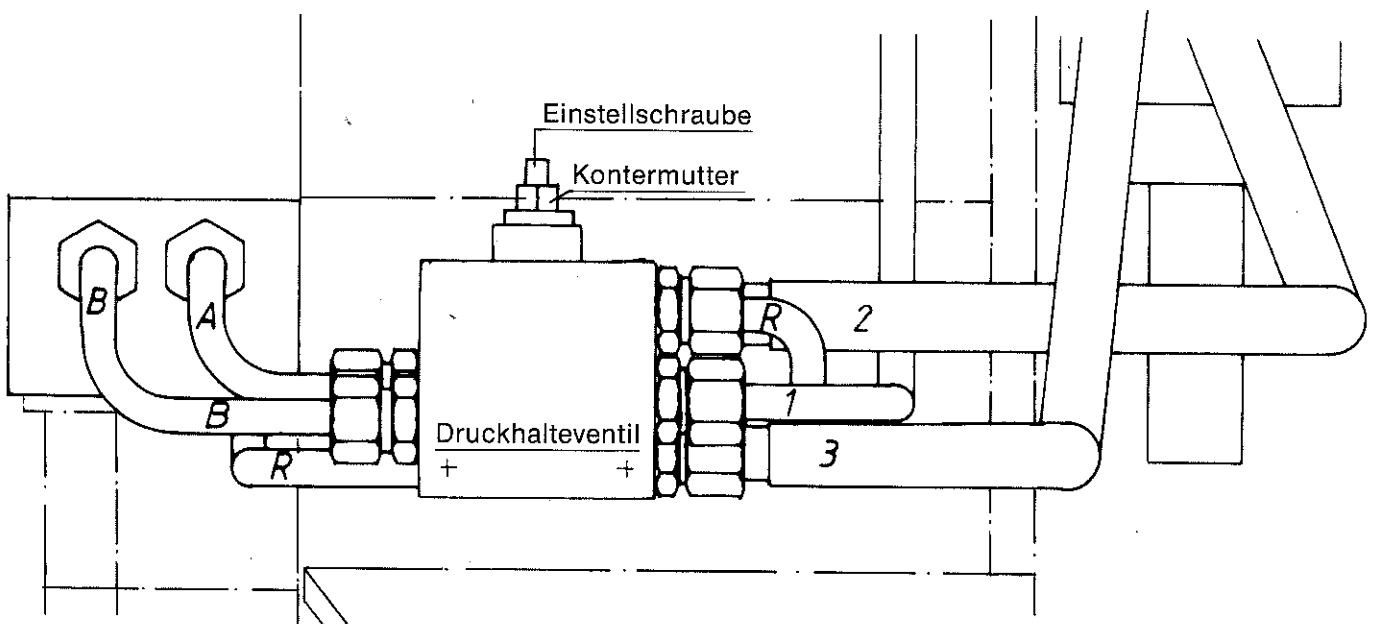
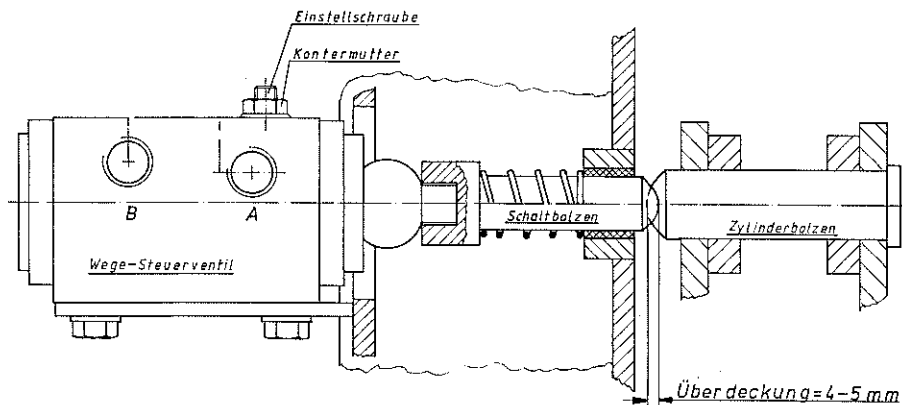

- Die Überdeckung des Schaltbolzens und des Zylinderbolzens muß 4-5 mm betragen (siehe Skizze). Die Einstellung erfolgt durch Verschieben des Wege-Steuerventiles nach dem Lösen der Befestigungsschrauben.
- Die Einstellschraube des Druckhalteventiles soweit reindreihen, bis der Schwenkvorgang und der Drehvorgang nacheinander (nicht gleichzeitig) erfolgen. Die Einstellschraube darf nicht zu weit reingedreht werden, da sonst der Drehvorgang zu langsam abläuft.
- Mit der Einstellschraube des Wege-Steuerventiles kann man die Drehgeschwindigkeit des Pfluges verändern. Rechtsdrehen der Einstellschrauben ergibt kleinere, linksdrehen eine höhere Drehgeschwindigkeit.

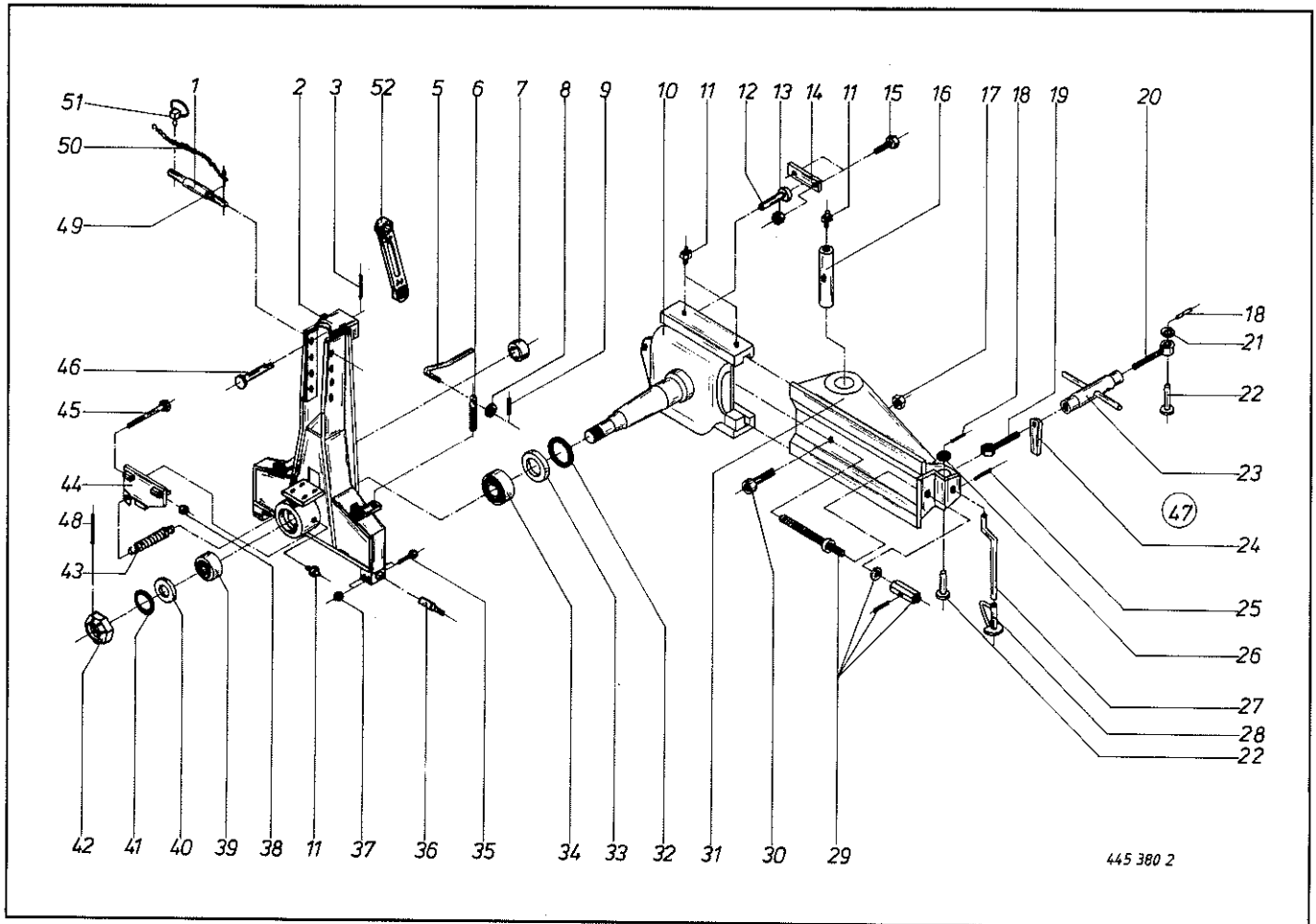

445 380 2

Abb. III. Dessin No. à com.	Best.-Nr. Part-No.	Bezeichnung Description Designation	Abb. III. Dessin No. à com.	Best.-Nr. Part-No.	Bezeichnung Description Designation
1	460 256 0	Ob.-Dreipunktbolzen kpl. (m. Abb. 49, 50, 51)	27	460 190 0	Oberteil-Abstellstütze
2	461 186 1	Dreipunktbock	28	460 187 0	Unterteil-Abstellstütze
3	912 644 0	Spannhülse 6 x 40	29	461 337 0	Verstellspindel kpl.
5	460 153 0	Hebel	30	903 150 0	Zylinderschraube/l. Skt. M 12 x 100
6	460 154 0	Spindel	31	461 176 1	Breitenverstellstück
7	935 315 0	Buchse	32	937 595 0	O-Ring OR 174 x 3
8	910 315 0	Scheibe $\varnothing 24 \times \varnothing 13 \times 2,5$	33	461 216 0	O-Ring-Halter
9	912 608 0	Spannhülse 5 x 20	34	932 186 0	Kegelrollenlager 32024
10	461 160 0	Drehachse	35	901 211 0	6kt.-Schraube M 20 x 120
11	919 003 0	Kegelschmiernippel 8 x 1	36	461 308 0	Unterlenkerbolzen Kat. II
12	461 259 0	Schaltbolzen	37	461 242 0	Unterlenkerbolzen Kat. III
13	908 706 0	6kt.-Mutter NM 8	38	908 721 0	6kt.-Mutter NM 20
14	461 175 0	Befestigungssteg	39	908 716 0	6kt.-Mutter NM 16
15	900 257 0	6kt.-Schraube M 8 x 20	40	932 184 0	Kegelrollenlager 33116
16	461 215 0	Lagerbolzen	41	461 217 0	O-Ring-Halter
17	908 711 0	6kt.-Mutter NM 12	42	937 588 0	O-Ring OR 124,5 x 3
18	912 643 0	Spannhülse 8 x 36	43	908 871 0	Kronenmutter M 64 x 2
19	461 239 0	Gelenkauge rechts	44	250 067 2	Zugfeder
20	461 241 0	Gelenkauge links	45	461 249 0	Transportvorrichtung
21	910 514 0	Scheibe $\varnothing 44 \times \varnothing 26 \times 4$	46	901 155 0	6kt.-Schraube M 16 x 240
22	461 352 0	Bolzen	47	461 309 0	Bolzen
23	461 493 0	Spannschloß	48	461 495 0	Spannschloß kpl.
24	461 236 0	Kontermutter	49	912 724 0	Spannhülse 10 x 90
25	912 616 0	Spannhülse 5 x 40	50	912 071 0	Splint 4 x 50
26	910 514 0	Scheibe $\varnothing 44 \times \varnothing 26 \times 4$	51	922 650 0	Knotenkette
			52	917 004 0	Klappsplint 4,5
				925 323 0	Schlüssel 24-30

Bei Bestellung unbedingt Typ, Baujahr und Maschinen-Nr. angeben.

In case of orders state model, year of construction and part number.

Avec la commande, indiquer toujours type et No. de la machine, ainsi que l'année de construction.



Abb. III. Dessin No. à com.	Best.-Nr. Part-No.	Bezeichnung Description Designation	Abb. III. Dessin No. à com.	Best.-Nr. Part-No.	Bezeichnung Description Designation
1	460 001 0	Zahnscheibe	13	935 705 0	Einspannbuchse E 55/65 x 50
2	901 157 0	6kt.-Schraube M 16 x 260	14	908 726 0	6kt.-Mutter NM 24
3	908 721 0	6kt.-Mutter NM 20	15	908 025 0	6kt.-Mutter M 20
4	908 716 0	6kt.-Mutter NM 16	16	910 016 0	Federring B 20
5	908 714 0	6kt.-Mutter NM 14	17	904 583 0	Senkschraube/Nase M 20 x 85
6	902 926 0	6kt.-Schraube M 20 x 60	18	905 316 0	Flachrd.-Schraube o. Vierkant M 20 x 75
7	910 216 0	Federring C 20,5	19	905 318 0	Flachrd.-Schraube o. Vierkant M 20 x 85
8	461 305 0	Verlängerungsholm L=96 cm	20	461 248 2	Grindel Anrichthöhe=800
	461 664 0	Verlängerungsholm L=86 cm	21	905 331 0	Gewindebolzen M 24 x 230
9	461 481 0	Grundholm L=96 cm	22	461 218 0	Grindelkasten
10	450 097 0	Dungeinlegehalter	23	461 277 0	Deckblech
11	461 475 0	Grundholm L=96 cm	24	901 142 0	6kt.-Schraube M 16 x 110
	461 662 0	Grundholm L=86 cm	25	901 237 0	6kt.-Schraube M 24 x 110
12	935 312 0	Lagerscheibe 67 x 125 x 2,7			

Bei Bestellung unbedingt Typ, Baujahr und Maschinen-Nr. angeben.  
 In case of orders state model, year of construction and part number.  
 Avec la commande, indiquer toujours type et No. de la machine, ainsi que l'année de construction.

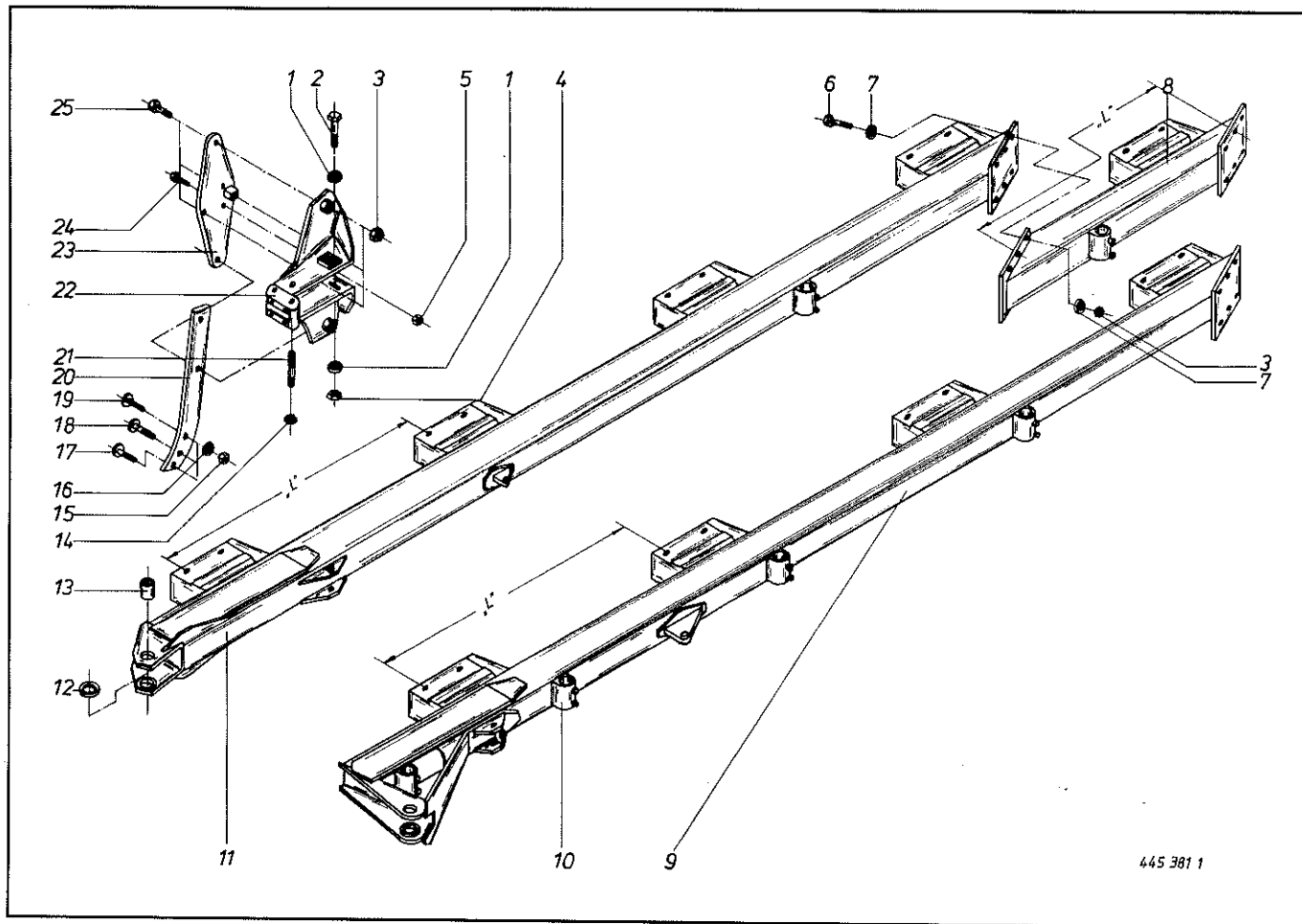
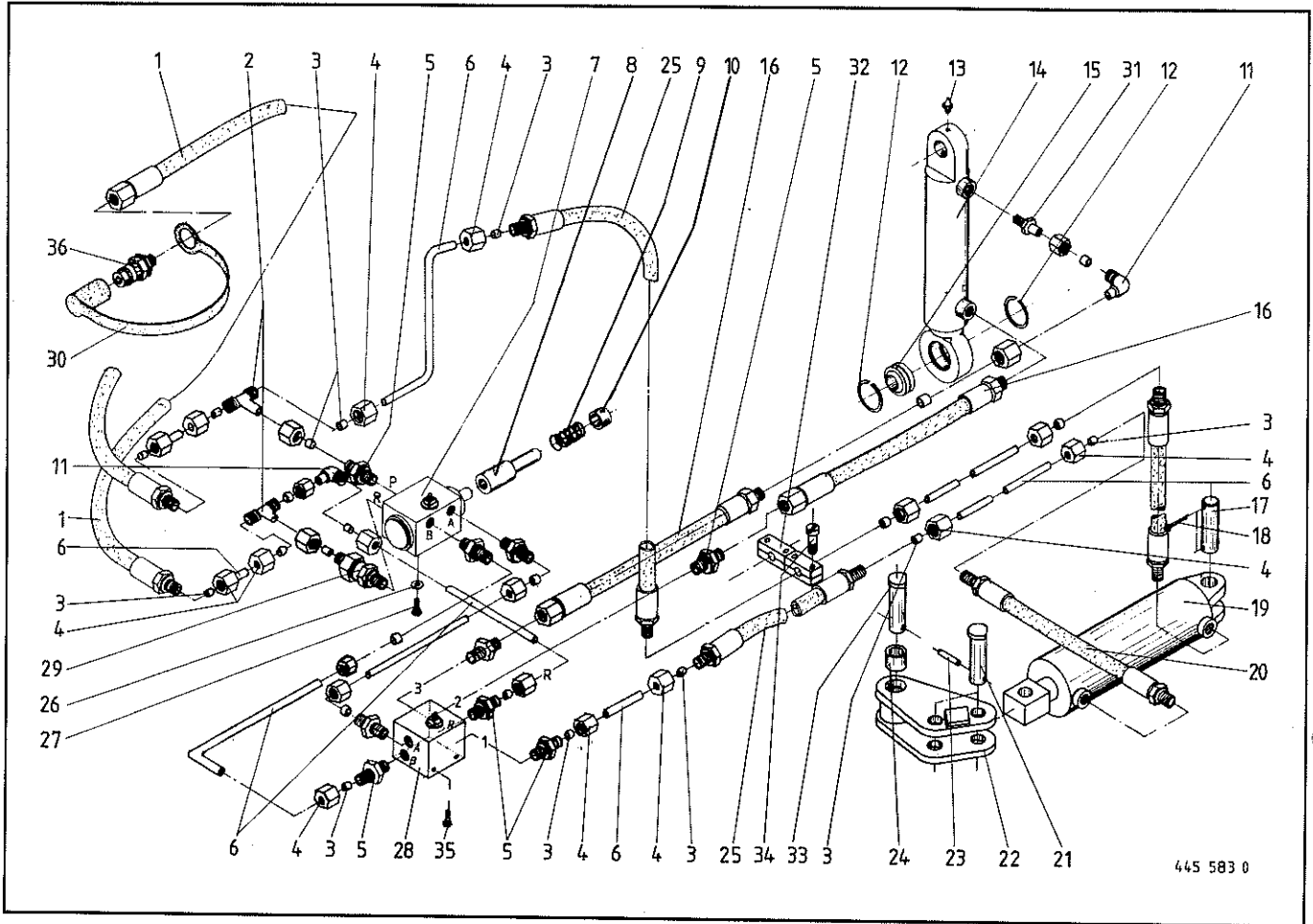

445 583 0

Abb. Ill. Dessin	Best.-Nr. Part-No. No. à com.	Bezeichnung Description Designation	Abb. Ill. Dessin	Best.-Nr. Part-No. No. à com.	Bezeichnung Description Designation
1	921 002 0	Hochdruckschlauch 1200 lg.		921 461 0	Dichtungssatz Weber
2	921 078 0	T-Verschraubung einstellbar		921 462 0	Dichtungssatz M & F
3	921 046 0	Schneidring	20	921 024 0	Hochdruckschlauch 600 lg.
4	921 042 0	Überwurfmutter	21	461 498 0	Bolzen
5	921 056 0	Einschraubstutzen	22	461 488 0	Kniegelenk
6		Hydraulikrohr 12 x 1,5	23	912 643 0	Spannhülse 6 x 36
7	921 098 0	4/2 Wege - Steuerventil	24	935 307 0	Lagerbuchse
8	461 383 0	Schaltbolzen	25	921 026 0	Hochdruckschlauch 1000 lg.
9	461 381 0	Druckfeder	26	910 504 0	Scheibe 9 x 17 x 1,6
10	935 315 0	Lagerbuchse 20 x 26 x 18	27	900 254 0	6 kt. Schraube M 8 x 16
11	921 076 0	Winkelverschraubung einstellbar	28	921 132 0	Druckhalteventil
12	911 948 0	Sprengring	29	921 135 0	Rückschlagventil RHD 12-I
13	919 003 0	Schmiernippel	30	921 171 0	Staubmuffe
14	921 343 0	Hydraulikzylinder	31	921 093 0	Gerader Einschraubstutzen
15	921 447 0	Dichtungssatz	32	925 107 0	Rohrschelle
16	934 771 0	Gelenklager GE 30 FO	33	461 497 0	Bolzen
17	921 001 0	Hochdruckschlauch 600 lg.	34	903 477 0	Zylinderschraube mit Schlitz
18	461 499 0	Bolzen	35	900 257 0	6 kt.-Schraube M 8 x 20
19	912 089 0	Splint 5 x 40	36	921 145 0	Kupplungsstecker
19	921 351 0	Hydraulikzylinder			

Bei Bestellung unbedingt Typ, Baujahr und Maschinen-Nr. angeben.  
In case of orders state model, year of construction and part number.  
Avec la commande, indiquer toujours type et No. de la machine, ainsi que l'année de construction.



Abb. III. Dessin	KS 16 Best.-Nr. Part-No. No. à com.	KS 18 Best.-Nr. Part-No. No. à com.	Bezeichnung Description Designation	Abb. III. Dessin	KS 16 Best.-Nr. Part-No. No. à com.	KS 18 Best.-Nr. Part-No. No. à com.	Bezeichnung Description Designation
1	904 533 0	904 533 0	Senkschraube mit Nase M 12 x 30	19	123 029 3	123 029 3	Anlage kurz rechts 280 mm lg.
	904 534 0	904 534 0	Senkschraube mit Nase M 12 x 35		123 159 3	123 159 3	Anlage kurz links 280 mm lg.
	904 535 0	904 535 0	Senkschraube mit Nase M 12 x 40		123 160 1	123 160 1	Anlage lang rechts 470 mm lg.
	904 536 0	904 536 0	Senkschraube mit Nase M 12 x 45		123 161 1	123 161 1	Anlage lang links 470 mm lg.
	904 537 0	904 537 0	Senkschraube mit Nase M 12 x 50		123 164 1	123 164 1	Anlage lang rechts 650 mm lg.
2	123 207 0	123 207 0	Streichschiene rechts		123 165 1	123 165 1	Anlage lang links 650 mm lg.
	123 208 0	123 208 0	Streichschiene links	20	123 239 0	123 239 0	Anlagespitze rechts
3	910 506 0	910 506 0	Scheibe Ø 14 x 2,5		123 240 0	123 240 0	Anlagespitze links
4	908 015 0	908 015 0	6kt.-Mutter M 12	21	123 109 1	123 109 1	Gewindelasche
5	929 276 0	929 212 0	Riesterhinterteil, rechts	22	908 020 0	908 020 0	6kt.-Mutter M 16
	929 376 0	929 312 0	Riesterhinterteil, links	23	123 057 0	123 057 0	Einstellscheibe
6	123 049 1	123 049 1	Verbindungslasche	24	123 220 0	123 220 0	Brustblech kpl. rechts
7	123 420 0	123 194 0	Strebe mit Linksgewinde		123 221 0	123 221 0	Brustblech kpl. links
8	123 060 1	123 060 1	Spannschloßmutter	26	929 077 0	929 016 0	Winkelschar rechts
9	908 525 0	908 525 0	6kt.-Mutter BM 20		929 177 0	929 116 0	Winkelschar links
10	123 198 0	123 198 0	Strebe mit Rechtsgewinde	27	910 511 0	910 511 0	Scheibe Ø 18
11	904 577 0	904 577 0	Senkschraube mit Nase M 20 x 50	29	929 413 0	929 417 0	Shinteil rechts
12	910 016 0	910 016 0	Federring B 20		929 433 0	929 437 0	Shinteil links
13	908 025 0	908 025 0	6kt.-Mutter M 20	30	929 478 0	929 478 0	Anlagesech rechts
14	900 299 0	900 299 0	6kt.-Schraube M 12 x 35		929 477 0	929 477 0	Anlagesech links
15	123 196 0	123 196 0	Strebe mit Rechtsgewinde	31	123 397 0	123 399 0	Verstärkung rechts
16	123 194 0	123 194 0	Strebe mit Linksgewinde		123 398 0	123 400 0	Verstärkung links
17	910 512 0	910 512 0	Scheibe Ø 22	32	929 078 0		Perfektschar rechts
18	123 026 2	123 026 2	Schleifsohle, rechts		929 178 0		Perfektschar links
	123 027 2	123 027 2	Schleifsohle, links	33	123 411 0		Zwischenlage

Bei Bestellung unbedingt Typ, Baujahr und Maschinen-Nr. angeben.  
 In case of orders state model, year of construction and part number.  
 Avec la commande, indiquer toujours type et No. de la machine, ainsi que l'année de construction.



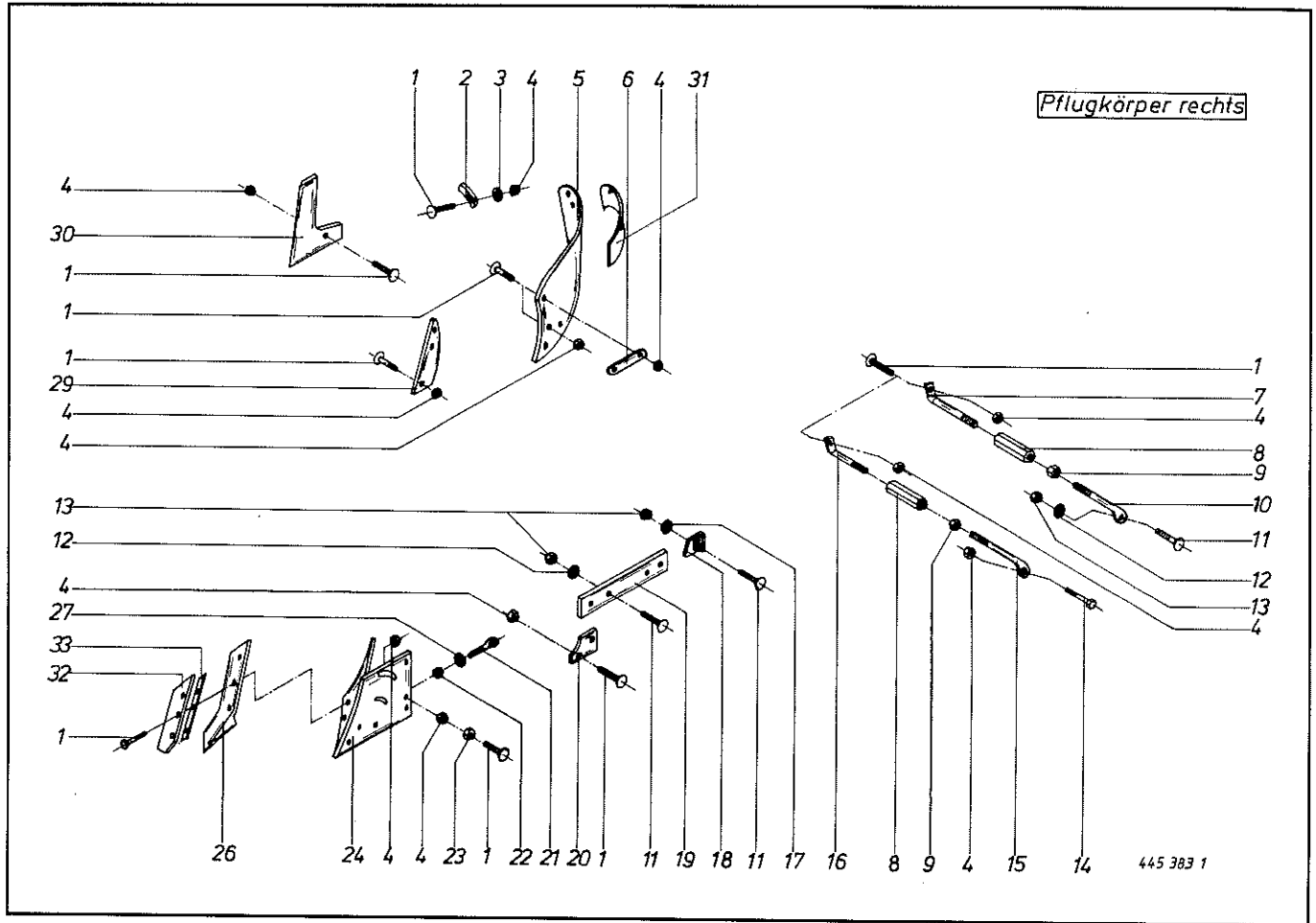

Abb. III. Dessin	KG 141/161 Best.-Nr. Part-No. No. à com.	KG 181 Best.-Nr. Part-No. No. à com.	Bezeichnung Description Designation	Abb. III. Dessin	KG 141/161 Best.-Nr. Part-No. No. à com.	KG 181 Best.-Nr. Part-No. No. à com.	Bezeichnung Description Designation
1	904 533 0	904 533 0	Senkschraube mit Nase M 12 x 30	18	123 196 0	123 196 0	Strebe mit Rechtsgewinde
	904 534 0	904 534 0	Senkschraube mit Nase M 12 x 35	19	910 512 0	910 512 0	Scheibe Ø 22
	904 535 0	904 535 0	Senkschraube mit Nase M 12 x 40	20	123 026 2	123 026 2	Schleifsohle rechts
	904 536 0	904 536 0	Senkschraube mit Nase M 12 x 45		123 027 2	123 027 2	Schleifsohle links
	904 537 0	904 537 0	Senkschraube mit Nase M 12 x 50	21	123 029 3	123 029 3	Anlage kurz rechts 280 mm lg.
2	123 207 0	123 207 0	Streichschiene rechts		123 159 3	123 159 3	Anlage kurz links 280 mm lg.
	123 208 0	123 208 0	Streichschiene links		123 160 1	123 160 1	Anlage lang rechts 470 mm lg.
3	910 506 0	910 506 0	Scheibe Ø 14 x 2,5		123 161 1	123 161 1	Anlage lang links 470 mm lg.
4	908 015 0	908 015 0	6kt.-Mutter M 12		123 164 1	123 164 1	Anlage lang rechts 650 mm lg.
5	929 415 0	929 415 0	Shinteil rechts		123 165 1	123 165 1	Anlage lang links 650 mm lg.
	929 435 0	929 435 0	Shinteil links	22	123 235 0	123 235 0	Anlagespitze rechts
6	929 210 0	929 211 0	Riesterhinterteil rechts		123 236 0	123 236 0	Anlagespitze links
	929 310 0	929 311 0	Riesterhinterteil links	23	123 057 0	123 057 0	Einstellscheibe
7	123 049 1	123 049 1	Verbindungssteg	24	123 371 0	123 371 0	Brustblech kpl. rechts
8	123 242 0	123 242 0	Halterung rechts		123 372 0	123 372 0	Brustblech kpl. links
	123 243 0	123 243 0	Halterung links	25	929 010 0	929 013 0	Winkelschar rechts
9	123 353 0	123 353 0	Stroheinweisblech rechts		929 110 0	929 113 0	Winkelschar links
	123 354 0	123 354 0	Stroheinweisblech links	26	908 020 0	908 020 0	6kt.-Mutter M 16
10	123 420 0	123 379 0	Strebe mit Linksgewinde	27	910 511 0	910 511 0	Scheibe Ø 18
11	123 060 1	123 060 1	Spannschloßmutter	28	123 109 1	123 109 1	Gewindelassche
12	908 525 0	908 525 0	6kt.-Mutter BM 20	29	929 478 0	929 478 0	Anlagesech rechts
13	123 198 0	123 198 0	Strebe mit Rechtsgewinde		929 477 0	929 477 0	Anlagesech links
14	904 577 0	904 577 0	Senkschraube m. Nase M 20 x 50	30	929 017 0		Perfektschar rechts
15	910 016 0	910 016 0	Federring B 20		929 117 0		Perfektschar links
16	908 025 0	908 025 0	6kt.-Mutter M 20	31	123 380 0		Zwischenlage
17	900 299 0	900 299 0	6kt.-Schraube M 12 x 35				

Bei Bestellung unbedingt Typ, Baujahr und Maschinen-Nr. angeben.  
 In case of orders state model, year of construction and part number.  
 Avec la commande, indiquer toujours type et No. de la machine, ainsi que l'année de construction.

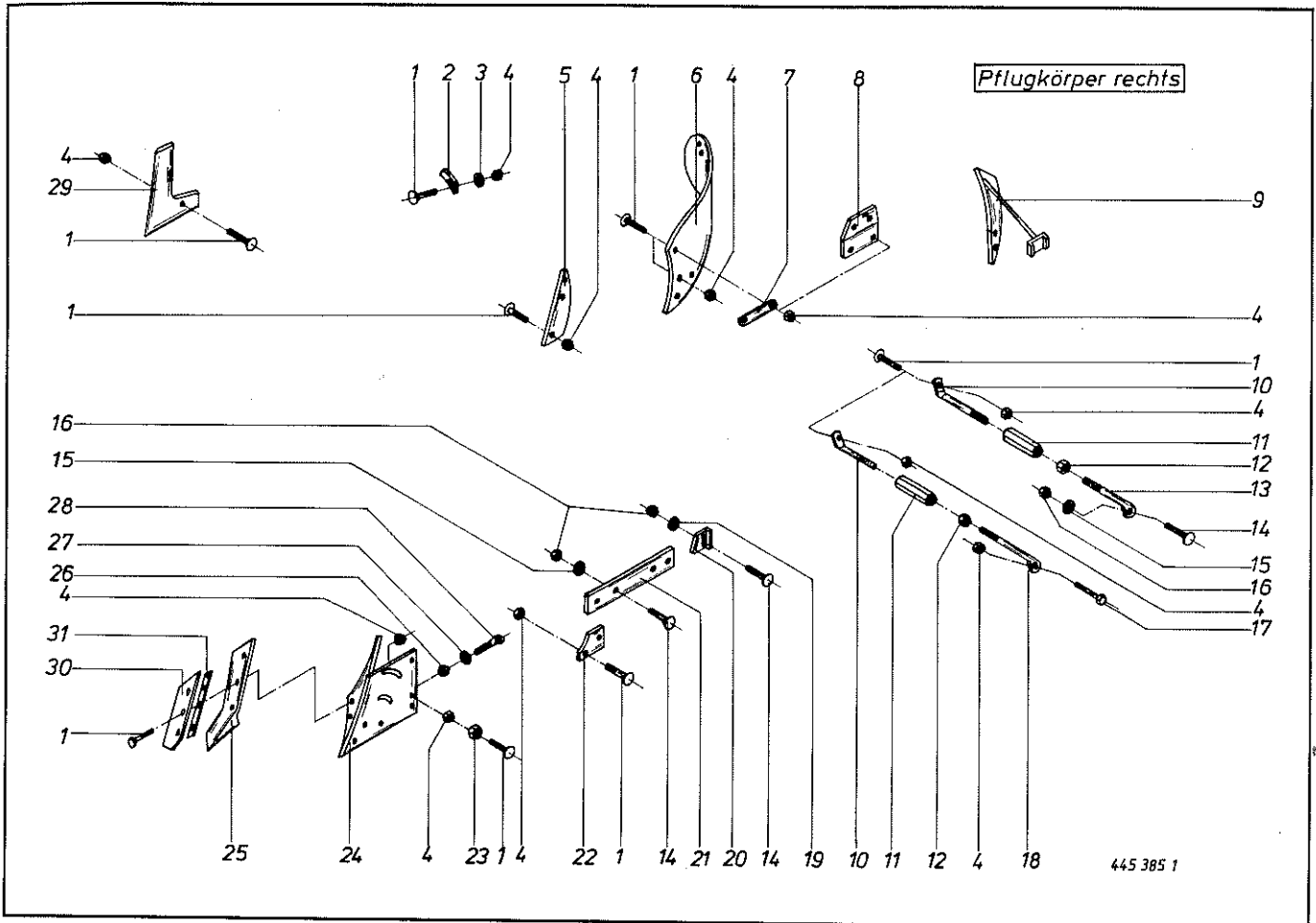

Abb. III. Dessin	Best.-Nr. Part-No. No. à com.	KOP 316/318 Bezeichnung Description Designation	Abb. III. Dessin	Best.-Nr. Part-No. No. à com.	KOP 316/318 Bezeichnung Description Designation
1	904 533 0	Senkschraube mit Nase M 12 x 30		123 159 3	Anlage kurz links 280 mm lang
	904 534 0	Senkschraube mit Nase M 12 x 35		123 164 1	Anlage lang rechts 650 mm lang
	904 535 0	Senkschraube mit Nase M 12 x 40		123 165 1	Anlage lang links 650 mm lang
	904 536 0	Senkschraube mit Nase M 12 x 45		123 401 0	Anlagespitze rechts
	904 537 0	Senkschraube mit Nase M 12 x 50	20	123 402 0	Anlagespitze links
2	123 207 0	Streichschiene rechts	21	123 109 0	Gewindelasse
	123 208 0	Streichschiene links	22	908 020 0	6kt.-Mutter M 16
3	910 506 0	Scheibe Ø 14 x 2,5	23	123 057 0	Einstellscheibe
4	908 015 0	6kt.-Mutter M 12	24	123 403 0	Brustblech kpl. rechts
5	929 213 0	Riesterhinterteil rechts KOP 316		123 404 0	Brustblech kpl. links
	929 313 0	Riesterhinterteil links KOP 316	27	910 511 0	Scheibe Ø 18
	929 214 0	Riesterhinterteil rechts KOP 318	29	929 404 0	Shintteil rechts
	929 314 0	Riesterhinterteil links KOP 318		929 424 0	Shintteil links
6	123 049 1	Verbindungssteg	30	929 478 0	Anlagesech rechts
7	123 194 0	Strebe mit Linksgewinde		929 477 0	Anlagesech links
8	123 060 0	Spannschloßmutter	31	123 242 0	Halterung rechts
9	908 525 0	6kt.-Mutter BM 20		123 243 0	Halterung links
10	123 198 0	Strebe mit Rechtsgewinde	32	123 353 0	Stroheinweisblech rechts
11	904 577 0	Senkschraube mit Nase		123 354 0	Stroheinweisblech links
12	910 016 0	Federring B 20	35	929 040 0	Schar rechts KOP 316
13	908 025 0	6kt.-Mutter M 20		929 140 0	Schar links KOP 316
14	900 299 0	6kt.-Schraube M 12 x 35		929 041 0	Schar rechts KOP 318
15	123 196 0	Strebe mit Rechtsgewinde		929 141 0	Schar links KOP 318
16	123 194 0	Strebe mit Linksgewinde			
19	123 029 3	Anlage kurz rechts 280 mm lang			

Bei Bestellung unbedingt Typ, Baujahr und Maschinen-Nr. angeben.  
 In case of orders state model, year of construction and part number.  
 Avec la commande, indiquer toujours type et No. de la machine, ainsi que l'année de construction.

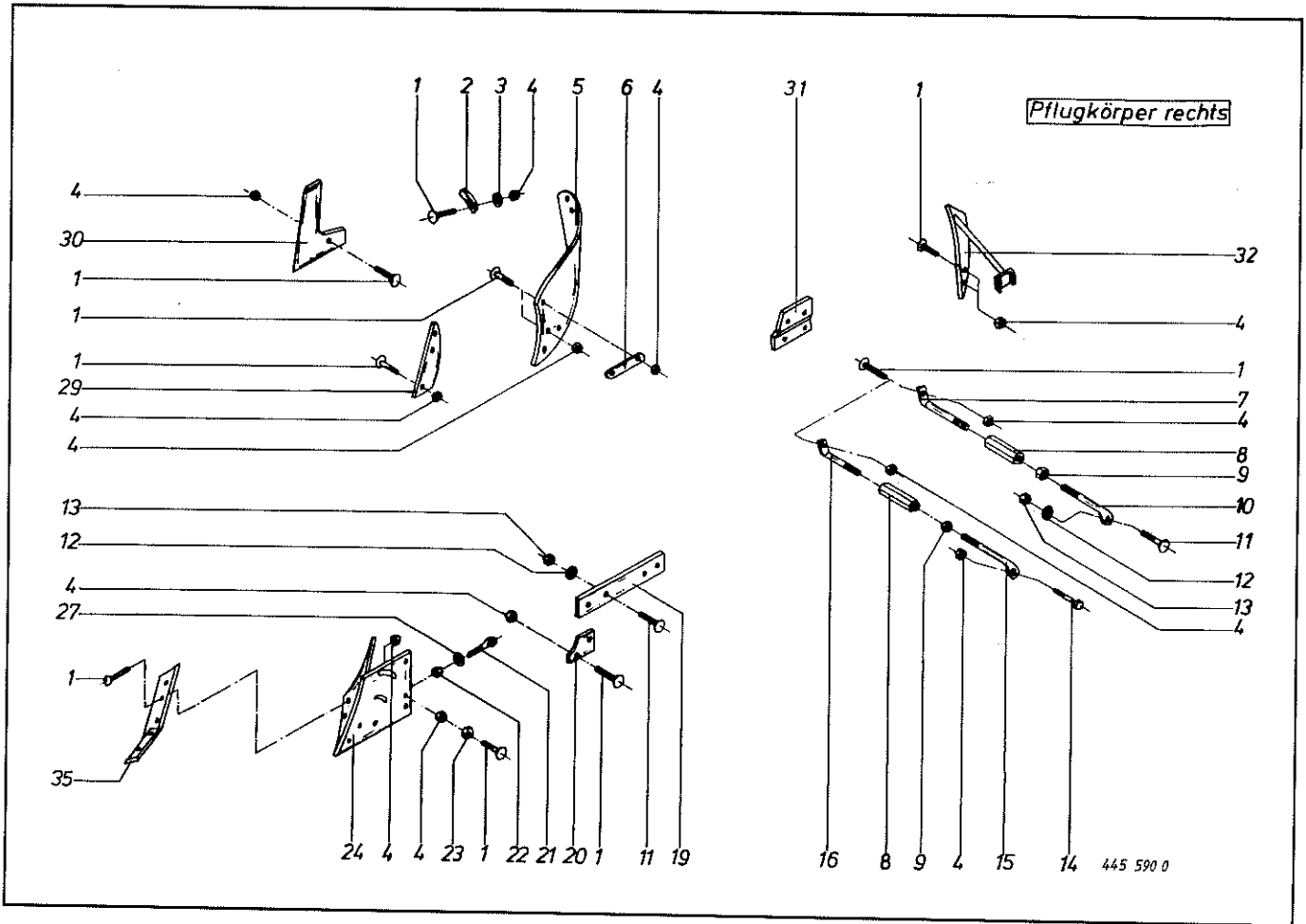

Abb. III. Dessin	Best.-Nr. Part-No. No. à com.	Bezeichnung Description Designation	Abb. III. Dessin	Best.-Nr. Part-No. No. à com.	Bezeichnung Description Designation
1	912 847 0	Spannhülse 16 x 55	24	919 003 0	Kegelschmiernippel
2	912 717 0	Spannhülse 10 x 55	25	123 158 1	Untergrundlockerer rechts
3	460 135 0	Scheibensechhalter f. Anrichthöhe 68 cm		123 157 1	Untergrundlockerer links
	460 141 0	Scheibensechhalter f. Anrichthöhe 75 + 80 cm	26	908 706 0	6kt.-Mutter NM 8
	461 623 0	Scheibensechhalter	27	908 716 0	6kt.-Mutter NM 16
4	908 020 0	6kt.-Mutter M 16	28	908 721 0	6kt.-Mutter NM 20
5	470 075 0	Lager	29	095 078 0	Zwischenplatte
6	470 074 1	Ausleger	30	904 584 0	Senkschraube mit Nase M 20 x 90
7	908 727 0	6kt.-Mutter M 24 x 1,5		904 586 0	Senkschraube mit Nase M 20 x 100
8	910 016 0	Federring B 20	31	905 318 0	Flachrd.-Schraube M 20 x 85
9	900 380 0	6kt.-Schraube M 20 x 60		905 320 0	Flachrundschrabe M 20 x 95
10	097 082 3	Stelling	32	095 087 1	Halter rechts
11	910 014 0	Federring B 16		095 088 1	Halter links
12	901 137 0	6kt.-Schraube M 16 x 80	33	900 339 0	6kt.-Schraube M 16 x 50
13	911 659 0	Sicherungsring I 62 x 2 DIN 472	34	123 394 0	Quadratstück 45 x 45
14	936 914 0	Nilos-Ring 35 x 62 L STO		123 395 0	Quadratstück 40 x 40
15	097 086 0	Laufachse		123 396 0	Quadratstück 35 x 35
16	930 236 0	Rillenkugellager 6206 Z DIN 625		123 419 0	Quadratstück 40 x 40
17	097 087 0	Distanzbuchse	35	900 264 0	6kt.-Schraube M 8 x 45
18	912 644 0	Spannhülse 6 x 40	36	900 338 0	6kt.-Schraube M 16 x 45
19	930 136 0	Rillenkugellager 6206 DIN 625	37	900 298 0	6kt.-Schraube M 12 x 30
20	908 708 0	6kt.-Mutter NM 10	38	908 520 0	6kt.-Mutter BM 16
21	097 085 6	Laufachse	39	460 140 0	Achse
22	123 136 0	Sechsscheibe Ø 450 gewellt	40	901 376 0	6kt.-Schraube m. Ansatzsp. M 20 x 35
	123 137 0	Sechsscheibe Ø 500 gewellt	41	470 180 0	Radnabe kpl. Abb. 13-19, 21 + 7
23	904 046 0	Senkschraube mit Innensechskant M 10 x 30			

Bei Bestellung unbedingt Typ, Baujahr und Maschinen-Nr. angeben.

In case of orders state model, year of construction and part number.

Avec la commande, indiquer toujours type et No. de la machine, ainsi que l'année de construction.

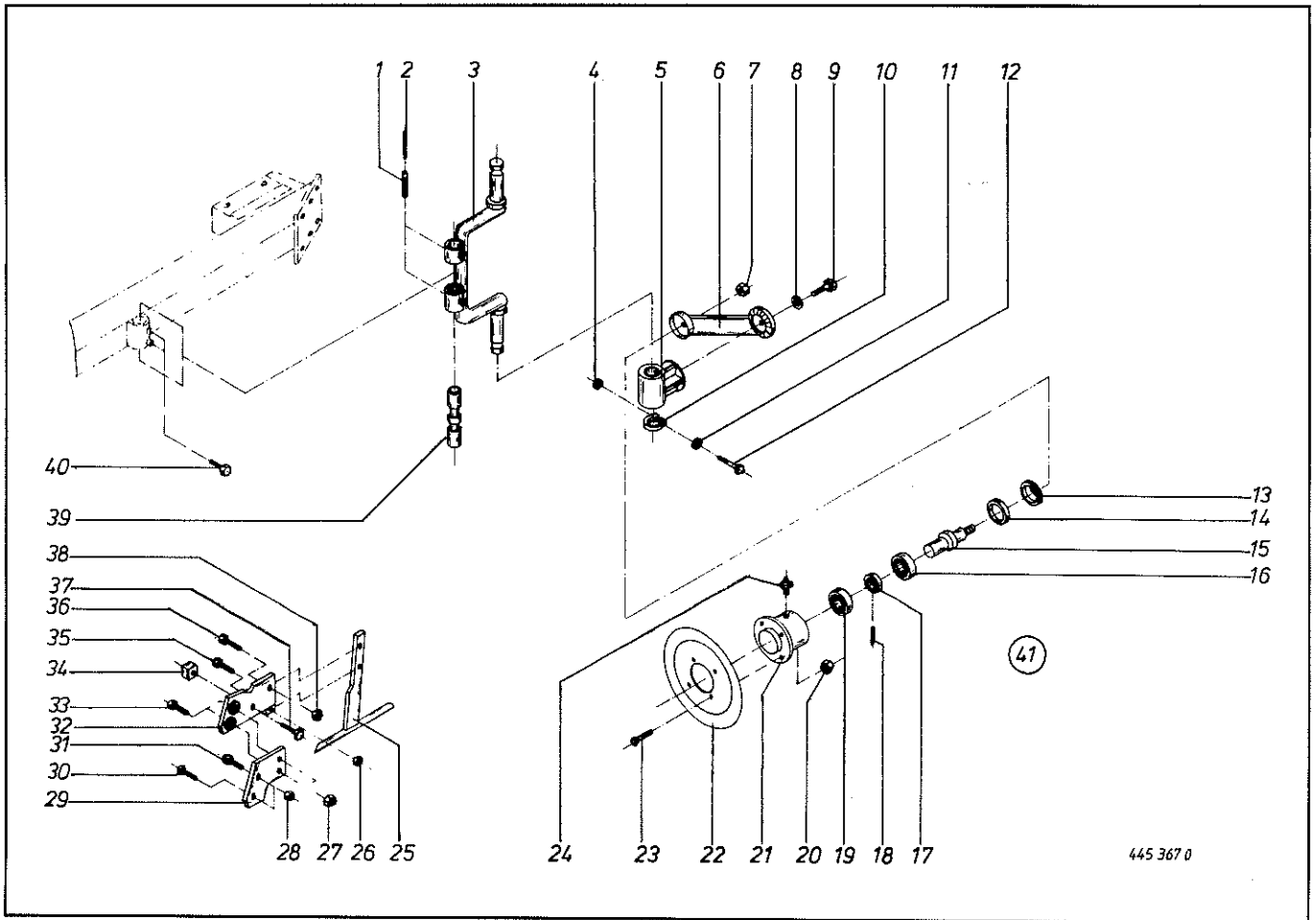
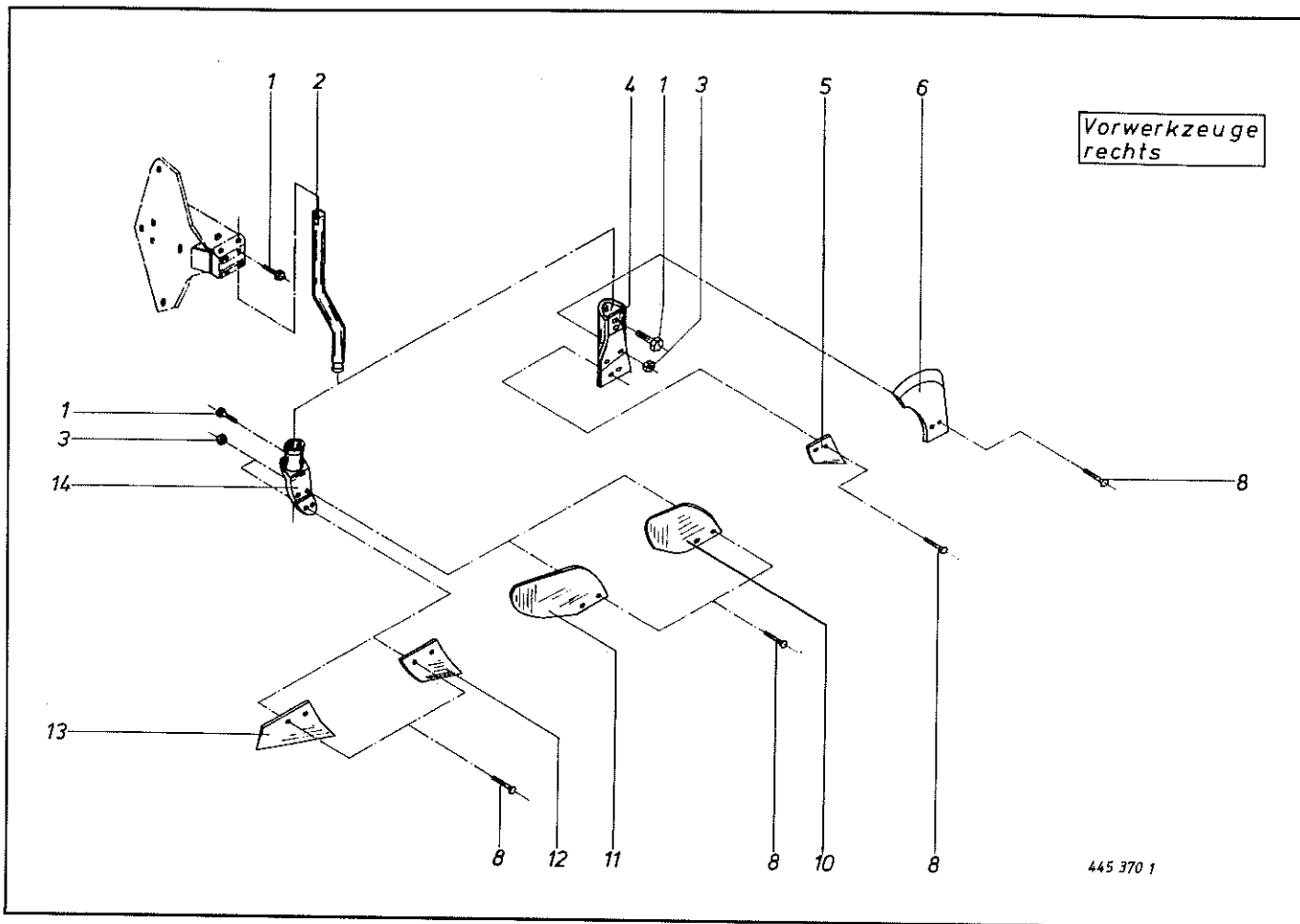

445 370 1

Abb. III. Dessin	Best.-Nr. Part-No. No. à com.	Bezeichnung Description Designation	Abb. III. Dessin	Best.-Nr. Part-No. No. à com.	Bezeichnung Description Designation
1	901 376 0	6kt.-Schraube M 20 x 35 m. Ansatzspitze	11	123 343 1	Riester rechts VD 181
2	460 158 1	Stiel 50 gekröpft		123 345 1	Riester links VD 181
	460 159 1	Stiel 80 gekröpft	12	929 091 0	Schar rechts VD 141
	460 160 1	Stiel 105 gekröpft		929 191 0	Schar links VD 141
	461 384 0	Stiel 50 gekröpft		929 092 0	Schar rechts VD 181
	461 385 0	Stiel 80 gekröpft		929 192 0	Schar links VD 181
	461 386 0	Stiel 105 gekröpft		123 356 0	Bruststück rechts
3	908 012 0	6kt.-Mutter M 10		123 355 0	Bruststück links
4	123 412 0	Bruststück rechts	15	123 414 0	Dung- u. Maiseinleger DM 121 rechts
	123 413 0	Bruststück links		123 415 0	Dung- u. Maiseinleger DM 121 links
5	929 091 0	Schar rechts DM 121	16	123 415 0	Dung- u. Maiseinleger DM 121 links
	929 191 0	Schar links DM 121		123 387 0	Vorschäler VD 141 rechts Abb. 1,3,8,10,12,14
6	929 297 0	Riester rechts DM 121	19	123 388 0	Vorschäler VD 141 links Abb. 1,3,8,10,12,14
	929 397 0	Riester links DM 121	20	123 389 0	Vorschäler VD 181 rechts Abb. 1,3,8,11,13,14
8	904 523 0	Senkschraube m. Nase M 10 x 30	21	123 390 0	Vorschäler VD 181 links Abb. 1,3,8,11,13,14
10	123 342 1	Riester rechts VD 141	22		
	123 344 1	Riester links VD 141			

Bei Bestellung unbedingt Typ, Baujahr und Maschinen-Nr. angeben.  
 In case of orders state model, year of construction and part number.  
 Avec la commande, indiquer toujours type et No. de la machine, ainsi que l'année de construction.



Abb. Ill. Dessin	Best.-Nr. Part-No. No. à com.	Bezeichnung Description Designation	Abb. Ill. Dessin	Best.-Nr. Part-No. No. à com.	Bezeichnung Description Designation
1	930 168 0	Rillenkugellager 6308	9	910 225 0	Kugelmutter A 18 x 1,5
2	461 505 0	Buchse	10	953 308 0	Schlauch 10,0/75-15
3	936 918 0	Nilos-Ring 40 x 80 LSTO	11	953 209 0	Reifen 10,0/75-15 Impl, 6 ply
4	910 744 0	Scheibe 70 x 90 x 3,5	12	129 082 0	Lagerbuchse
5	919 103 0	Kegelschmiernippel H2/S 8 x 1	13	129 083 0	Steckachse
6	911 680 0	Seegerring I 90 x 3	14	910 256 0	Radbolzen M 18 x 1,5 x 46
7	908 727 0	6kt.-Mutter NM 24 x 1,5	15	129 081 1	Radnabe
8	953 108 0	Felge 9.00 x 15/6 Loch	16	953 009 0	Rad kpl. (Abb. 8, 10 und 11)

Bei Bestellung unbedingt Typ, Baujahr und Maschinen-Nr. angeben.  
In case of orders state model, year of construction and part number.  
Avec la commande, indiquer toujours type et No. de la machine, ainsi que l'année de construction.

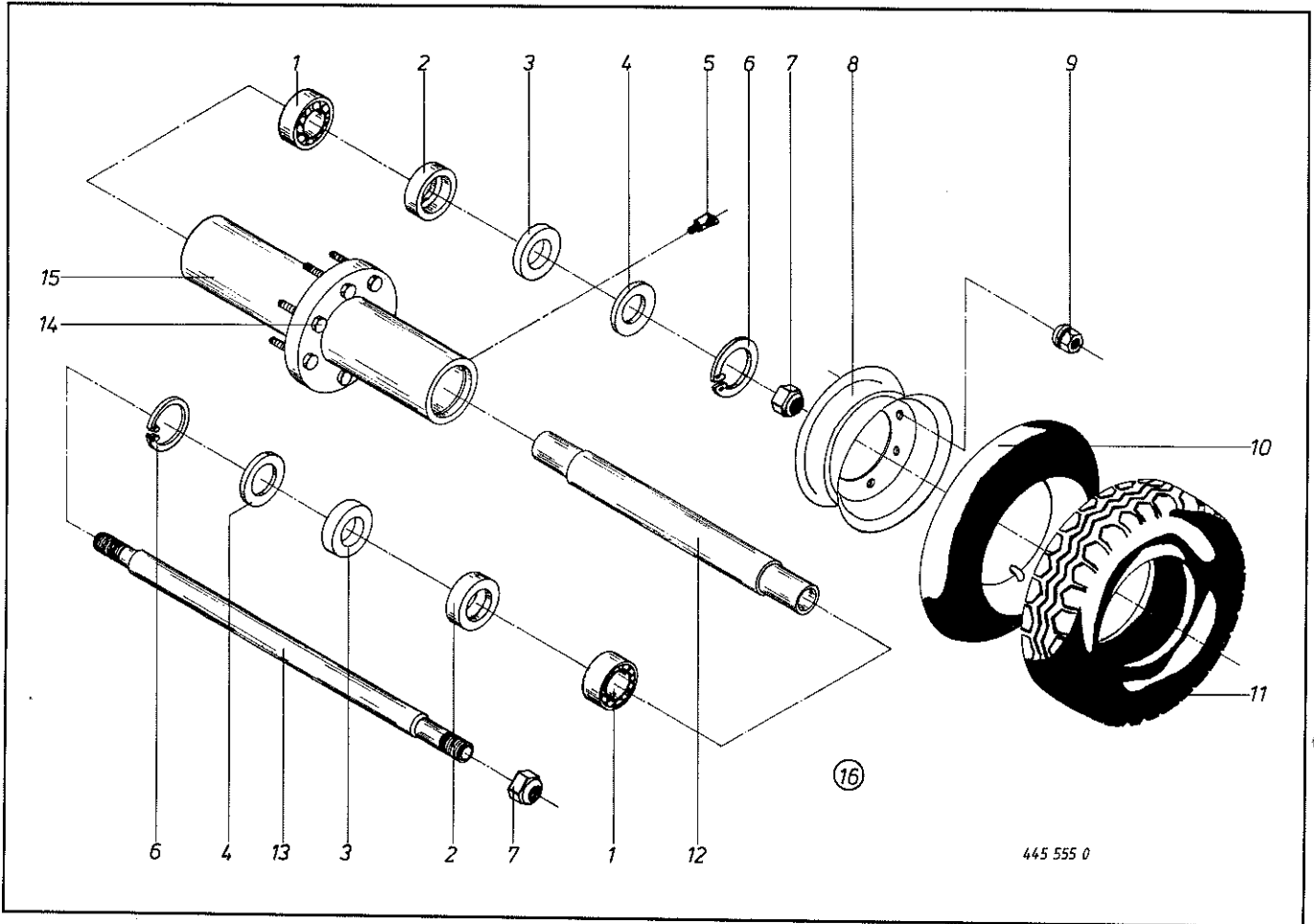
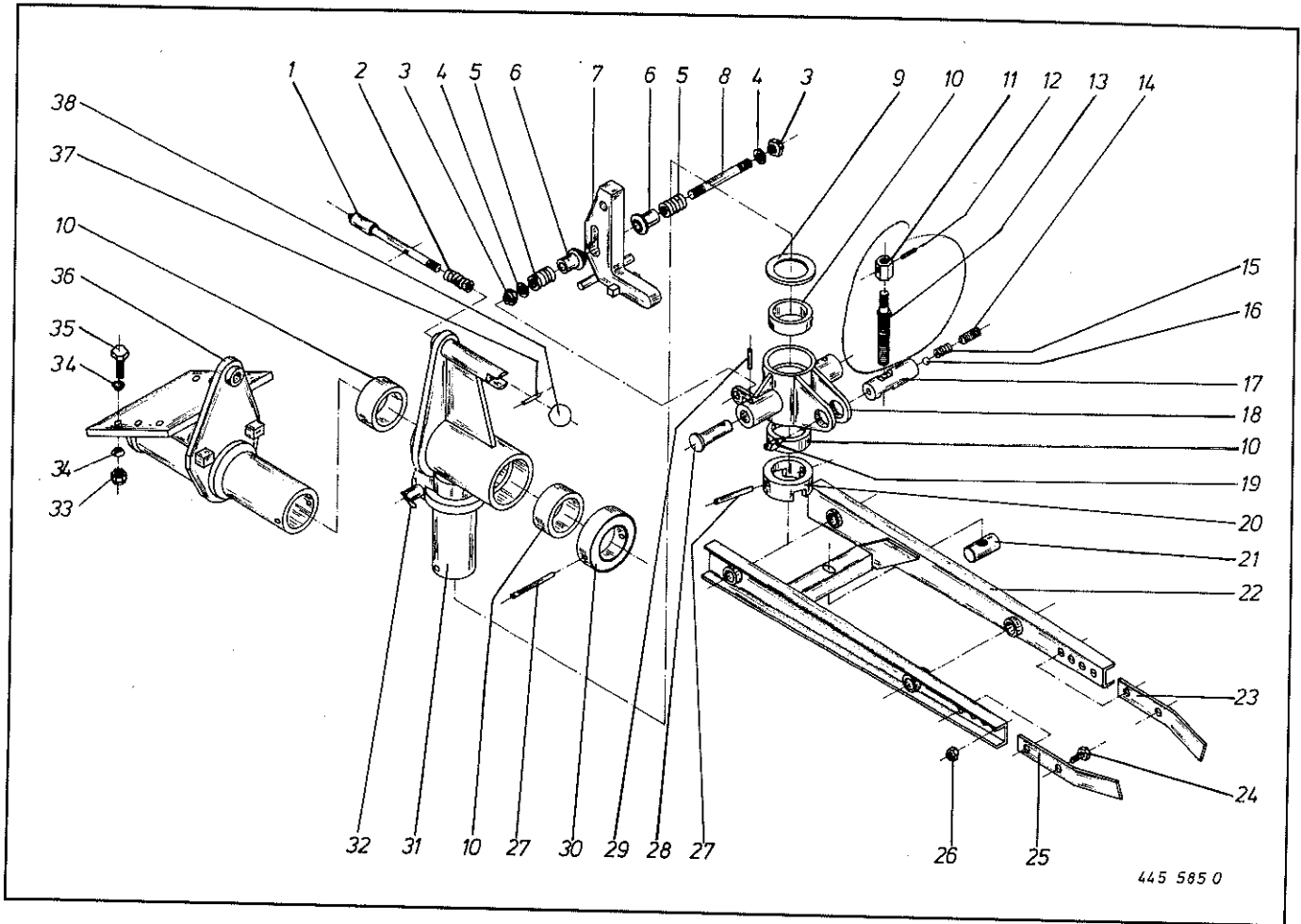

445 585 0

Abb. Ill. Dessin	Best.-Nr. Part-No. No. à com.	Bezeichnung Description Designation	Abb. Ill. Dessin	Best.-Nr. Part-No. No. à com.	Bezeichnung Description Designation
1	132 180 0	Arretierbolzen	20	461 456 0	Stelling mit Nut
2	132 189 0	Druckfeder	21	461 550 0	Spindelmutter
3	908 711 0	6 kt.-Mutter NM 12	22	461 436 0	Stützradgabel
4	910 315 0	Scheibe 13 x 24 x 2,5 B	23	470 162 0	Abstreifer rechts
5	470 166 0	Druckfeder	24	900 336 0	6 kt.-Schraube M 16 x 35
6	461 460 0	Führungsbuchse	25	470 161 0	Abstreifer links
7	461 457 0	Sperrriegel	26	908 716 0	6 kt.-Mutter NM 16
8	461 461 0	Führungsschraube	27	912 727 0	Spannhülse 10 x 120
9	470 030 0	Kunststoffdruckscheibe	28	461 462 0	Bolzen mit Ansatz
10	461 448 0	Kunststofflagerbuchse	29	912 678 0	Spannhülse 8 x 60
11	461 404 0	Stellmutter	30	461 447 0	Stelling
12	912 671 0	Spannhülse 8 x 30	31	461 421 0	Schwenklager
13	461 548 0	Verstellspindel	32	919 905 0	Federriegel kpl.
14	905 767 0	Gewindestift M 12 x 20 mit Innensechck.	33	908 721 0	6 kt.-Mutter NM 20
15	470 017 0	Druckfeder	34	910 216 0	Federring C 20,5
16	935 528 0	Stahlkugel Ø 10	35	902 926 0	6 kt.-Schraube M 20 x 60
17	461 472 0	Spindelhalter	36	461 428 0	Anschlußteil kpl.
18	461 439 0	Schwenklager	37	912 645 0	Spannhülse 6 x 45
19	919 003 0	Kegelschmiernippel H 1/5 8 x 1	38	919 512 0	Kugelkopf C 16 x RD 40 Fs

Bei Bestellung unbedingt Typ, Baujahr und Maschinen-Nr. angeben.  
 In case of orders state model, year of construction and part number.  
 Avec la commande, indiquer toujours type et No. de la machine, ainsi que l'année de construction.

Bestell-Nr.	Tafel	Abb.	Bestell-Nr.	Tafel	Abb.	Bestell-Nr.	Tafel	Abb.	Bestell-Nr.	Tafel	Abb.
095 078 0	7	29	123 354 0	6	9	461 386 0	8	2	904 537 0	5	1
095 087 1	7	32	123 354 0	6	32	461 404 0	10	11	904 537 0	6	1
095 088 1	7	32	123 355 0	8	14	461 421 0	10	31	904 577 0	4	11
097 082 3	7	10	123 356 0	8	14	461 428 0	10	36	904 577 0	5	14
097 085 6	7	21	123 371 0	5	24	461 436 0	10	22	904 577 0	6	11
097 086 0	7	15	123 372 0	5	24	461 439 0	10	18			
097 087 0	7	17	123 379 0	6	10	461 447 0	10	30	904 583 0	2	17
123 026 2	4	18	123 380 0	6	31	461 448 0	10	10	904 584 0	7	30
123 026 2	5	20	123 387 0	8	19	461 456 0	10	20	904 586 0	7	30
123 027 2	4	18	123 388 0	8	20	461 457 0	10	7	905 316 0	2	18
									905 318 0	2	19
									905 318 0	7	31
123 027 2	5	20	123 389 0	8	21	461 460 0	10	6	905 320 0	7	31
123 029 3	4	19	123 390 0	8	22	461 461 0	10	8	905 331 0	2	21
123 029 3	5	21	123 394 0	7	34	461 462 0	10	28	905 767 0	10	14
123 029 3	6	19	123 395 0	7	34	461 472 0	10	17	908 012 0	8	3
123 049 1	4	6	123 396 0	7	34	461 475 0	2	11			
123 049 1	5	7	123 397 0	4	31				908 015 0	4	4
123 049 1	6	6	123 398 0	4	31	461 481 0	2	9	908 015 0	5	4
123 057 0	4	23	123 399 0	4	31	461 488 0	3	22	908 015 0	6	4
123 057 0	5	23	123 400 0	4	31	461 493 0	1	23	908 020 0	4	22
123 057 0	6	23	123 401 0	6	20	461 495 0	1	47	908 020 0	5	26
						461 497 0	3	33	908 020 0	6	22
						461 498 0	3	21	908 020 0	7	4
123 060 0	6	8	123 402 0	6	20	461 499 0	3	17	908 025 0	2	15
123 060 1	4	8	123 403 0	6	24	461 505 0	9	2	908 025 0	4	13
123 060 1	5	11	123 404 0	6	24	461 508 0	10	13	908 025 0	5	16
123 109 0	6	21	123 411 0	4	33	461 548 0	10	13			
123 109 1	4	21	123 412 0	8	4	461 550 0	10	21			
123 109 1	5	28	123 413 0	8	4				908 025 0	6	13
123 136 0	7	22	123 414 0	8	15	461 623 0	7	3	908 520 0	7	38
123 137 0	7	22	123 415 0	8	16	461 662 0	2	11	908 525 0	4	9
123 157 1	7	25	123 419 0	7	34	461 664 0	2	8	908 525 0	5	12
123 158 1	7	25	123 420 0	4	7	470 017 0	10	15	908 525 0	6	9
						470 030 0	10	9	908 706 0	1	13
						470 074 1	7	6	908 706 0	7	26
123 159 3	4	19	123 420 0	5	10	470 075 0	7	5	908 708 0	7	20
123 159 3	5	21	129 081 1	9	15	470 161 0	10	25	908 711 0	1	17
123 159 3	6	19	129 082 0	9	12	470 162 0	10	23	908 711 0	10	3
123 160 1	4	19	129 083 0	9	13	470 166 0	10	5			
123 160 1	5	21	132 180 0	10	1				908 714 0	2	5
123 161 1	4	19				470 180 0	7	41	908 716 0	1	38
123 161 1	5	21	132 189 0	10	2	900 254 0	3	27	908 716 0	2	4
123 164 1	4	19	250 067 2	1	43	900 257 0	1	15	908 716 0	7	27
123 164 1	5	21	450 097 0	2	10	900 257 0	3	35	908 716 0	10	26
123 164 1	6	19	460 001 0	2	1	900 264 0	7	35	908 721 0	1	37
			460 136 0	7	3	900 298 0	7	37	908 721 0	2	3
123 165 1	4	19	460 140 0	7	39	900 299 0	4	14	908 721 0	7	28
123 165 1	5	21	460 141 0	7	3	900 299 0	6	14	908 721 0	10	33
123 165 1	6	19	460 153 0	1	5	900 299 0	6	14	908 726 0	2	14
123 194 0	4	7	460 154 0	1	6	900 336 0	10	24			
123 194 0	4	16	460 158 1	8	2				908 727 0	7	7
123 194 0	6	7							908 727 0	9	7
123 194 0	6	16	460 159 1	8	2	900 338 0	7	36	908 871 0	1	42
123 196 0	4	15	460 160 1	8	2	900 339 0	7	33	910 014 0	7	11
123 196 0	5	18	460 187 0	1	28	900 380 0	7	9	910 016 0	2	16
123 196 0	6	15	460 190 0	1	27	901 137 0	7	12	910 016 0	4	12
			460 256 0	1	1	901 142 0	2	24	910 016 0	7	8
			461 160 0	1	10	901 155 0	1	45	910 216 0	2	7
123 198 0	4	10				901 157 0	2	2	910 216 0	10	34
123 198 0	5	13	461 175 0	1	14	901 157 0	2	2	910 225 0	9	9
123 198 0	6	10	461 176 1	1	31	901 211 0	1	35	910 256 0	9	14
123 207 0	4	2	461 186 1	1	2	901 237 0	2	25	910 315 0	1	8
123 207 0	5	2	461 215 0	1	16	901 376 0	7	40	910 315 0	10	4
									910 504 0	3	26
									910 506 0	4	3
									910 506 0	5	3
									910 506 0	6	3
									910 511 0	4	27
									910 511 0	5	27
									910 511 0	6	27
									910 512 0	4	17
									910 512 0	5	19
									910 514 0	1	26
123 242 0	5	8	461 277 0	2	23	904 534 0	4	1			
123 242 0	6	31	461 305 0	2	8	904 534 0	5	1			
123 243 0	5	8	461 308 0	1	36	904 534 0	6	1			
123 243 0	6	31	461 309 0	1	46	904 535 0	4	1			
123 342 1	8	10	461 337 0	1	29	904 535 0	5	1			
123 343 1	8	11	461 352 0	1	22	904 535 0	6	1			
123 344 1	8	10	461 381 0	3	9	904 536 0	4	1			
123 345 1	8	11	461 383 0	3	8	904 536 0	5	1			
123 353 0	5	9	461 384 0	8	2	904 536 0	6	1			
123 353 0	6	32	461 385 0	8	2	904 537 0	4	1			

Bestell-Nr.	Tafel	Abb.	Bestell-Nr.	Tafel	Abb.
910 514 0	A	21	929 310 0	5	6
910 744 0	9	4	929 311 0	5	6
911 659 0	7	13	929 312 0	4	5
911 680 0	9	6	929 313 0	6	5
911 948 0	3	12	929 314 0	6	5
912 071 0	1	49			
912 076 0	3	11	929 376 0	4	5
912 089 0	3	18	929 397 0	8	6
912 608 0	1	9	929 404 0	6	29
912 616 0	1	25	929 413 0	4	29
			929 415 0	5	5
912 643 0	1	18			
912 643 0	3	23	929 416 0	5	5
912 644 0	7	18	929 417 0	4	29
912 645 0	10	37	929 424 0	6	29
912 671 0	10	12	929 433 0	4	29
912 678 0	10	29	929 435 0	5	5
912 717 0	7	2	929 436 0	5	5
912 724 0	1	48	929 437 0	4	29
912 727 0	10	27	929 477 0	4	30
912 847 0	7	1	929 477 0	5	29
			929 477 0	6	30
917 004 0	1	51			
919 003 0	1	11	929 478 0	4	30
919 003 0	3	13	929 478 0	5	29
919 003 0	7	24	929 478 0	6	30
919 003 0	10	19	930 136 0	7	19
919 103 0	9	5	930 168 0	9	1
919 512 0	10	38	930 236 0	7	16
919 905 0	10	32	932 184 0	1	39
921 001 0	3	16	932 186 0	1	34
921 002 0	3	1	934 771 0	3	15
			935 307 0	3	24
921 024 0	3	20			
921 026 0	3	25	935 312 0	2	12
921 042 0	3	4	935 315 0	1	7
921 046 0	3	3	935 315 0	3	10
921 056 0	3	5	935 528 0	10	16
			935 705 0	2	13
921 078 0	3	2	936 914 0	7	14
921 093 0	3	31	936 918 0	9	3
921 098 0	3	7	937 588 0	1	41
921 132 0	3	28	937 595 0	1	32
921 135 0	3	29	953 009 0	9	16
921 145 0	3	36			
921 171 0	3	30	953 108 0	9	8
921 343 0	3	14	953 209 0	9	11
921 351 0	3	19	953 308 0	9	10
921 447 0	3	14			
921 461 0	3	19			
921 462 0	3	19			
921 644 0	1	3			
922 650 0	1	50			
925 107 0	3	32			
925 323 0	1	52			
929 010 0	5	25			
929 013 0	5	25			
929 016 0	4	26			
929 017 0	5	30			
929 040 0	6	35			
929 041 0	6	35			
929 077 0	4	26			
929 078 0	4	32			
929 091 0	8	5			
929 091 0	8	12			
929 092 0	8	13			
929 110 0	5	25			
929 113 0	5	25			
929 116 0	4	26			
929 117 0	5	30			
929 140 0	6	35			
929 141 0	6	35			
929 177 0	4	26			
929 178 0	4	32			
929 191 0	8	5			
929 191 0	8	12			
929 192 0	8	13			
929 210 0	5	6			
929 211 0	5	6			
929 212 0	4	5			
929 213 0	6	5			
929 214 0	6	5			
929 276 0	4	5			
929 297 0	8	6			