



KRONE

Nr. 481-0

Ersatzteilliste Volldrehpflug Mustang SL/SLV 120/140 Non-Stop

(ab Masch.-Nr. 56822) - 13.6.89 = 57580 - 30.9.89
" 300000 - 1.10.89 - 311699 = 31.12.90

Wegemj

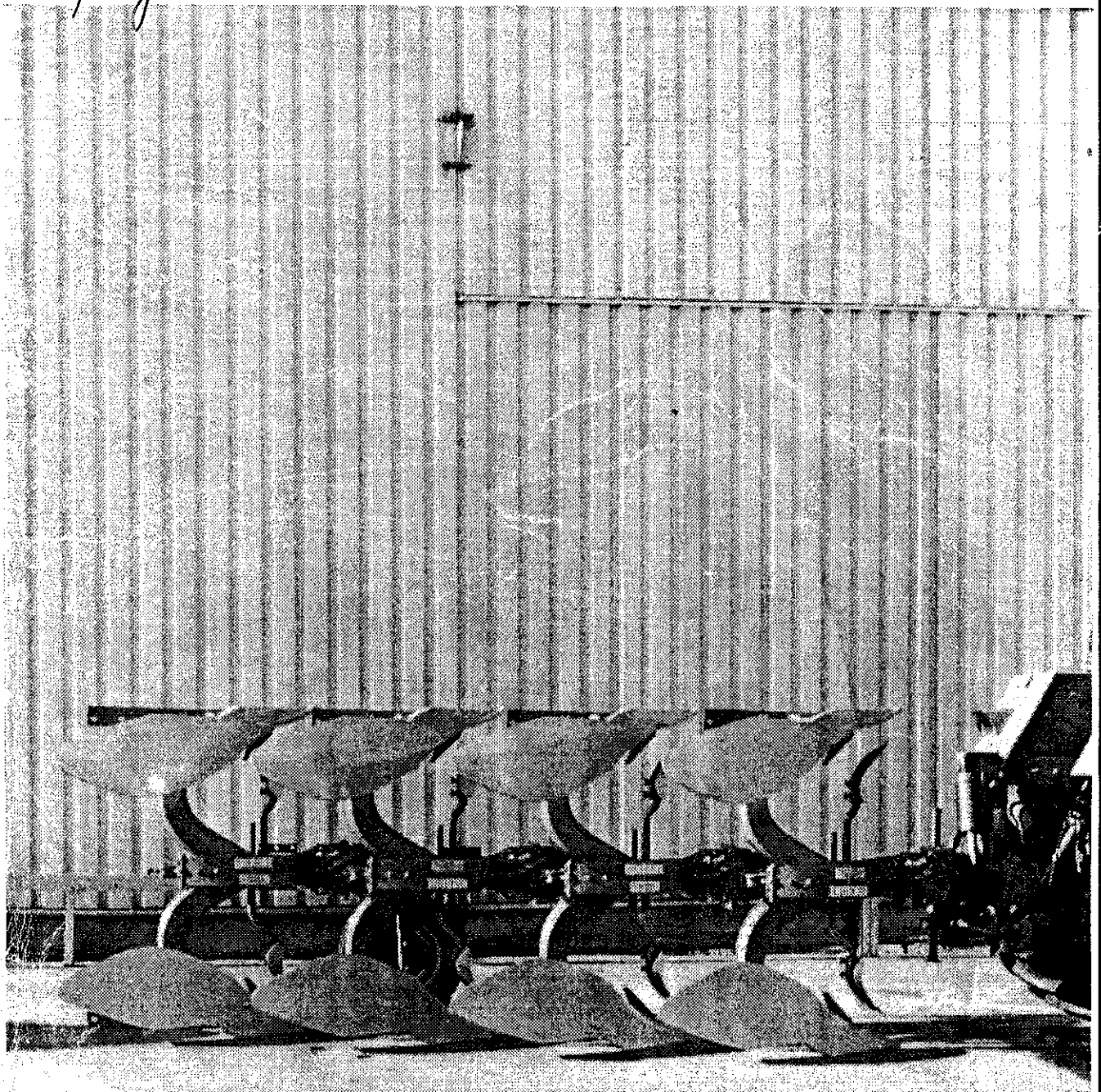

Inhaltsverzeichnis	Tafel
Dreipunktbock	1
Holm SL Non-Stop.....	2
Rahmen Non-Stop M 120.....	3
Rahmen Non-Stop M 140.....	4
Grindel kpl.	5
Hydr.und mechan.Breitenverstellung	6
Hydraulikanlage	7
Krone-Schar-und Riesterschrauben.....	8
Pflugkörper KS 212,KT 414-416.....	9
Pflugkörper KG 101-181.....	10
Pflugkörper KG Streifenriester	11
Vorwerkzeuge	12
Scheibensech	13
Packerausleger mechanisch.....	14
Packerausleger hydraulisch.....	15
Pendelstützrad SL-Ausf.Stahlrad.....	16
Pendelstützrad SL-Ausf.Luft.....	17
Pendelstützrad SLV-Ausf.....	18
Aufsattelrad und Transportklappe.....	19
Aufsattelrad	20

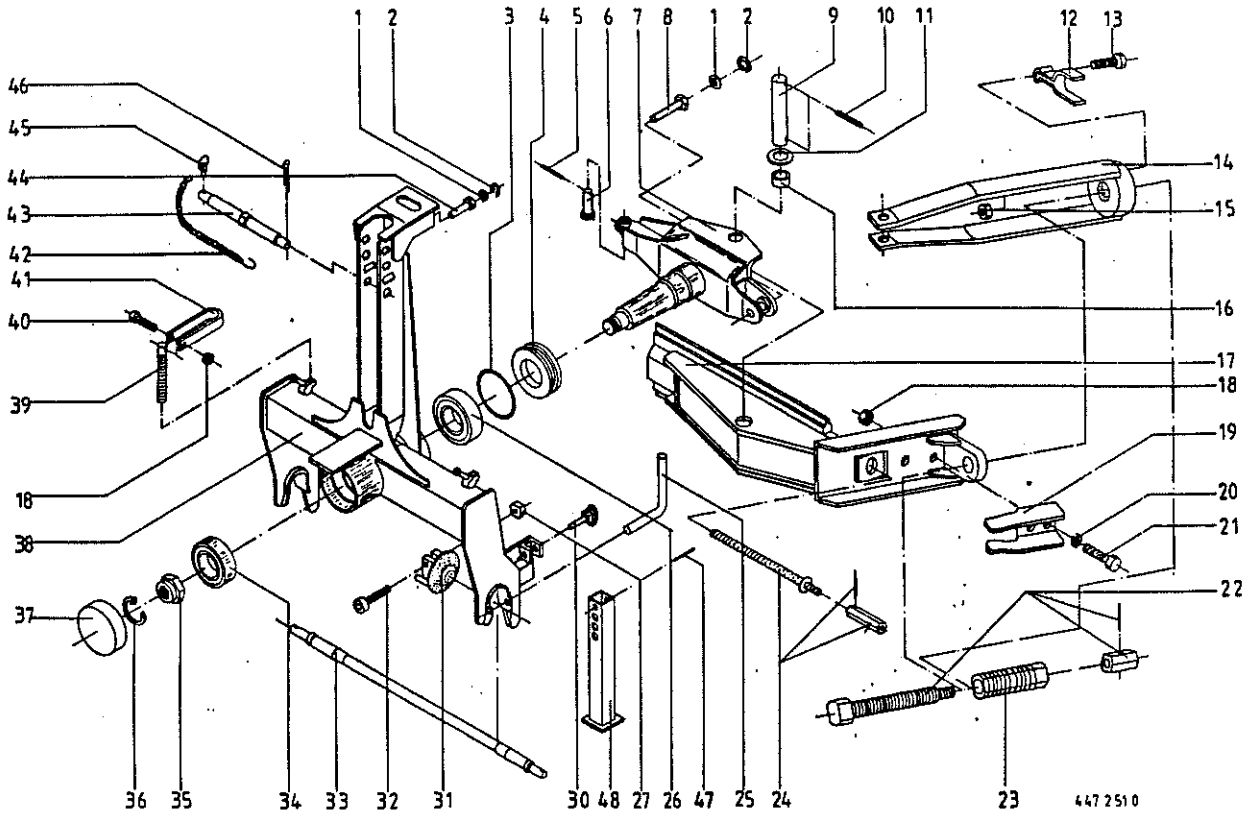

Mustang 120 Mustang 140			Mustang 120 Mustang 140				
Abb!	Bestell-Nr.!	Bestell-Nr.!	Bezeichnung	Abb!	Bestell-Nr.!	Bestell-Nr.!	Bezeichnung
1	910 845 0	910 845 0	Paßscheibe 25 x 35 x 2,0	24	461 012 1	461 012 1	Verstellspindel kpl.
	910 862 0	910 842 0	Paßscheibe 25 x 35 x 0,3	25	462 842 0	462 842 0	Bolzen
2	911 635 0	911 635 0	Sicherungsring	26	932 185 0	- - - - -	Kegelrollenlager 32018 X
3	937 594 0	937 590 0	O-Ring		- - - - -	932 187 0	Kegelrollenlager 32020 X
4	461 093 0	461 132 0	O-Ring Halter	27	908 716 1	908 716 1	6kt.-Mutter NM 16
5	912 644 0	912 644 0	Spannhülse 6 x 40	30	917 011 0	917 011 0	Klappstecker 10 x 45
6	462 448 0	462 448 0	Bolzen mit kl.Kopf	31	462 805 1	462 805 1	Kleinbügel
7	462 342 0	462 343 0	Drehachse kpl.	32	903 220 0	903 220 0	Zylinderschraube M16 x 100
8	461 615 0	460 582 0	Schaltbolzen	33	462 803 0	462 803 0	Zugwelle Kat.II Rd 50 x 965
9	461 714 3	462 560 1	Lagerbolzen 50 x 288/50x308		462 829 0	462 829 0	Zugwelle Kat.III Rd 55x1113
	462 306 0	462 306 0	Lagerbolzen 50 x 366		462 830 0	462 830 0	Zugwelle Kat.II Rd 55 x 973
10	912 853 0	912 853 0	Spannhülse 16 x 85	34	932 140 0	932 140 0	Kegelrollenlager 30311 A
11	935 311 0	935 311 0	Lagerscheibe 100 x 62 x 2,7	35	461 591 0	461 591 0	Kronenmutter M 48 x 1,5
	910 735 1	910 735 1	Stützscheibe S 50x62x3,2	36	461 525 0	461 525 0	Sicherungsring
12	462 514 1	462 514 1	Drehsicherung	37	925 028 0	925 028 0	Rohrschutzkappe "Krone"
13	901 046 0	901 046 0	6kt.-Schraube M 8 x 55	38	462 806 1	462 826 1	Dreipunktbock
14	462 502 2	462 502 2	Stellgabel	39	460 154 2	460 154 2	Spindel
15	908 706 0	908 706 0	6kt.-Mutter NM 8	40	900 302 0	900 302 0	6kt.-Schraube M 12 x 50
16	935 706 0	935 706 0	Einspannbuchse EG 50x60x28	41	462 809 0	462 809 0	Griff
17	462 221 1	462 251 1	BreitenverstellstDck	42	922 650 0	922 650 0	Knotenkette
18	908 706 0	908 706 0	6kt.-Mutter NM 8	43	462 804 0	462 804 0	Oberlenkerbolzen
	908 711 1	908 711 1	6kt.-Mutter NM 12	44	461 600 0	461 600 0	Bolzen
19	462 515 1	462 515 1	Drehsicherung	45	917 004 1	917 004 1	Klappstecker 5 x 32
20	910 604 0	910 604 0	Scheibe 9 x 36 x 2,5	46	912 287 1	912 287 1	Splint 5 x 32
21	900 259 0	900 259 0	6kt.-Schraube M 8 x 25	47	912 647 0	912 647 0	Spannhülse 6 x 55
22	462 516 0	462 516 0	Spindel kpl.	48	462 566 0	462 566 0	Stützfuß
23	462 527 1	462 527 1	Mutter kpl.				

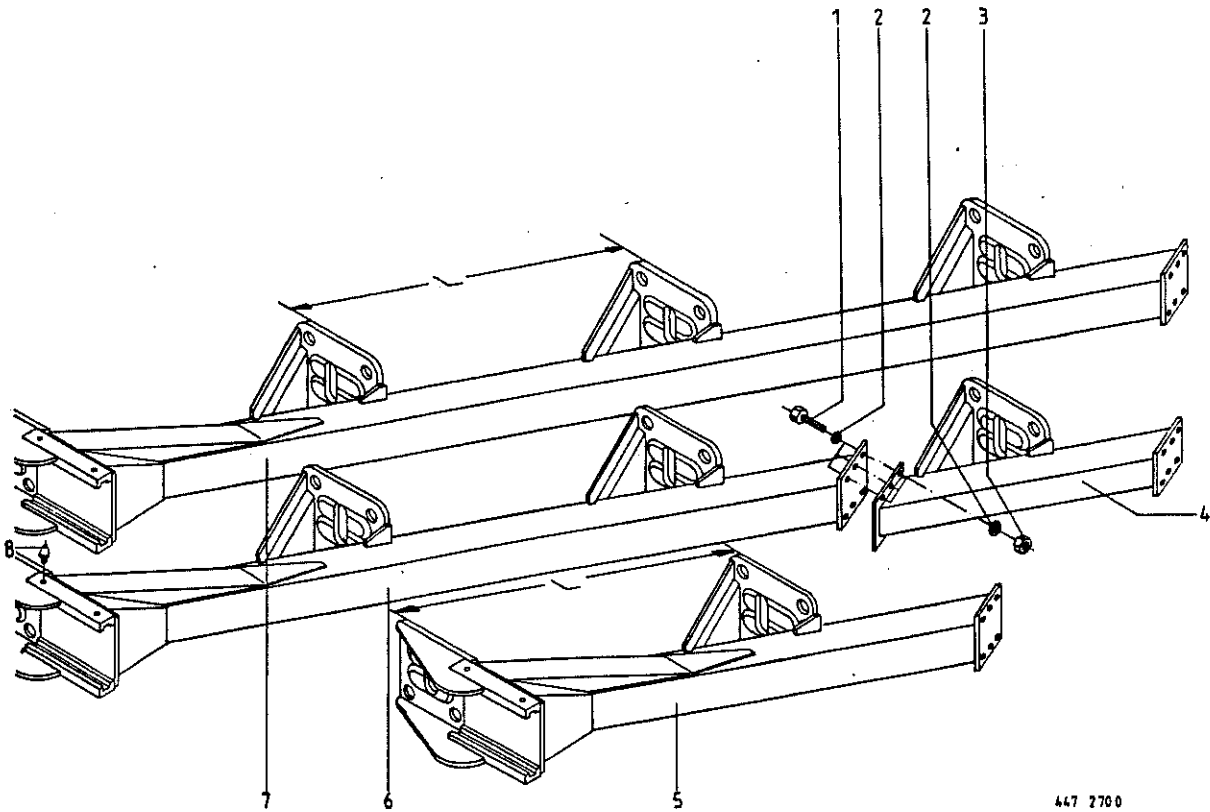

447 2700

Mustang 120 Mustang 140			Mustang 120 Mustang 140		
Abb!	Bestell-Nr.!	Bezeichnung	Abb!	Bestell-Nr.!	Bezeichnung
1 !	902 914 0 !	6kt.-Schraube M 16 x 50	6 !	462 920 1 !	462 938 1 ! Grundholm L = 83 cm
2 !	910 214 0 !	Federring C 16,5	!	462 923 1 !	462 931 1 ! Grundholm L = 96 cm
3 !	908 716 1 !	6kt.-Mutter NM 16	7 !	462 935 1 !	462 942 1 ! Grundholm L = 83 cm
4 !	462 922 0 !	Verlängerungsholm L=83cm	!	462 936 1 !	462 937 1 ! Grundholm L = 96 cm
!	462 925 0 !	Verlängerungsholm L=96cm	8 !	919 003 0 !	919 003 0 ! Kegel-Schaliennippel
5 !	462 921 1 !	- - - - Grundholm L = 83 cm			
!	462 924 1 !	- - - - Grundholm L = 96 cm			

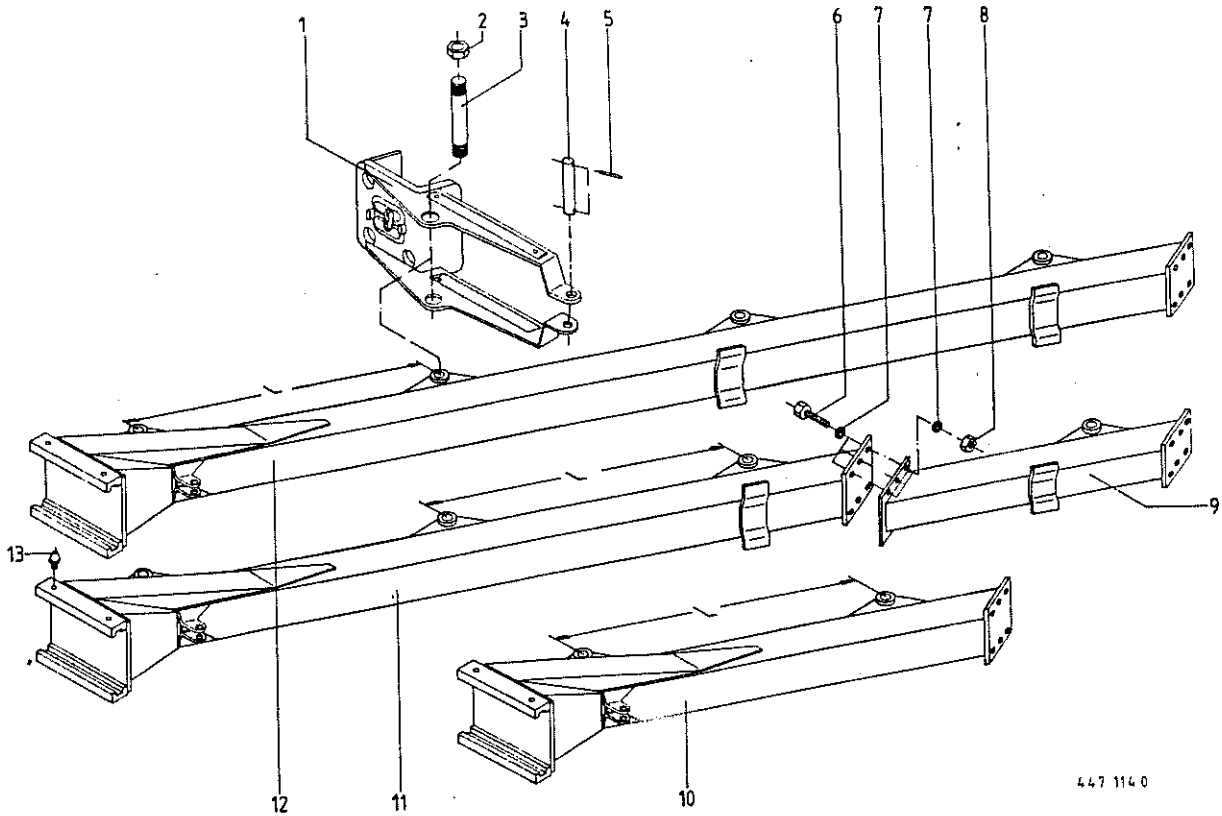

447 114 0

Abb.!Bestell-Nr.! Bezeichnung

Abb.!Bestell-Nr.! Bezeichnung

- 1 ! 463 091 0 ! Grindelkasten kpl.
- 2 ! 908 730 0 ! 6kt.-Mutter NM 30
- 3 ! 462 194 0 ! Gewindebolzen
- 4 ! 463 010 1 ! Bolzen ohne Kopf
- 5 ! 912 643 0 ! Spannhülse 6 x 36
- 6 ! 902 914 0 ! 6kt.-Schraube M 16 x 50
- 7 ! 910 214 0 ! Federring C 16,5
- 8 ! 908 716 1 ! 6kt.-Mutter NM 16
- 9 ! 462 416 1 ! Verlängerungsholm (L=83cm)
- ! 462 274 1 ! Verlängerungsholm (L=96cm)

- 10 ! 462 406 2 ! Grundholm (L=83cm)
- ! 462 400 2 ! Grundholm (L=96cm)
- 11 ! 462 410 2 ! Grundholm (L=83cm)
- ! 462 234 2 ! Grundholm (L=96cm)
- 12 ! 462 408 2 ! Grundholm (L=83cm)
- ! 462 402 2 ! Grundholm (L=96cm)
- 13 ! 919 003 0 ! Kegelschraubnippel H1/S M8x1

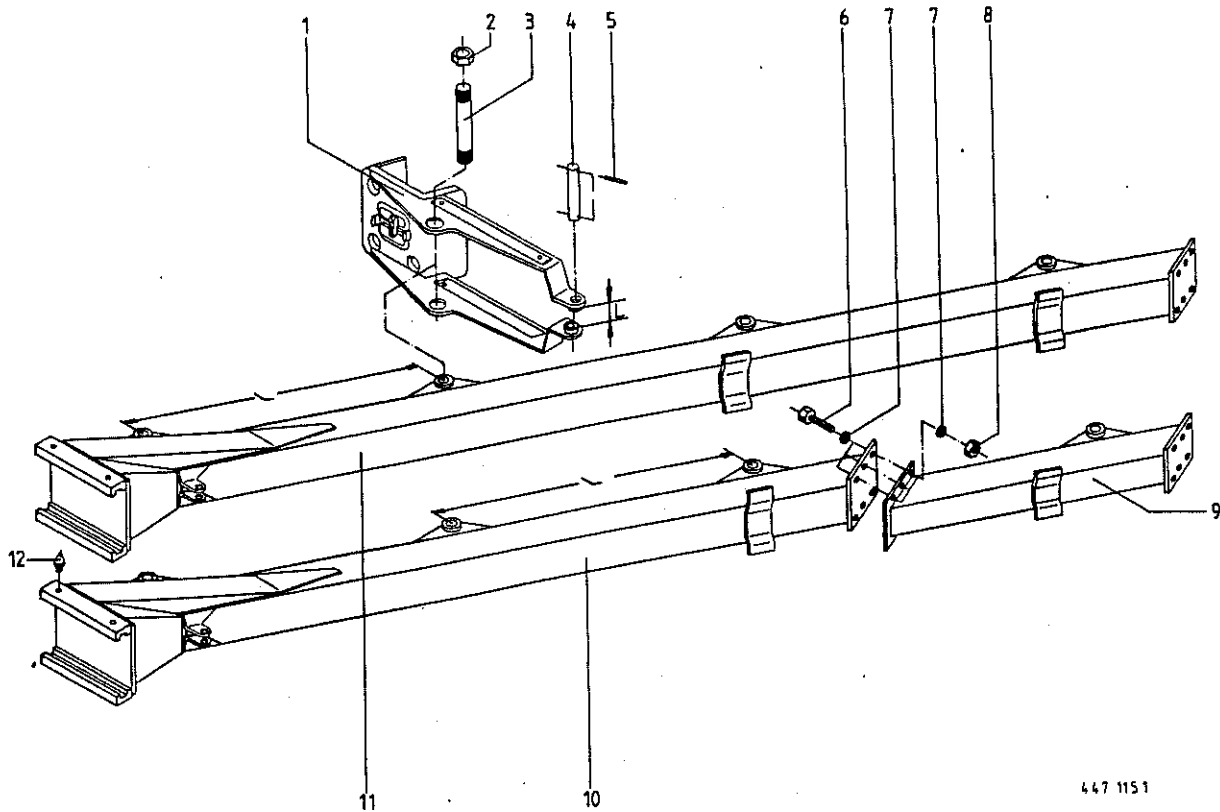

447 1151

Abb. ! Bestell-Nr. ! Bezeichnung

Abb. ! Bestell-Nr. ! Bezeichnung

1 ! 463 091 0 ! Grindelkasten kpl. (L= ca.225 mm)
 ! 463 093 0 ! Grindelkasten kpl. (L= ca.290 mm)
 2 ! 908 730 0 ! 6kt.-Mutter NM 30
 3 ! 462 194 0 ! Gewindebolzen RD 30 x 330
 ! 462 541 0 ! Gewindebolzen RD 30 x 395
 4 ! 463 010 1 ! Bolzen ohne Kopf RD 25 x 226
 ! 463 067 0 ! Bolzen ohne Kopf Rd 25 x 291
 5 ! 912 643 0 ! Spannhülse 6 x 36
 6 ! 902 914 0 ! 6kt.-Schraube M 16 x 50

7 ! 910 214 0 ! Federring C 16,5
 8 ! 908 716 1 ! 6kt.-Mutter NM 16
 9 ! 462 523 1 ! Verlängerungsholz (L= 83cm)
 ! 462 524 2 ! Verlängerungsholz (L= 96cm)
 10 ! 462 520 2 ! Grundholm (L= 83cm)
 ! 462 238 2 ! Grundholm (L= 96cm)
 11 ! 462 519 2 ! Grundholm (L= 83cm)
 ! 462 517 2 ! Grundholm (L= 96cm)
 12 ! 919 003 0 ! Kegelschmiernippel H1/S M8x1

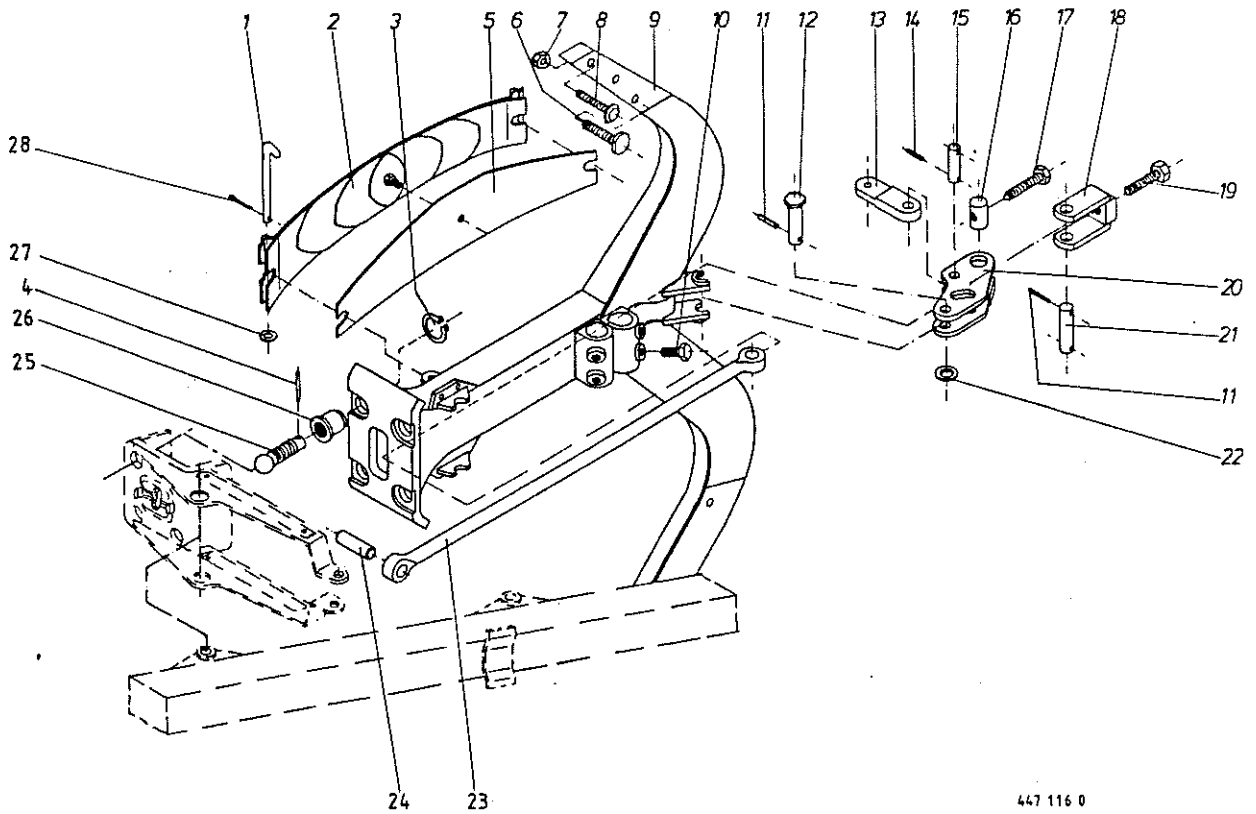

447 116 0

Abb. | Bestell-Nr. | Bezeichnung

Abb. | Bestell-Nr. | Bezeichnung

1	461 682 0	Federbolzen
2	461 683 0	Blattfeder
3	911 545 0	Sicherungsring 40 x 1,75
4	912 714 0	Spannhülse 10 x 40
5	461 678 0	Blattfeder (Zusatz)
6	905 320 0	Flachruntschr. m. Schlüssel-Ans. M20x95
7	908 721 0	6kt.-Mutter NM 20
8	904 587 0	Senkschr. m. Nase M 20 x 100
9	461 826 0	Hohlgrindel mit DU, AH= 680mm
	461 827 0	Hohlgrindel mit DU, AH= 750mm
	461 828 0	Hohlgrindel ohne DU, AH= 750mm
10	901 376 0	6kt.-Schraube M 20 x 35 AS
11	912 644 0	Spannhülse 6 x 40
12	461 763 1	Bolzen mit 6kt.-Kopf
13	461 559 1	Stellhebel

14	912 613 0	Spannhülse 5 x 30
15	461 569 1	Bolzen ohne Kopf
16	461 570 0	Gelenkmutter
17	461 571 0	Stellschraube M 20 x 100
18	461 794 0	Gabel
19	900 422 0	6kt.-Schraube M 24 x 80
20	461 796 1	Hebel
21	461 750 0	Bolzen
22	910 653 0	Scheibe 26 x 44 x 2
23	461 751 0	Zugstange
24	461 565 0	Bolzen ohne Kopf
25	462 398 1	Kugelbolzen
26	462 397 0	Stellmutter
27	910 510 1	Scheibe 16
28	912 287 1	Splint 5 x 32

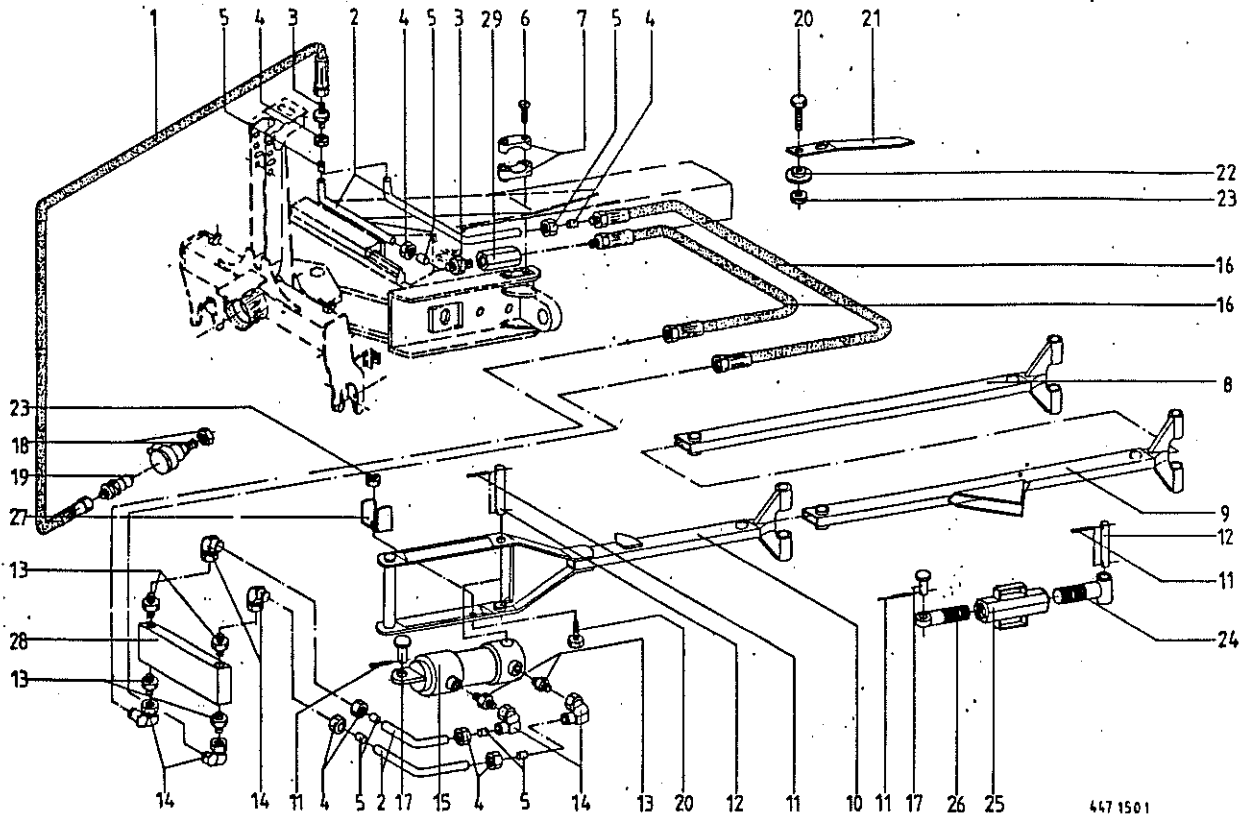

447 150 1

hydraulisch mechanisch			hydraulisch mechanisch				
Abb!	Bestell-Nr.!	Bestell-Nr.!	Bezeichnung	Abb!	Bestell-Nr.!	Bestell-Nr.!	Bezeichnung
1	921 019 1		Hochdruckschlauch 2200 lg	14	921 067 0		Stützen L12
2			Hydraulikrohr 12 x 1,5	15	462 336 0		Hydro.-Zylinder
3	921 054 1		Verbindungsstutzen L 12		921 488 0		Dichtungssatz
4	921 042 0		Überwurfmutter AL 12	16	921 001 0		Hydraulikschlauch 600 lg.
5	921 046 0		Schneidering L 12	17	916 116 0	916 116 0	Bolzen mit kleinem Kopf
6	903 477 1		Zylinderschraube AM 6x20	18	921 084 0		Hydro.Steckerhalter
	903 479 0		Zylinderachraube AM 6x25	19	921 145 0		Kupplungsstecker NW 10
7	925 107 1		Schelle (12 Bohrung)	20	900 261 0		6kt.-Schraube M 8 x 30
	925 102 1		Schelle (18 Bohrung)	21	462 582 0		Zeiger
8	463 096 0	463 096 0	Lenkstangenverl. 83	22	462 583 0		Klemmscheibe
	463 017 0	463 017 0	Lenkstangenverl. 96	23	908 706 0	908 706 0	6kt.-Mutter NM 8
9	463 095 0	463 095 0	Lenkstange verl. 83	24		462 327 0	Spannschloßhilfe rechts
	463 019 0	463 019 0	Lenkstange verl. 96	25		462 588 1	Spannschloßmutter kpl.
10	463 094 0	463 094 0	Lenkstange kpl. 83	26		462 328 0	Spannschloßhilfe links
	463 015 0	463 015 0	Lenkstange kpl. 96	27		462 590 1	Spannschloßsicherung
11	912 643 0	912 643 0	Spannhülse 6 x 36	28	921 208 0		Zwillings-Rückschlagvent.
12	915 901 1	915 901 1	Bolzen ohne Kopf	29	921 041 0		Drossel
13	920 901 0		Einschraubstutzen L12 NB				



Abb.!	Bestell-Nr.!	Bezeichnung	Abb.!	Bestell-Nr.!	Bezeichnung
1	462 901 0	Schaltbolzen	6	934 770 0	Radial-Gelenklager GE 25 F0
2	461 381 0	Druckfeder	7	921 093 1	Einschraubstützen M 18 x 1,5
3	921 067 0	Stützen Richtungseinstellbar L 12	8	900 254 0	6kt.-Schraube M 8 x 16
4	921 326 1	Hydraulikzylinder ! (Mustang 120 SL/SLV 2 und 3 Schar)	9	910 413 0	Scheibe 8,4 x 17 x 1,6
	921 448 0	Dichtungssatz	10	921 002 0	Hochdruckschlauch 1200 lang
	921 339 1	Hydraulikzylinder (Mustang 140SL/SLV ! und Mustang 120 SL/SLV 3 u.4 Schar)	11	921 145 0	Kupplungsstecker
	921 449 0	Dichtungssatz	12	921 171 0	Staubhauffe
5	921 001 0	Hochdruckschlauch 600 lang	13	921 098 0	Wege-Steuerventil
				921 139 0	Dichtungssatz

Krone-Schar-und Riesterschrauben

- 904 533 0 Senkschraube mit Nase M 12 x 30
- 904 534 0 Senkschraube mit Nase M 12 x 35
- 904 535 0 Senkschraube mit Nase M 12 x 40
- 904 536 0 Senkschraube mit Nase M 12 x 45
- 904 537 0 Senkschraube mit Nase M 12 x 50
- 904 543 0 Senkschraube mit Nase M 12 x 80
- 904 544 0 Senkschraube mit Nase M 12 x 85
- 904 577 0 Senkschraube mit Nase M 20 x 50
- 904 582 0 Senkschraube mit Nase M 20 x 75
- 904 584 0 Senkschraube mit Nase M 20 x 90

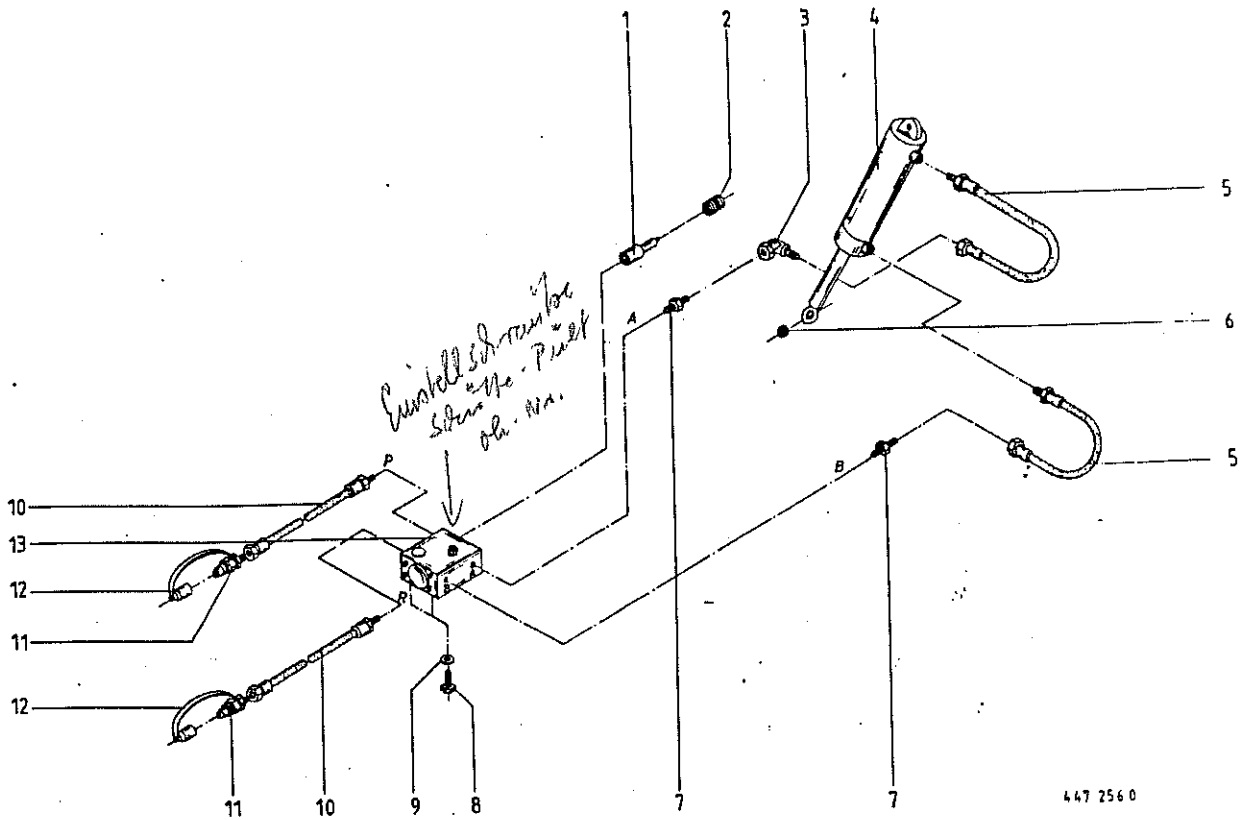
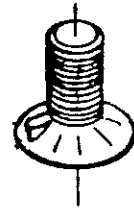

- 905 323 0 Senkschraube mit 2 Nasen M 12 x 25
- 905 342 0 Senkschraube mit 2 Nasen M 12 x 30
- 905 343 0 Senkschraube mit 2 Nasen M 12 x 35
- 905 345 0 Senkschraube mit 2 Nasen M 12 x 45

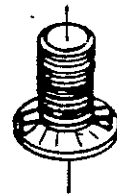

- 905 340 0 Konus-Schraube M 12 x 32
- 905 346 0 Konus-Schraube M 12 x 38
- 905 347 0 Konus-Schraube M 12 x 50





Abb.!	Bestell-Nr.!	Bezeichnung	Abb.!	Bestell-Nr.!	Bezeichnung
1		s.h.Tafel 08	17	123 057 1	Einstellscheibe für Anlage
2	959 200 0	Riesterhinferteil re.KS 212-216	18	969 070 0	Schnabelschar KS 212 rechts
	959 300 0	Riesterhinferteil li.KS 212-216		969 170 0	Schnabelschar KS 212 links
	959 217 0	Riesterhinferteil re.KT 414-416		969 083 0	Schnabelschar KS 214 rechts
	959 317 0	Riesterhinferteil li.KT 414-416		969 183 0	Schnabelschar KS 214 links
3	123 492 0	Brustblech re.KS 212-216;KT 414-416		969 079 0	Schnabelschar KS 216 rechts
	123 493 0	Brustblech li.KS 212-216;KT 414-416		969 179 0	Schnabelschar KS 216 links
4	908 015 0	6kt.-Mutter M 12	23	969 071 0	Perfektschar KS 212 rechts
5	900 337 0	6kt.-Schraube M 16 x 40		969 171 0	Perfektschar KS 212 links
6	908 025 0	6kt.-Mutter M 20		969 084 0	Perfektschar KS 214 rechts
7	123 477 2	Winkel für Riesterstrebe re.		969 184 0	Perfektschar KS 214 links
	123 468 2	Winkel für Riesterstrebe li.		969 081 0	Perfektschar KS 216 rechts
8	910 506 0	Scheibe 14		969 181 0	Perfektschar KS 216 links
9	123 160 3	Anlage kurz,rechts 470mm lang	24	959 400 0	Shinteil KS 212-216 rechts
	123 161 3	Anlage kurz,links 470mm lang		959 420 0	Shinteil KS 212-216 links
	123 164 3	Anlage lang,rechts 650mm lang		959 401 0	Shinteil KT 414-416 rechts
	123 165 3	Anlage lang,links 650mm lang		959 421 0	Shinteil KT 414-416 links
10	123 465 1	Riesterstrebe	25	123 049 1	Verbindungssteg
11	908 716 1	6kt.-Mutter M 16	26	969 094 0	Schar mit Wechselspitze KS 212 re.
12	910 016 0	Federring B 20		969 194 0	Schar mit Wechselspitze KS 212 li.
13	904 577 0	Senkschraube mit Nase M 20 x 50		969 095 0	Schar mit Wechselspitze KS 214 re.
14	123 606 0	Anlagesech re. 350 lang		969 195 0	Schar mit Wechselspitze KS 214 li.
	123 605 0	Anlagesech li. 350 lang		969 096 0	Schar mit Wechselspitze KS 216 re.
	123 603 0	Anlagesech re. 240 lang		969 196 0	Schar mit Wechselspitze KS 216 li.
	123 604 0	Anlagesech li. 240 lang			
16	123 487 2	Anlagespitze groß rechts			
	123 488 2	Anlagespitze groß links			



445 374 3

Abb.!	KG101	KG121	KG161	KG181	Bezeichnung
!	Bestell-Nr. !	Bestell-Nr. !	Bestell-Nr. !	Bestell-Nr. !	!
1 !	!	!	!	!	! s.h.Tafel 08
2 !	123 207 0 !	123 207 0 !	123 207 0 !	123 207 0 !	! Streichschiene rechts
!	123 208 0 !	123 208 0 !	123 208 0 !	123 208 0 !	! Streichschiene links
3 !	910 506 0 !	910 506 0 !	910 506 0 !	910 506 0 !	! Scheibe 14
4 !	908 015 0 !	908 015 0 !	908 015 0 !	908 015 0 !	! 6kt.-Mutter M 12
6 !	959 405 0 !	959 405 0 !	959 415 0 !	959 415 0 !	! Shinteil rechts
!	959 425 0 !	959 425 0 !	959 435 0 !	959 435 0 !	! Shinteil links
7 !	959 206 0 !	959 209 0 !	959 210 0 !	959 211 0 !	! Riesterhinterteil rechts
!	959 306 0 !	959 309 0 !	959 310 0 !	959 311 0 !	! Riesterhinterteil links
8 !	123 049 1 !	123 049 1 !	123 049 1 !	123 049 1 !	! Verbindungssteg
11 !	123 420 2 !	123 420 2 !	123 420 2 !	123 379 2 !	! Strebe mit Linksgewinde
12 !	123 060 1 !	123 060 1 !	123 060 1 !	123 060 1 !	! Spannschloßmutter
13 !	908 525 0 !	908 525 0 !	908 525 0 !	908 525 0 !	! 6kt.-Mutter BM 20
14 !	- - - - !	123 198 1 !	123 198 1 !	123 198 1 !	! Strebe mit Rechtsgewinde
15 !	904 577 0 !	904 577 0 !	904 577 0 !	904 577 0 !	! Senkschraube mit Nase M 20 x 50
16 !	910 016 0 !	910 016 0 !	910 016 0 !	910 016 0 !	! Federring B 20
17 !	908 025 0 !	908 025 0 !	908 025 0 !	908 025 0 !	! 6kt.-Mutter M 20
18 !	900 299 0 !	900 299 0 !	900 299 0 !	900 299 0 !	! 6kt.-Schraube M 12 x 35
19 !	123 195 3 !	123 196 1 !	123 196 1 !	123 196 1 !	! Strebe mit Rechtsgewinde

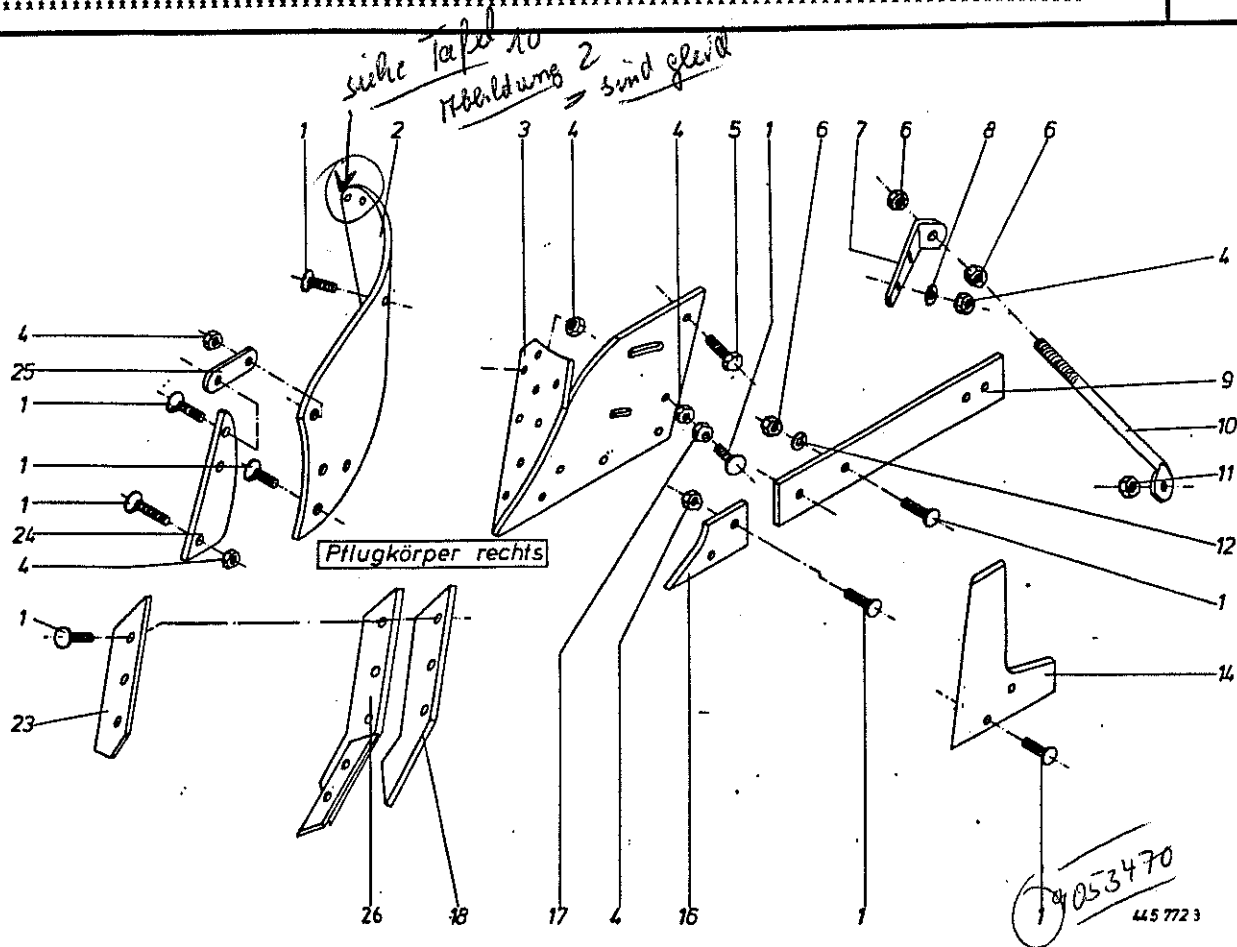
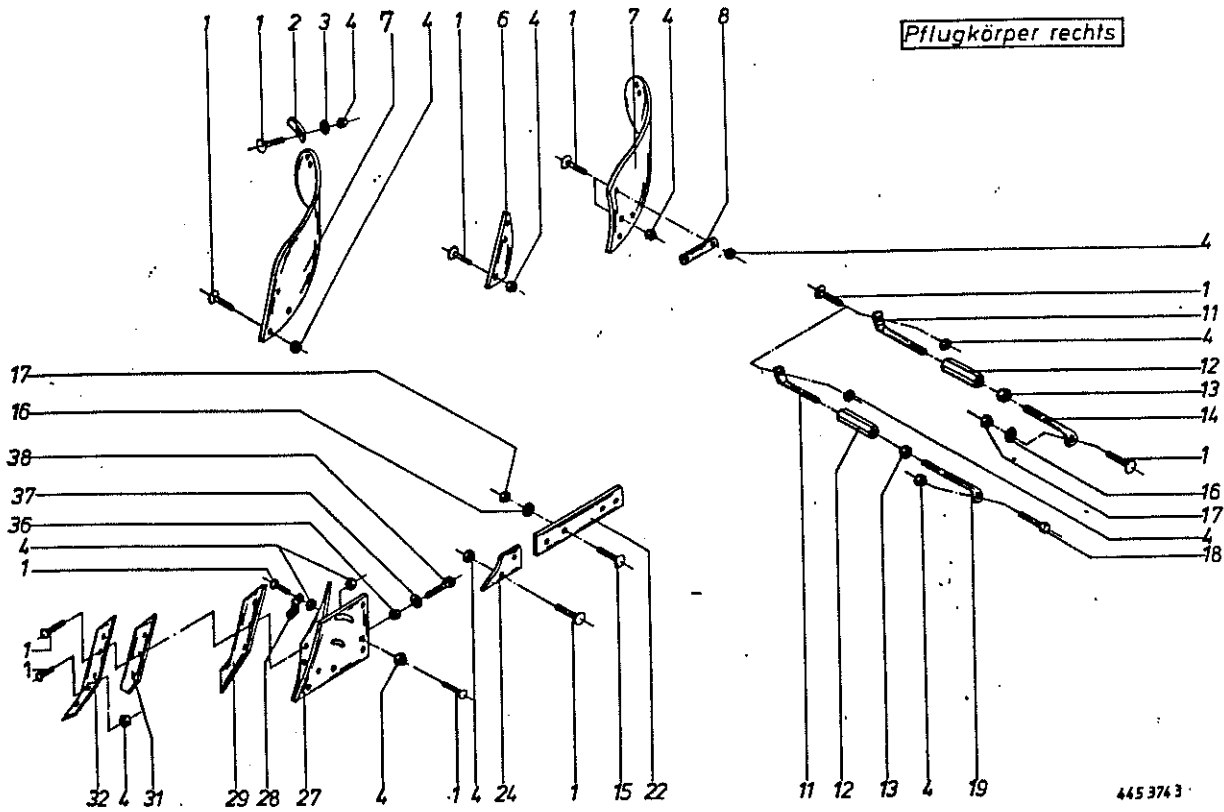
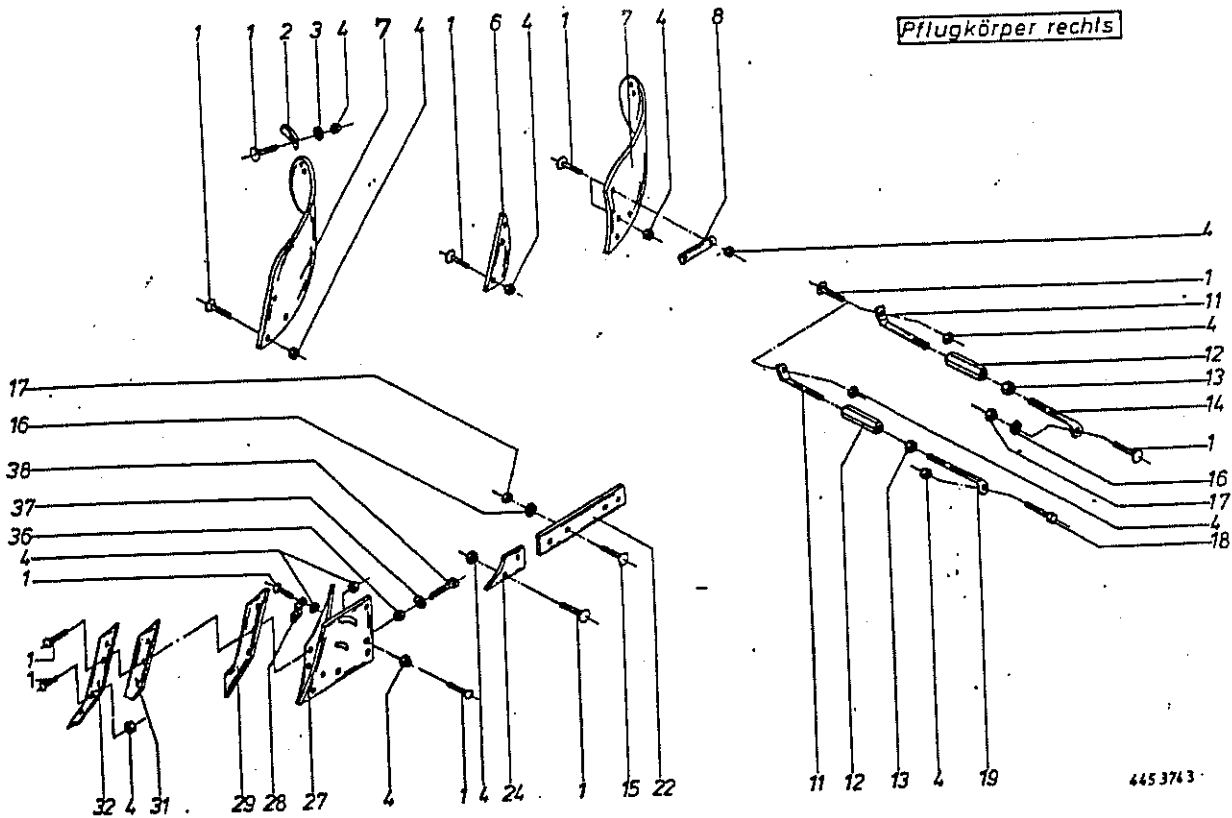

	KG101	KG121	KG161	KG181	
Abb.!	Bestell-Nr.!	Bestell-Nr.!	Bestell-Nr.!	Bestell-Nr.!	Bezeichnung
22	123 160 3	123 160 3	123 160 3	123 160 3	Anlage lang rechts 470mm lang
	123 161 3	123 161 3	123 161 3	123 161 3	Anlage lang links 470mm lang
	123 164 3	123 164 3	123 164 3	123 164 3	Anlage lang rechts 650mm lang
	123 165 3	123 165 3	123 165 3	123 165 3	Anlage lang links 650mm lang
24	123 166 3	123 166 3	123 601 2	- - - -	Anlagespitze rechts
	123 112 4	123 112 4	123 602 2	- - - -	Anlagespitze links
27	123 367 0	123 367 0	123 371 0	123 371 0	Brustblech kpl.rechts
	123 368 0	123 368 0	123 372 0	123 372 0	Brustblech kpl.links
28	123 050 1	123 050 1	- - - -	- - - -	Verbindungssteg
29	969 005 0	969 007 0	969 009 0	- - - -	Schnabelschar rechts
	969 105 0	969 107 0	969 109 0	- - - -	Schnabelschar links
31	969 001 0	969 001 0	969 017 0	- - - -	Perfektschar rechts
	969 101 0	969 101 0	969 117 0	- - - -	Perfektschar links
32	969 019 0	969 021 0	969 029 0	- - - -	Schar mit Wechselspitze kpl.re.
	969 119 0	969 121 0	969 129 0	- - - -	Schar mit Wechselspitze kpl.li.
36	908 020 0	908 020 0	908 020 0	908 020 0	6kt.-Mutter M 16
37	910 511 0	910 511 0	910 511 0	910 511 0	Scheibe 18
38	123 109 1	123 109 1	123 109 1	123 109 1	Gewindelaste

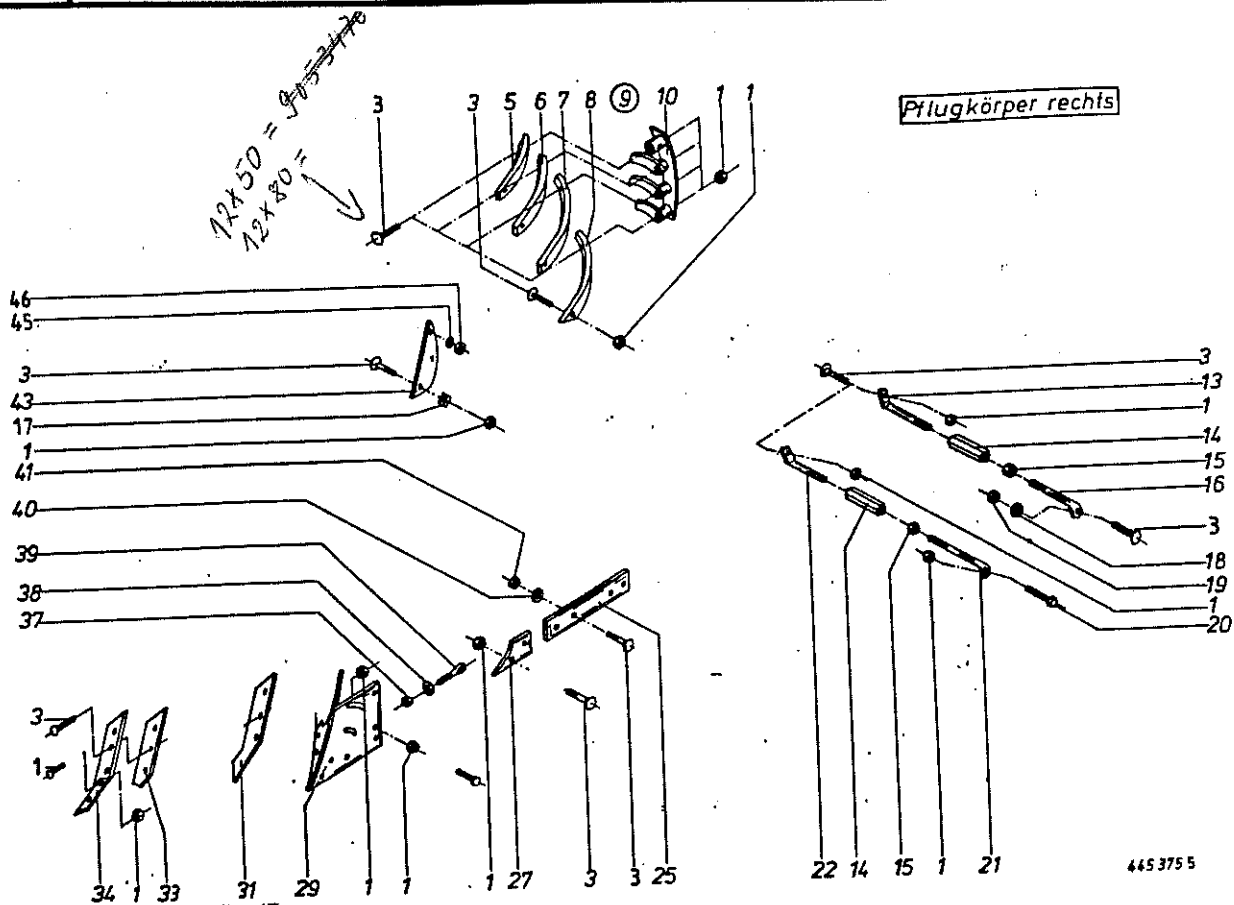

KG 122 mit KG 161 mit Streifen- Streifen- riester riester			KG 122 mit KG 161 mit Streifen- Streifen- riester riester				
Abb!	Bestell-Nr.!	Bestell-Nr.!	Bezeichnung	Abb!	Bestell-Nr.!	Bestell-Nr.!	Bezeichnung
1	908 015 0	908 015 0	6kt.-Mutter M 12	10	969 504 0	969 504 0	Brücke kpl. rechts
3			s.h.Tafel 08		969 554 0	969 554 0	Brücke kpl. links
5	959 500 0	959 500 0	Streifen rechts	13	123 420 2	123 420 2	Riesterstrebe m.li.-Gew.
	959 550 0	959 550 0	Streifen links	14	123 060 1	123 060 1	Spannschloßmutter
6	959 501 0	959 505 0	Streifen rechts	15	908 525 0	908 525 0	6kt.-Mutter BM 20
	959 551 0	959 555 0	Streifen links	16	123 197 2	123 197 2	Riesterstrebe m.Re.-Gew.
7	959 508 0	959 506 0	Streifen rechts	17	123 663 0	123 663 0	Zwischenlage
	959 558 0	959 556 0	Streifen links	18	910 016 0	910 016 0	Federring B 20
8	959 509 0	959 507 0	Streifen rechts	19	908 025 0	908 025 0	6kt.-Mutter M20
	959 559 0	959 557 0	Streifen links	20	900 299 0	900 299 0	6kt.-Schraube M 12 x 35
9	959 216 0	959 201 0	Streifenriester kpl.re. mit Abb.4-8,10,1	21	123 195 3	123 195 3	Riesterstrebe m.Re.-Gew.
	959 316 0	959 301 0	Streifenriester kpl.li. mit Abb.4-8,10.1				

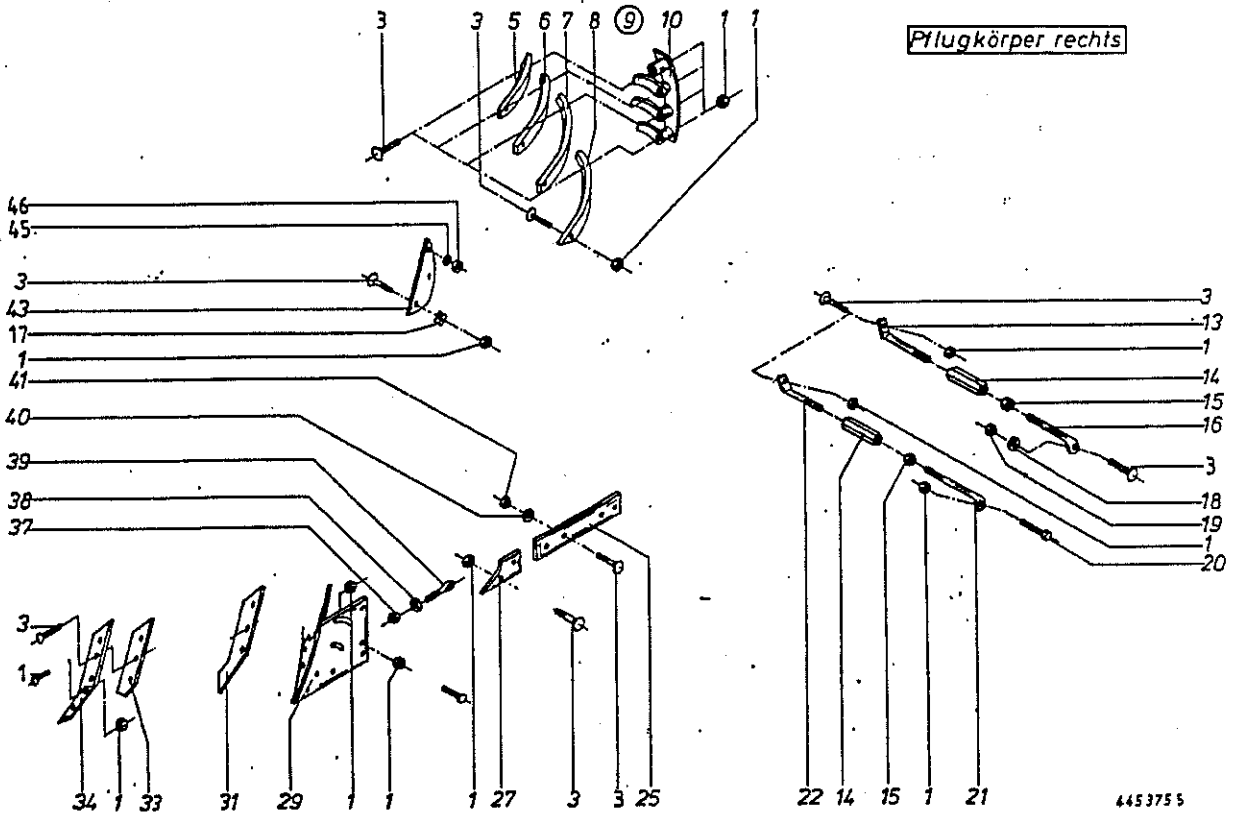

Pflugkörper rechts

4453755

Abb	Bestell-Nr.	Bestell-Nr.	Bezeichnung	Abb	Bestell-Nr.	Bestell-Nr.	Bezeichnung
	K6 122 mit	K6 161 mit			K6 122 mit	K6 161 mit	
	Streifen-	Streifen-			Streifen-	Streifen-	
	riester	riester			riester	riester	
22	123 432 2	123 432 2	Riesterstrebe m.Li.-Gew.	34	969 021 0	969 029 0	Schar m.Wechselspitze re.
25	123 160 3	123 160 3	Anlage lang rechts 470 lg		969 121 0	969 129 0	Schar m.Wechselspitze li
	123 161 3	123 161 3	Anlage lang links 470 lg.	37	908 020 0	908 020 0	6kt.-Mutter M 16
	123 164 3	123 164 3	Anlage lang rechts 650 lg	38	910 511 0	910 511 0	Scheibe 18
	123 165 3	123 165 3	Anlage lang links 650 lg.	39	123 109 1	123 109 1	Gewindelascbe
27	123 166 3	123 166 3	Anlagespitze rechts	40	910 016 0	910 016 0	Federring B 20
	123 112 4	123 112 4	Anlagespitze links	41	908 025 0	908 025 0	6kt.-Mutter M 20
29	123 375 0	123 375 0	Brustblech kpl.rechts	43	959 405 0	969 405 0	Shintell rechts
	123 376 0	123 376 0	Brustblech kpl.links		959 425 0	969 425 0	Shintell links
31	969 007 0	969 009 0	Schnabelschar rechts	45	910 510 1	910 510 1	Scheibe 16
	969 107 0	969 109 0	Schnabelschar links	46	111 166 0	111 166 0	Distanzbuchse
33	969 001 0	969 017 0	Perfektschar rechts				
	969 101 0	969 117 0	Perfektschar links				

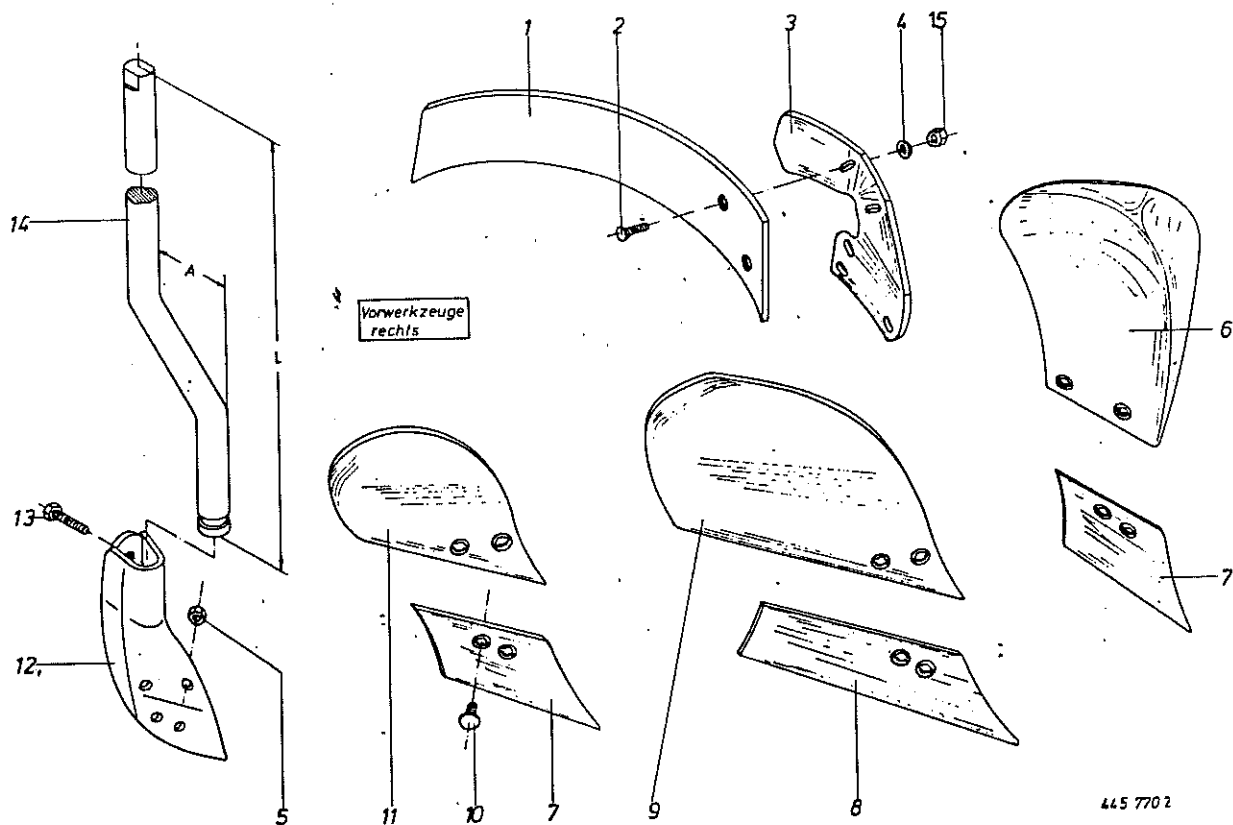

445 7702

Abb. !Bestell-Nr. ! Bezeichnung

Abb. !Bestell-Nr. ! Bezeichnung

- 1 ! 123 483 0 ! Stroheinweisblech rechts
- ! 123 484 0 ! Stroheinweisblech links
- 2 ! 905 363 0 ! Senkschraube mit Nase M 12 x 35
- 3 ! 123 485 1 ! Halter Stroheinweisblech rechts
- ! 123 486 0 ! Halter Stroheinweisblech links
- 4 ! 910 609 0 ! Scheibe A 13
- 5 ! 908 015 0 ! 6kt.-Mutter M 12
- 6 ! 969 297 0 ! Riester DM 121 rechts
- ! 969 397 0 ! Riester DM 121 links
- 7 ! 969 091 0 ! Schar rechts DM 121;VD 141
- ! 969 191 0 ! Schar links DM 121;VD 141
- 8 ! 969 092 0 ! Schar rechts VD 181
- ! 969 192 0 ! Schar links VD 181
- 9 ! 969 296 0 ! Riester rechts VD 181
- ! 969 396 0 ! Riester links VD 181

- 10 ! 904 523 0 ! Senkschraube mit Nase M 10 x 30
- 11 ! 969 294 0 ! Riester rechts VD 141
- ! 969 394 0 ! Riester links VD 141
- 12 ! 123 356 1 ! BruststDck rechts VD 141/181
- ! 123 355 1 ! BruststDck links VD 141/181
- ! 123 412 0 ! BruststDck rechts DM 121
- ! 123 413 0 ! BruststDck links DM 121
- 13 ! 901 376 0 ! 6kt.-Schraube M 20 x 35 ASP
- 14 ! 460 158 2 ! Stiel A = 50 mm L = 510 mm
- ! 460 159 2 ! Stiel A = 80 mm L = 510 mm
- ! 460 160 2 ! Stiel A = 105 mm L = 510 mm
- ! 461 384 0 ! Stiel A = 50 mm L = 650 mm
- ! 461 385 0 ! Stiel A = 80 mm L = 650 mm
- ! 461 386 0 ! Stiel A = 105 mm L = 650 mm
- 15 ! 908 015 0 ! 6kt.-Mutter M 12



Abb. ! Bestell-Nr. ! Bezeichnung

Abb. ! Bestell-Nr. ! Bezeichnung

1 !	908 020 0 !	6kt.-Mutter M 16
2 !	470 075 1 !	Lager für Scheibensech
3 !	097 082 5 !	Stellring für Scheibensech
4 !	910 014 0 !	Federring B 16
5 !	901 137 0 !	6kt.-Schraube M 16 x 80
6 !	470 074 2 !	Ausleger für Scheibensech
7 !	908 727 1 !	6kt.-Mutter NM 24 x 1,5
8 !	919 003 0 !	Kegelschmiernippel H1/6 M 8 x 1
9 !	097 086 2 !	Laufredachse
10 !	936 914 0 !	Nilos-Ring 35 x 62 LSTO
11 !	912 644 0 !	Spannhülse 6 x 40
12 !	930 236 0 !	Rillenkugellager 6206 Z
13 !	097 087 1 !	Distanzbuchse

14 !	930 136 0 !	Rillenkugellager 6206
15 !	911 659 0 !	Seegerring I 62 x 2
16 !	904 046 0 !	Senkschraube m. Innen-6kt. M 10 x 30
17 !	123 136 2 !	Sechscheibe gewellt Rd 450
	! 123 137 2 !	Sechscheibe gewellt Rd 500
18 !	097 085 8 !	Laufnabe
19 !	908 758 0 !	6kt.-Mutter NM 10
20 !	910 016 0 !	Federring B 20
21 !	900 380 0 !	6kt.-Schraube M 20 x 60
22 !	461 760 1 !	Scheibensechhalter
23 !	461 799 1 !	U-Bügel
24 !	908 716 1 !	6kt.-Mutter NM 16
Ⓞ	470 180 4 !	Achstummel kpl. (s. Abb. 7-15, 18)

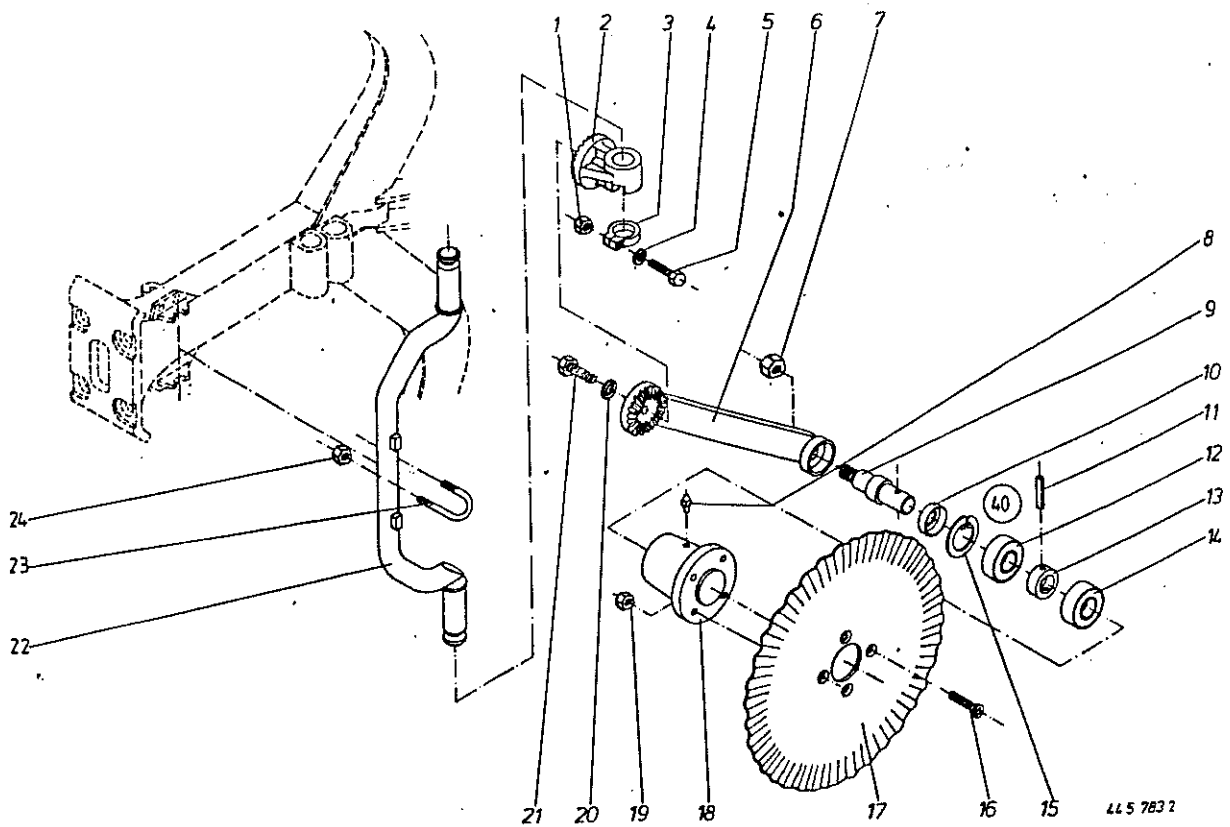
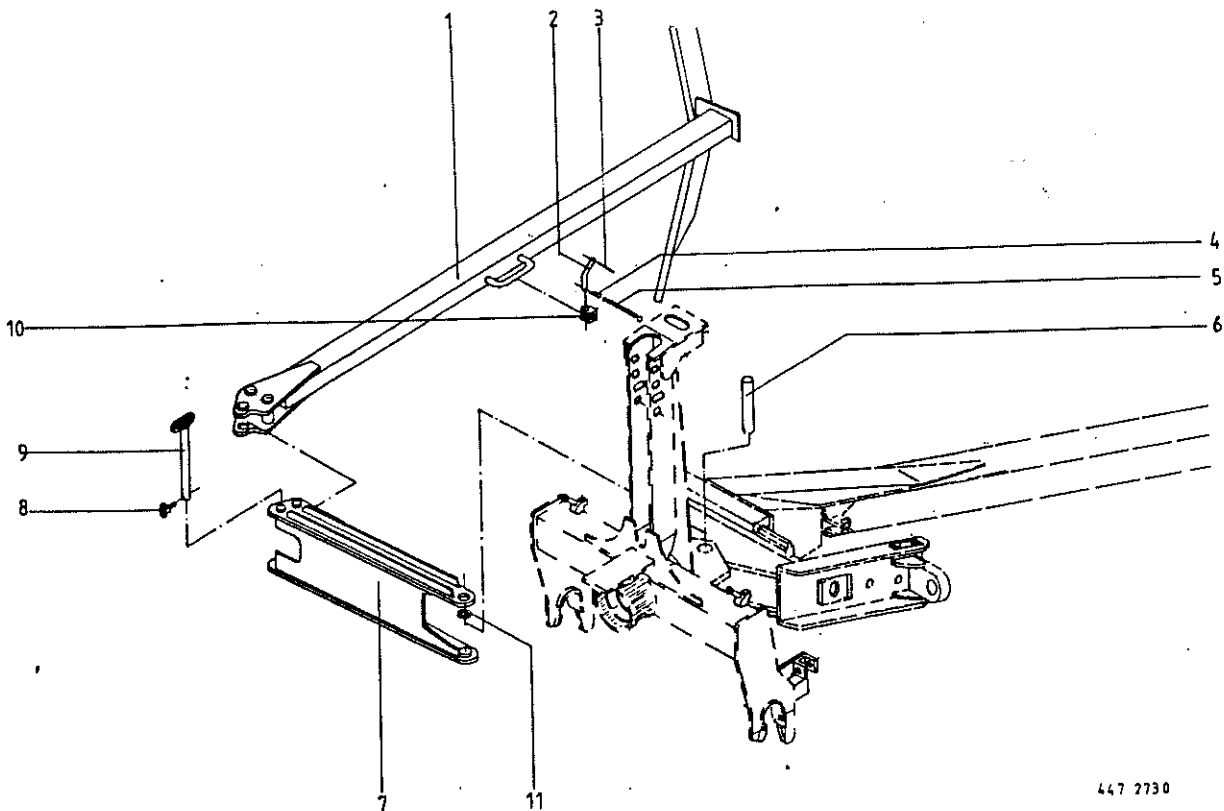

447 2730

=====
 Abb. ! Bestell-Nr. ! Bezeichnung

=====
 Abb. ! Bestell-Nr. ! Bezeichnung

=====
 1 ! 462 574 3 ! Ausleger für Packer
 2 ! 015 213 2 ! Steckbolzen
 3 ! 912 267 0 ! Splint 4 x 30
 4 ! 917 103 0 ! Federstecker 3,2
 5 ! 274 339 2 ! Knotenkette
 6 ! - - - - ! Siehe Tafel 1 Abb. 9

=====
 7 ! 462 316 3 ! Anschlußteil
 8 ! 917 009 0 ! Klappstecker 8 x 42
 9 ! 462 577 1 ! Bolzen kpl.
 10 ! 462 584 1 ! Bügel
 11 ! 462 562 0 ! Scheibe Rd.80x52x10 (Mustang 120)

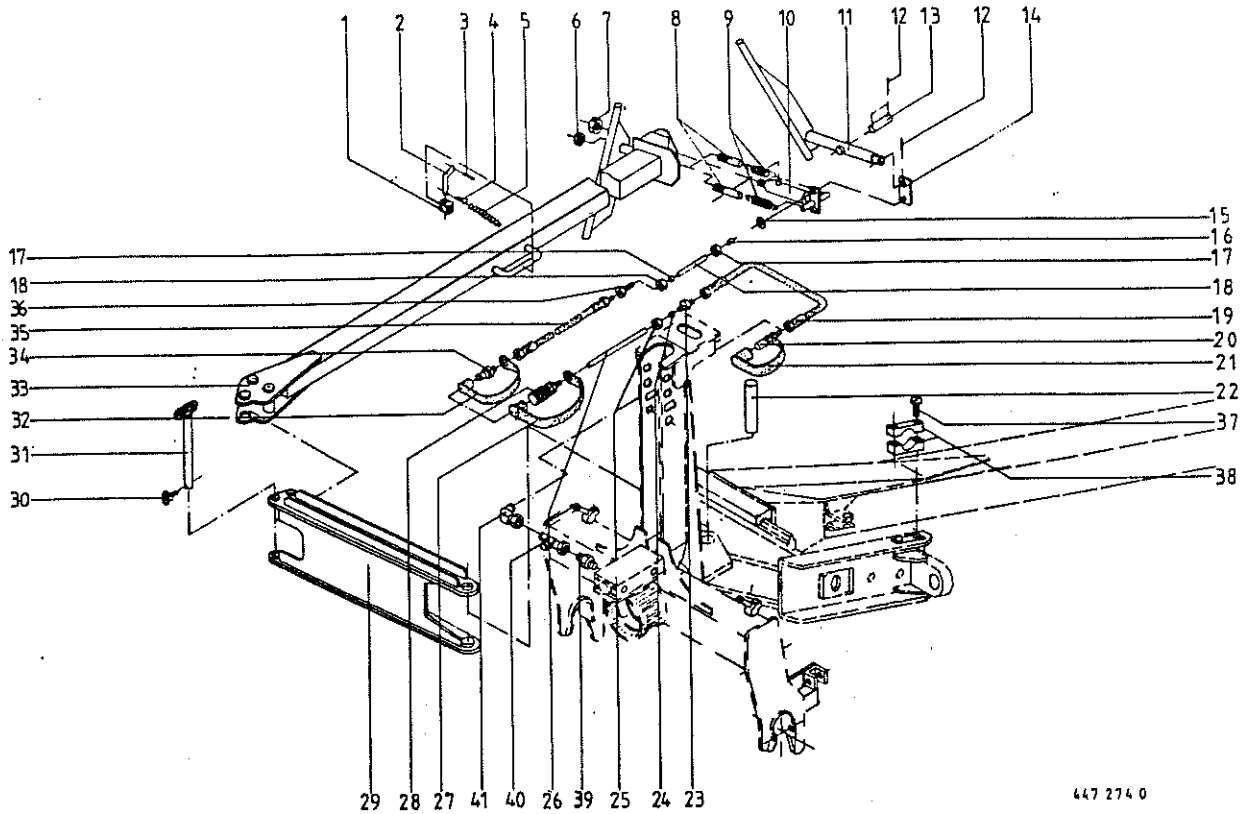

447 274 0

Abb.!	Bestell-Nr.!	Bezeichnung	Abb.!	Bestell-Nr.!	Bezeichnung
1	462 584 1	U-Bügel	24	921 046 0	Schneidring L 12
2	015 213 2	Steckbolzen	25	921 042 0	Überwurfmutter Al 12
3	912 267 0	Splint 4 x 30	26	- - - -	Hydraulikrohr 12 x 1,5
4	917 103 0	Federstecker 3,2	27	921 176 0	Staubstecker
5	274 339 2	Knotenkette	28	921 130 0	Kupplungsmuffe NW 10
6	908 015 0	6kt.-Mutter M 12	29	462 316 3	Anschlußteil
7	908 525 0	6Kt.-Mutter BM 20	30	917 009 0	Klappstecker 8 x 42
8	462 283 0	Spannbolzen	31	462 577 1	Bolzen kpl.
9	234 615 0	Zugfeder	32	921 171 0	Staubmuffe
10	462 123 0	Hydraulikzylinder kpl.	33	462 580 2	Ausleger für Packer
	921 416 0	Dichtungssatz	34	921 145 0	Kupplungsstecker
11	462 128 0	Schwenkarm	35	921 028 0	Hochdruckschlauch 1000 lg
12	912 615 0	Spannhülse 5 x 36	36	921 083 1	Reduzier-Verschraubung
13	462 125 0	Bolzen	37	903 477 1	Zylinderschraube AM 6 x 20
14	462 281 0	Lenker		903 479 0	Zylinderschraube AM 6 x 25
15	910 510 1	Scheibe 16	38	925 102 1	Schelle (18er Bohrung)
16	921 045 0	Schneidring L6		925 107 1	Schelle (12er Bohrung)
17	921 039 1	Überwurfmutter	39	921 058 0	Einschraubstutzen M 18 x 1,5
18	- - - -	Hydraulikrohr 6 x 1			(Hydr.Komb.mit Drehung)
19	921 019 0	Hochdruckschlauch 2200 lg.	40	921 079 0	T-Stutzen L 12
20	921 145 0	Kupplungsstecker NW 10			(Hydr.Komb.mit Drehung)
21	921 171 0	Staubmuffe	41	921 067 0	Winkel-Stutzen L 12
22	- - - -	s.h.Tafel 1 (Abb.9)			(Hydr.Komb.mit Drehung)
23	921 054 1	Verbindungsstutzen			

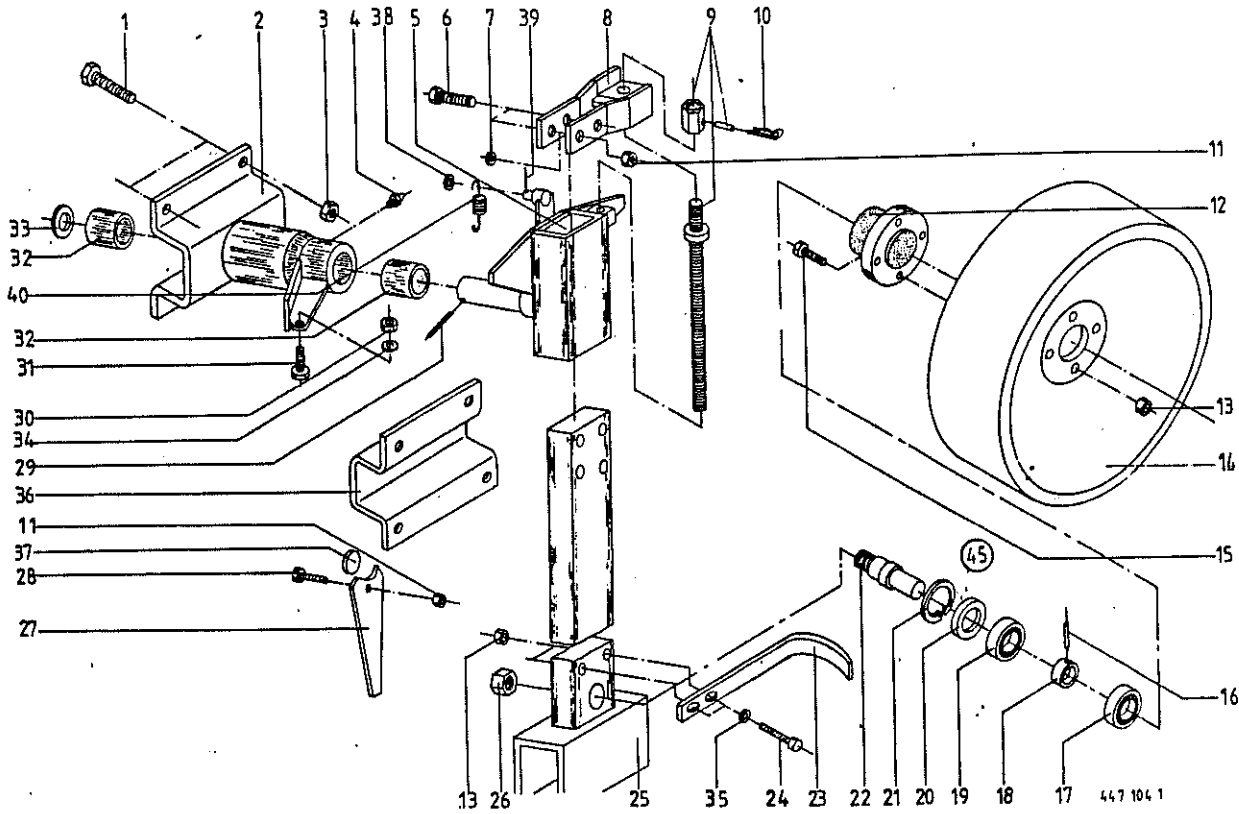

Mustang 120	Mustang 140	Bezeichnung
1 ! 900 339 0 !	900 339 0 !	6kt.-Schraube M 16 x 50
2 ! 462 930 0 !	462 944 0 !	Drehlager
3 ! 908 716 1 !	908 716 1 !	6kt.-Mutter NM 16
4 ! 919 003 0 !	919 003 0 !	Kegelschmiernippel
5 ! 462 451 0 !	462 451 0 !	Pendelachse
6 ! 901 137 0 !	901 137 0 !	6kt.-Schraube M 16 x 80
8 ! 461 790 0 !	461 790 0 !	Spindelhalter
9 ! 461 403 0 !	461 403 0 !	Verstellspindel kpl.
10 ! 917 104 0 !	917 104 0 !	Federstecker
11 ! 908 716 1 !	908 716 1 !	6kt.-Mutter NM 16
12 ! 097 085 8 !	097 085 8 !	Laufnradnabe
13 ! 908 758 0 !	908 758 0 !	6kt.-Mutter NM 10
14 ! 461 906 0 !	461 906 0 !	Ballonrad Rd.500 x 125
15 ! 900 281 0 !	900 281 0 !	6kt.-Schraube M 10 x 30
16 ! 912 644 0 !	912 644 0 !	Spannhülse 6 x 40
17 ! 930 136 0 !	930 136 0 !	Rillenkugellager 6206
18 ! 097 087 1 !	097 087 1 !	Distanzbuchse
19 ! 930 236 0 !	930 236 0 !	Rillenkugellager 6206 Z
20 ! 936 914 0 !	936 914 0 !	Nilos-Ring 35 x 62 LSTO
21 ! 911 659 0 !	911 659 0 !	Sicherungsring I 62 x 2

Mustang 120	Mustang 140	Bezeichnung
22 ! 450 035 0 !	450 035 0 !	Laufnradachse
23 ! 461 905 1 !	461 905 1 !	Abstreifer
24 ! 901 064 0 !	901 064 0 !	6kt.-Schraube M 10 x 60
25 ! 462 466 1 !	462 466 1 !	Radschiene mit Dornhalter
26 ! 908 732 0 !	908 732 0 !	6kt.-Mutter NM 30 x 1,5
27 ! 462 478 0 !	462 478 0 !	Pendel
28 ! 900 300 0 !	900 300 0 !	6kt.-Schraube M 12 x 40
29 ! 912 719 0 !	912 719 0 !	Spannhülse 10 x 65
30 ! 908 025 0 !	908 025 0 !	6kt.-Mutter M 20
31 ! 900 376 0 !	900 376 0 !	6kt.-Schraube M 20 x 40
32 ! 934 938 0 !	934 938 0 !	Lagerbuchse MB 5040 DU
33 ! 910 735 1 !	910 735 1 !	Stützscheibe S 50 x 62
34 ! 910 826 0 !	910 826 0 !	Paßscheibe 20 x 28 x 1
35 ! 910 414 0 !	910 414 0 !	Scheibe A 10,5
36 ! 462 927 0 !	462 943 0 !	Halteplatte
37 ! 462 771 2 !	462 771 2 !	Scheibe 30 x 8
38 ! 910 511 0 !	910 511 0 !	Scheibe 18
39 ! 912 613 0 !	912 613 0 !	Spannhülse 5 x 30
40 ! 462 256 1 !	462 256 1 !	Stützradfeder
45 ! 450 178 0 !	450 178 0 !	Achsstummel(ABB.12,16-22)

46 462 9660 Zwischenflansch
M 110 SL

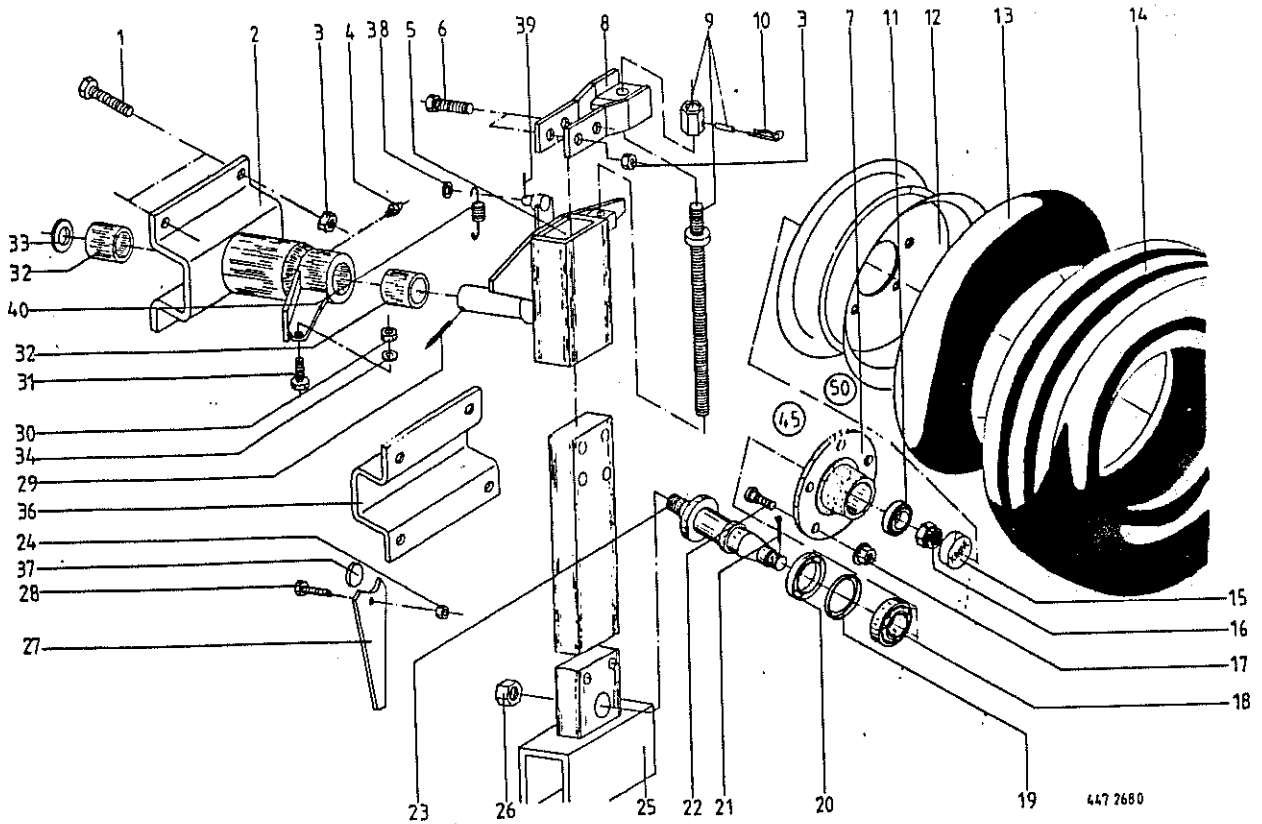

Mustang 120 Mustang 140			Mustang 120 Mustang 140				
Abb!	Bestell-Nr.!	Bestell-Nr.!	Bezeichnung	Abb!	Bestell-Nr.!	Bestell-Nr.!	Bezeichnung
1	900 339 0	900 339 0	6kt.-Schraube M 16 x 50	21	912 077 0	912 077 0	Splint 4,5 x 40
2	462 930 0	462 944 0	Drehlager	22	910 252 0	910 252 0	Riffelbolzen
3	908 716 1	908 716 1	6kt.-Mutter NM 16	23	952-180-0	952-180-0	Achskörper <i>952 1793</i>
4	919 003 0	919 003 0	Kegelschmiernippel	24	908 711 1	908 711 1	6kt.-Mutter NM 12
5	462 451 0	462 451 0	Pendelachse	25	462 466 1	462 466 1	Radschiene mit Dornhalter
6	901 137 0	901 137 0	6kt.-Schraube M 16 x 80	26	908 730 0	908 730 0	6kt.-Mutter NM 30
7	952 280 1	952 280 1	Radnabe	27	462 953 0	462 953 0	Pendel
8	461 790 0	461 790 0	Spindelhalter	28	900 300 0	900 300 0	6kt.-Schraube M 12 x 40
9	461 403 0	461 403 0	Verstellspindel kpl.	29	912 719 0	912 719 0	Spannhülse 10 x 65
10	917 104 0	917 104 0	Federstecker	30	908 025 0	908 025 0	6kt.-Mutter M 20
11	932 212 0	932 212 0	Kegelrollenlager	31	900 376 0	900 376 0	6kt.-Schraube M 20 x 40
12	953 103 0	953 103 0	Felge 4,25 x 12 5 Loch	32	934 938 0	934 938 0	Lagerbuchse MB 5040 DU
	953 104 0	953 104 0	Felge 7.00-12 5 Loch	33	910 735 1	910 735 1	Stützscheibe S 50 x 62
13	953 303 0	953 303 0	Schlauch 7.00-12	34	910 826 0	910 826 0	Paßscheibe 20 x 28 x 1
	953 304 0	953 304 0	Schlauch 10.0/80 - 12	36	462 927 0	462 943 0	Halteplatte
14	953 227 0	953 227 0	Reifen 7.00-12 Impl 6 PR	37	462 771 2	462 771 2	Scheibe 18
			T7/ 2 Rillen	38	910 511 0	910 511 0	Scheibe 18
	953 204 0	953 204 0	Reifen 10.0/80 Impl 4 Ply	39	912 613 0	912 613 0	Spannhülse 5 x 30
15	952 310 1	952 310 1	Radkappe	40	462 256 1	462 256 1	Stützradfeder
16	908 927 0	908 927 0	Kronenmutter M 24 x 1,5	(45)	450 240 1	450 240 1	Achstunnel kpl.
17	910 223 0	910 223 0	Radmutter				(m. Abb. 7,11,15-23)
18	932 222 0	932 222 0	Kegelrollenlager	(50)	953 027 0	953 027 0	Rad kpl. 5 Loch Felge
19	952 330 0	952 330 0	Labyrinthring				(7.00-12 Impl 6PR)
20	952 327 0	952 327 0	Stoßring		953 004 0	953 004 0	Rad kpl. 5 Loch Felge
							(10.0-12 Impl 4 PR)

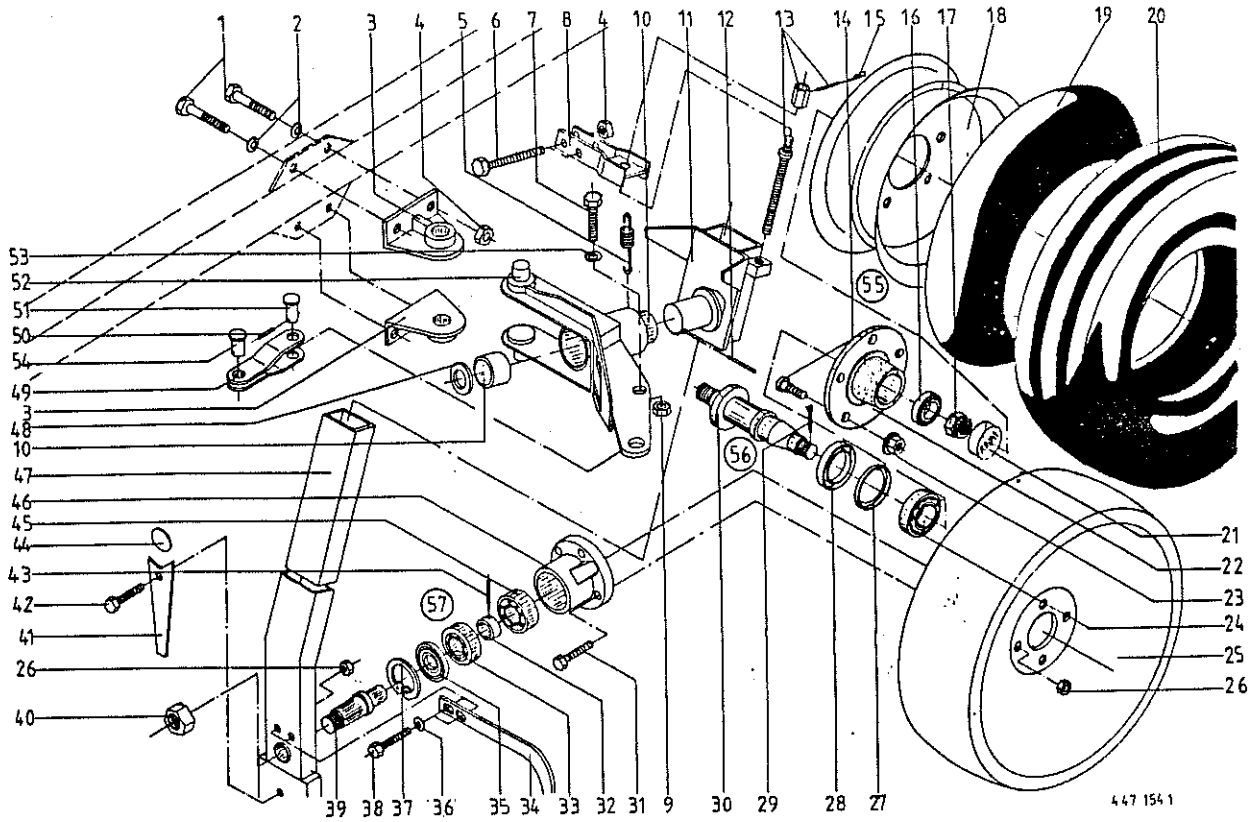

447 154 1

Stahlrad	Luft	Stahlrad	Luft		
Abb./Bestell-Nr.	Bestell-Nr.	Bezeichnung	Abb./Bestell-Nr.	Bestell-Nr.	Bezeichnung
1	902 914 0	6kt.-Schraube Mustang 120	28	932 327 0	Stoßring
	902 924 0	6kt.-Schraube Mustang 140	29	912 077 0	Splint 4,5 x 40
2	910 214 0	Federring Mustang 120	30	932 188 0	Achskörper <i>932 1791</i>
	910 216 0	Federring Mustang 140	31	900 281 0	6kt.-Schraube M 10 x 30
3	462 198 1	Winkel rechts Mustang 120	32	097 087 1	Distanzbuchse
	462 199 1	Winkel links Mustang 120	33	930 236 0	Rillenkugellager 6206 Z
	462 253 1	Stützradhalter Mustang 140	34	461 905 1	Absteifer
4	908 716 1	6kt.-Mutter MN16 Must.120	35	936 914 0	Milos-Ring 35 x 62
	908 721 0	6kt.-Mutter MN20 Must.140	36	910 414 0	Scheibe A 10,5
5	462 256 1	Stützradfeder	37	911 659 0	Sicherungsring 62 x 2
6	901 137 0	6kt.-Schraube M 16 x 80	38	901 064 0	6kt.-Schraube M 10 x 60
7	900 376 0	6kt.-Schraube M 20 x 40	39	450 035 0	Laufachse
8	461 790 0	Spindelhalter	40	908 732 0	6kt.-Mutter MN 30 x 1,5
9	908 025 0	6kt.-Mutter M 20	41	462 478 0	Pendel <i>462 478 0</i>
10	934 938 0	Lagerbuchse MB 5040 DU	42	900 300 0	6kt.-Schraube M 12 x 40
11	462 451 0	Pendelachse	43	912 644 0	Spannhülse 6 x 40
12	912 719 0	Spannhülse 10 x 65	44	462 771 2	Scheibe 30 x 8
13	461 403 0	Verstellspindel kpl.	45	930 136 0	Rillenkugellager 6206
14	910 252 0	Riffelbolzen	46	097 085 8	Laufnabe
15	917 104 0	Federstecker	47	462 466 1	Radschiene
16	932 212 0	Kegelrollenlager	48	910 735 1	Stützscheibe S 50 x 62
17	908 927 0	Kronenmutter M 24 x 1,5	49	463 014 1	Lenker kpl.
18	953 103 0	Felge 4,25 x 12 5 Loch	50	912 643 0	Spannhülse 6 x 36
	953 104 0	Felge 7.00-12 5 Loch	51	916 086 0	Bolzen mit kleinem Kopf
19	953 303 0	Schlauch 7.00-12	52	462 436 1	Stützradlenker
	953 304 0	Schlauch 10.0/80-12	53	910 826 0	Paßscheibe 20 x 28 x 1
20	953 227 0	Reifen 7.00-12 Impl 6 PR	54	916 001 0	Bolzen mit kleinem Kopf
	953 204 0	Reifen 10/80-12 Impl 4 Ply	55	953 027 0	Rad kpl. 5 Loch Felge
21	952 310 1	Radkappe			7.00-12 Impl 6 PR
22	952 280 1	Radnabe		953 004 0	Rad kpl. 5 Loch Felge
23	910 223 0	Radmutter			10.0-12 Impl 4 PR
24	932 222 0	Kegelrollenlager	56	450 240 1	Achstummel kpl.
25	461 906 0	Ballonrad 500 x 125			(s. Abb. 14, 16, 21-24, 27-30)
26	908 758 0	6kt.-Mutter MN 10	57	450 178 0	Achstummel kpl. (s. Abb. 32)
27	952 330 0	Labyrinthring			33, 35, 37, 39, 40, 43, 45, 46)

Stahlrad	Luft	Stahlrad	Luft		
Abb./Bestell-Nr.	Bestell-Nr.	Bezeichnung	Abb./Bestell-Nr.	Bestell-Nr.	Bezeichnung
28	932 327 0	Stoßring			
29	912 077 0	Splint 4,5 x 40			
30	932 188 0	Achskörper <i>932 1791</i>			
31	900 281 0	6kt.-Schraube M 10 x 30			
32	097 087 1	Distanzbuchse			
33	930 236 0	Rillenkugellager 6206 Z			
34	461 905 1	Absteifer			
35	936 914 0	Milos-Ring 35 x 62			
36	910 414 0	Scheibe A 10,5			
37	911 659 0	Sicherungsring 62 x 2			
38	901 064 0	6kt.-Schraube M 10 x 60			
39	450 035 0	Laufachse			
40	908 732 0	6kt.-Mutter MN 30 x 1,5			
41	462 478 0	Pendel <i>462 478 0</i>			
42	900 300 0	6kt.-Schraube M 12 x 40			
43	912 644 0	Spannhülse 6 x 40			
44	462 771 2	Scheibe 30 x 8			
45	930 136 0	Rillenkugellager 6206			
46	097 085 8	Laufnabe			
47	462 466 1	Radschiene			
48	910 735 1	Stützscheibe S 50 x 62			
49	463 014 1	Lenker kpl.			
50	912 643 0	Spannhülse 6 x 36			
51	916 086 0	Bolzen mit kleinem Kopf			
52	462 436 1	Stützradlenker			
53	910 826 0	Paßscheibe 20 x 28 x 1			
54	916 001 0	Bolzen mit kleinem Kopf			
55	953 027 0	Rad kpl. 5 Loch Felge			
		7.00-12 Impl 6 PR			
	953 004 0	Rad kpl. 5 Loch Felge			
		10.0-12 Impl 4 PR			
56	450 240 1	Achstummel kpl.			
		(s. Abb. 14, 16, 21-24, 27-30)			
57	450 178 0	Achstummel kpl. (s. Abb. 32)			
		33, 35, 37, 39, 40, 43, 45, 46)			



Abb.!	Bestell-Nr.!	Bezeichnung	Abb.!	Bestell-Nr.!	Bezeichnung
2	132 077 0	Kunststofflagerbuchse	29	461 417 1	Gabelarm
3	132 174 3	Schwenklager kpl.	30	912 724 0	Spannhülse 10 x 90
4	132 180 0	Anretierbolzen	31	132 176 0	Bolzen
5	132 189 1	Druckfeder	32	919 512 0	Kugelknopf
6	462 500 0	Stellmutter	33	908 721 0	6kt.-Mutter NM 20
7	280 466 1	Druckfeder	34	132 065 0	Stellring
8	462 487 0	Nocken	35	912 684 0	Spannhülse 8 x 90
9	900 261 0	6kt.-Schraube M 8 x 30	36	912 645 0	Spannhülse 6 x 45
12	912 677 0	Spannhülse 8 x 55	37	132 183 1	Drehlager
13	132 079 0	Kunststoffdruckscheibe	42	901 212 0	6kt.-Schraube M 20 x 130
15	912 671 0	Spannhülse 8 x 30	43	908 716 1	6kt.-Mutter NM 16
16	461 450 0	Verstellspindel kpl.		908 721 0	6kt.-Mutter NM 20
17	905 767 0	Gewindestift mit Innen-6kt. M 12x20	44	910 214 0	Federring C 16,5
18	470 017 0	Feder		910 216 0	Federring C 20,5
19	935 528 0	Stahlkugel Rd. 10	45	461 474 1	Anschlußteil (Mustang 120)
20	461 472 0	Spindelhalter		461 464 1	Anschlußteil (Mustang 140)
21	462 497 0	Drehlager	46	902 914 0	6kt.-Schraube M 16 x 50
22	919 003 0	Kegelschafelnippel M1/S M 8 x 1		902 924 0	6kt.-Schraube M 20 x 50
24	461 453 0	Spindelmutter	50	461 844 1	Handgriff
25	470 162 1	Abstreifer rechts	51	462 947 0	Transportverriegelung
26	900 336 0	6kt.-Schraube M16 x 35	52	461 846 0	Druckfeder
27	470 161 1	Abstreifer links	53	461 841 0	Bolzen für Verriegelung
28	908 716 1	6kt.-Mutter NM 16	54	461 840 2	Einlaufstück



445 782 0

Abb.	Bestell-Nr.	Bezeichnung
1	953 227 0	Reifen 7.00-12 Impl.6 PR
2	953 303 0	Schlauch 7.00-12
3	910 223 0	Radmutter
4	953 103 0	Felge 4,25 x 12/5-Loch
5	908 727 1	6kt.-Mutter NM 24 x 1,5
6	911 659 0	Seegerring J 62 x 2
7	470 175 0	Distanzbuchse
8	930 436 0	Rillenkugellager 6206 RS
9	147 155 3	Radnabe
10	910 252 0	Radbolzen M 14 x 1,5 x 43
11	132 137 0	Distanzrohr
12	919 103 0	Kegelschmiernippel H2/S M8x1
13	129 040 1	Steckachse
14	132 245 0	Achse mit Nabe kpl.(Abb.3,5-13)
15	953 027 0	Rad kpl.(Abb.1,2u.4)
		5Loch 7.00-12 IMPL.6Ply T7/2 Rillen

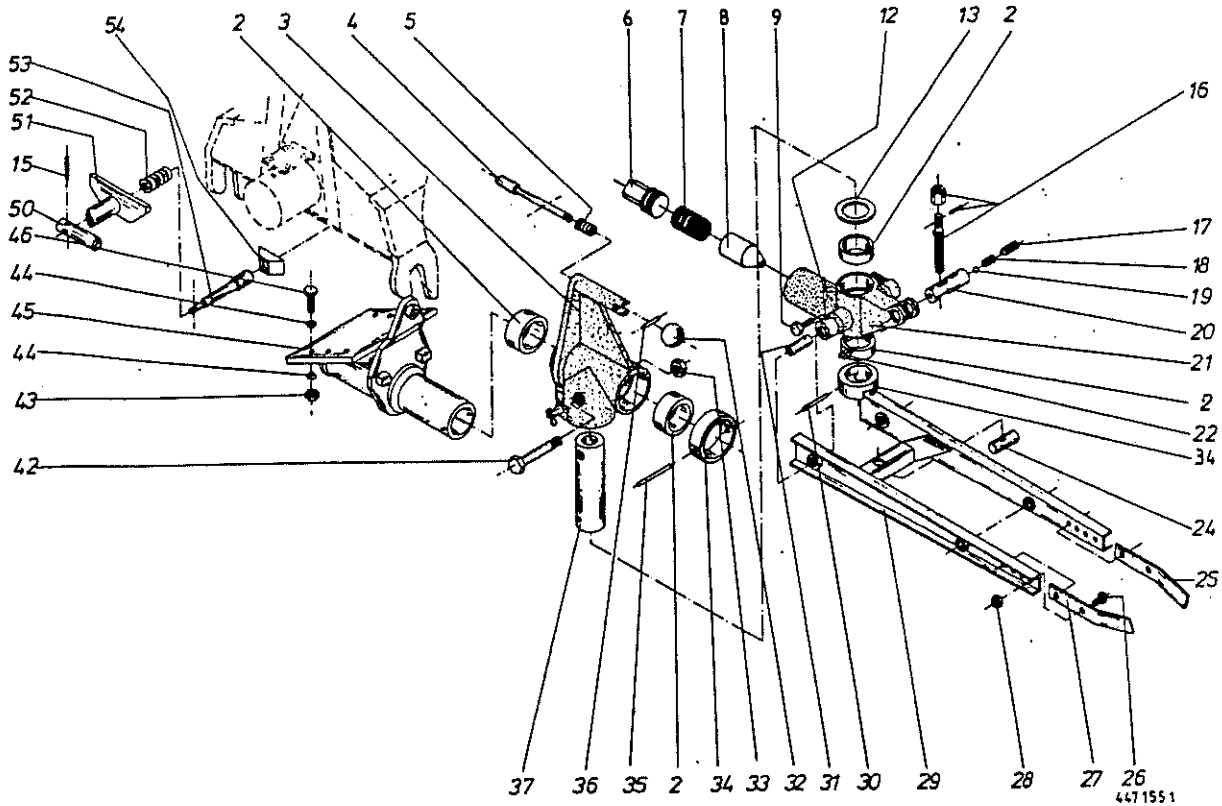
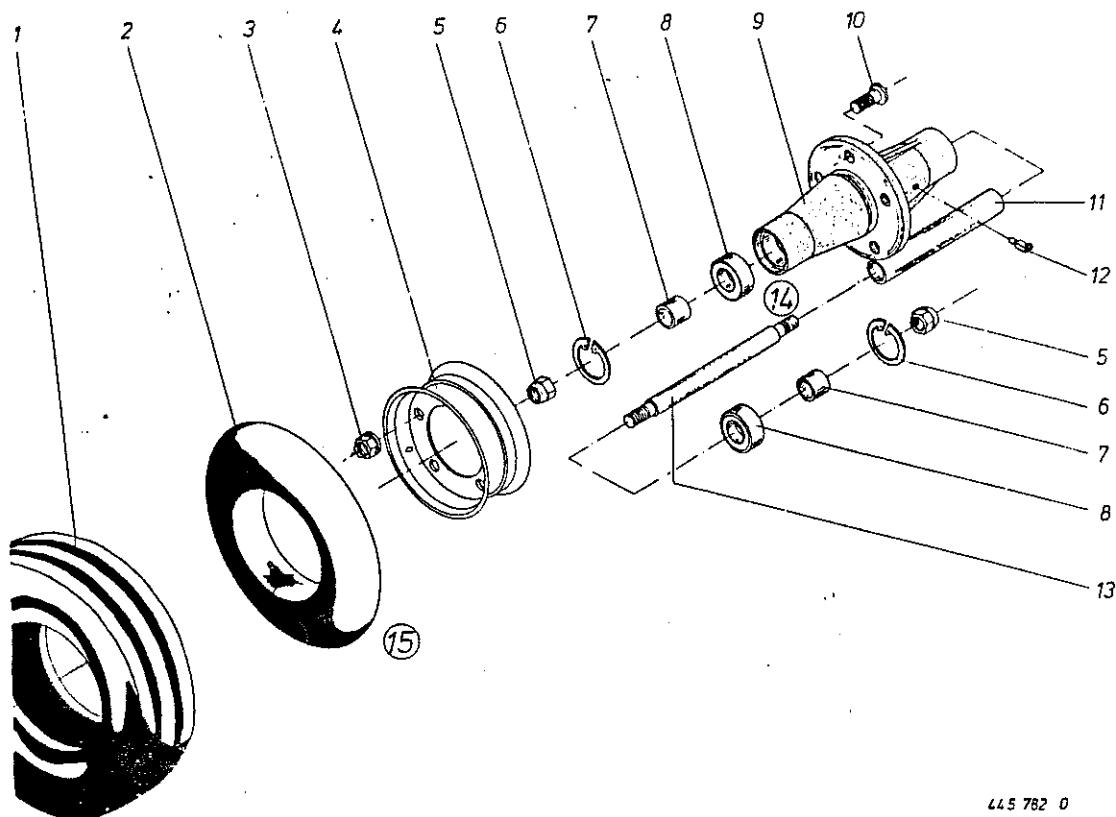
NUMERISCHES INHALTSVERZEICHNIS FÜR KROWE ET-LISTE NR. 481-0

BESTELL-NR.	TAF.	ABB.	BESTELL-NR.	TAF.	ABB.
15 213 2	14	2	123 420 1	10	11
15 213 2	15	2	123 420 1	11	13
97 082 5	13	3	123 432 1	11	22
97 085 8	13	18	123 465 0	9	10
97 085 7	16	12	123 468 1	9	7
97 085 8	18	46	123 477 2	9	7
97 086 2	13	9	123 483 0	12	1
97 087 1	13	13	123 484 0	12	1
97 087 0	16	18	123 485 1	12	3
97 087 1	18	32	123 486 0	12	3
111 166 0	11	46	123 487 1	9	16
123 049 1	9	25	123 488 1	9	16
123 049 1	10	8	123 492 0	9	3
123 050 1	10	28	123 493 0	9	3
123 057 1	9	17	123 600 1	10	24
123 060 1	10	12	123 602 1	10	24
123 060 1	11	14	123 603 0	9	14
123 109 1	10	38	123 604 0	9	14
123 109 1	11	39	123 605 0	9	14
123 112 2	10	24	123 606 0	9	14
123 112 2	11	27	123 663 0	11	17
123 136 1	13	17	129 040 1	20	13
123 137 1	13	17	132 065 0	19	34
123 160 3	9	9	132 077 0	19	2
123 160 2	10	22	132 079 0	19	13
123 160 2	11	25	132 137 0	20	11
123 161 3	9	9	132 174 3	19	3
123 161 2	10	22	132 176 0	19	31
123 161 2	11	25	132 180 0	19	4
123 164 2	9	9	132 183 1	19	37
123 164 2	10	22	132 189 0	19	5
123 164 2	11	25	132 245 0	20	14
123 165 2	9	9	147 155 3	20	9
123 165 2	10	22	234 615 0	15	9
123 165 2	11	25	274 339 1	14	5
123 166 1	10	24	274 339 1	15	5
123 166 1	11	27	280 466 1	19	7
123 195 2	10	19	450 035 0	16	22
123 195 2	11	21	450 035 0	18	39
123 196 0	10	19	450 178 0	16	45
123 197 1	11	16	450 178 0	18	57
123 198 0	10	14	450 240 1	17	45
123 207 0	10	2	450 240 1	18	56
123 208 0	10	2	460 154 2	1	39
123 355 1	12	12	460 158 2	12	14
123 356 1	12	12	460 159 2	12	14
123 367 0	10	27	460 160 2	12	14
123 368 0	10	27	460 582 0	1	8
123 371 0	10	27	461 012 1	1	24
123 372 0	10	27	461 093 0	1	4
123 375 0	11	29	461 132 0	1	4
123 376 0	11	29	461 381 0	7	2
123 379 1	10	11	461 384 0	12	14
123 412 0	12	12	461 385 0	12	14

NUMERISCHES INHALTSVERZEICHNIS FÜR KRONE ET-LISTE NR. 431-0

BESTELL-NR.	TAF.	ABB.	BESTELL-NR.	TAF.	ABB.
461 403 0	16	9	462 256 1	16	40
461 403 0	17	9	462 256 1	17	40
461 403 0	18	13	462 256 0	18	5
461 417 1	19	29	462 274 1	3	9
461 450 0	19	16	462 281 0	15	14
461 453 0	19	24	462 283 0	15	8
461 464 1	19	45	462 306 0	1	9
461 472 0	19	20	462 316 1	14	7
461 474 1	19	45	462 316 1	15	29
461 525 0	1	36	462 327 0	6	24
461 559 1	5	13	462 328 0	6	26
461 565 0	5	24	462 336 0	6	15
461 569 1	5	15	462 342 0	1	7
461 570 0	5	16	462 343 0	1	7
461 571 0	5	17	462 397 0	5	26
461 591 0	1	30	462 398 1	5	25
461 600 0	1	44	462 400 2	3	10
461 615 0	1	8	462 402 2	3	12
461 678 0	5	5	462 406 2	3	10
461 682 0	5	1	462 408 2	3	12
461 683 0	5	2	462 410 2	3	11
461 714 3	1	9	462 416 1	3	9
461 750 0	5	21	462 436 1	18	52
461 751 0	5	23	462 448 0	1	6
461 760 1	13	22	462 451 0	16	5
461 763 1	5	12	462 451 0	17	5
461 790 0	16	8	462 451 0	18	11
461 790 0	17	8	462 466 1	16	25
461 790 0	18	8	462 466 1	17	25
461 794 0	5	18	462 466 0	18	47
461 796 1	5	20	462 478 0	16	27
461 799 1	13	23	462 478 0	18	41
461 826 0	5	9	462 487 0	19	8
461 827 0	5	9	462 497 0	19	21
461 828 0	5	9	462 500 0	19	6
461 840 2	19	54	462 502 2	1	14
461 841 0	19	53	462 514 1	1	12
461 844 0	19	50	462 515 1	1	19
461 846 0	19	52	462 516 0	1	22
461 905 1	16	23	462 517 2	4	11
461 905 0	18	34	462 519 2	4	11
461 906 0	16	14	462 520 2	4	10
461 906 0	18	25	462 523 1	4	9
462 123 0	15	10	462 524 2	4	9
462 125 0	15	13	462 527 1	1	23
462 128 0	15	11	462 541 0	4	3
462 194 0	3	3	462 560 1	1	9
462 194 0	4	3	462 562 0	14	11
462 198 1	18	3	462 564 1	1	48
462 199 1	18	3	462 574 2	14	1
462 221 1	1	17	462 577 0	14	9
462 234 2	3	11	462 577 0	15	31
462 238 2	4	10	462 580 2	15	33
462 251 1	1	17	462 582 0	6	21

NUMERISCHES INHALTSVERZEICHNIS FÜR KRONE ET-LISTE NR. 481-D

BESTELL-NR.	TAF.	ABD.	BESTELL-NR.	TAF.	ABD.
462 584 0	14	10	470 074 2	13	6
462 584 0	15	1	470 075 1	13	2
462 588 1	6	25	470 161 0	19	27
462 590 1	6	27	470 162 0	19	25
462 771 2	16	37	470 175 0	20	7
462 771 2	17	37	470 180 4	13	40
462 771 0	18	44	900 254 0	7	8
462 803 0	1	33	900 259 0	1	21
462 804 0	1	43	900 261 0	6	20
462 805 1	1	31	900 261 0	19	9
462 806 1	1	38	900 281 0	16	15
462 809 0	1	41	900 281 0	18	31
462 826 1	1	38	900 299 0	10	18
462 829 0	1	33	900 299 0	11	20
462 830 0	1	33	900 300 0	16	28
462 842 0	1	25	900 300 0	17	28
462 901 0	7	1	900 300 0	18	42
462 920 1	2	6	900 302 0	1	40
462 921 1	2	5	900 336 0	19	26
462 922 0	2	4	900 337 0	9	5
462 923 1	2	6	900 339 0	16	1
462 924 1	2	5	900 339 0	17	1
462 925 0	2	4	900 376 0	16	31
462 927 0	16	36	900 376 0	17	31
462 927 0	17	36	900 376 0	18	7
462 930 0	16	2	900 380 0	13	21
462 930 0	17	2	900 422 0	5	19
462 931 1	2	6	901 046 0	1	13
462 934 0	2	4	901 064 0	16	24
462 935 1	2	7	901 064 0	18	38
462 936 1	2	7	901 137 0	13	5
462 937 1	2	7	901 137 0	16	6
462 938 1	2	6	901 137 0	17	6
462 941 0	2	4	901 137 0	18	6
462 942 1	2	7	901 212 0	19	42
462 943 0	16	36	901 376 0	5	10
462 943 0	17	36	901 376 0	12	13
462 944 0	16	2	902 914 0	2	1
462 944 0	17	2	902 914 0	3	6
462 947 0	19	51	902 914 0	4	6
462 953 0	17	27	902 914 0	18	1
463 010 1	3	4	902 914 0	19	46
463 010 1	4	4	902 924 0	18	1
463 014 1	18	49	902 924 0	19	46
463 015 0	6	10	903 220 0	1	32
463 017 0	6	8	903 477 1	6	6
463 019 0	6	9	903 477 1	15	37
463 067 0	4	4	903 479 0	6	6
463 091 0	3	1	903 479 0	15	37
463 091 0	4	1	904 046 0	13	16
463 093 0	4	1	904 523 0	12	10
463 094 0	6	10	904 533 0	8	
463 095 0	6	9	904 534 0	8	
463 096 0	6	8	904 535 0	8	

NUMERISCHES INHALTSVERZEICHNIS FÜR KRONE DT-LISTE NR. 481-D

BESTELL-NR.	TAF.	ABB.	BESTELL-NR.	TAF.	ABB.
904 537 0	8		908 721 0	5	7
904 543 0	8		908 721 0	18	4
904 544 0	8		908 721 0	19	33
904 577 0	8		908 721 0	19	43
904 577 0	9	13	908 727 1	13	7
904 577 0	10	15	908 727 1	20	5
904 582 0	8		908 730 0	3	2
904 584 0	8		908 730 0	4	2
904 587 0	5	8	908 730 0	17	26
905 320 0	5	6	908 732 0	16	26
905 323 0	8		908 732 0	18	40
905 340 0	8		908 758 0	13	19
905 342 0	8		908 758 0	16	13
905 343 0	8		908 758 0	18	26
905 343 0	12	2	908 927 0	17	16
905 345 0	8		908 927 0	18	17
905 346 0	8		910 014 0	13	4
905 347 0	8		910 016 0	9	12
905 767 0	12	17	910 016 0	10	16
908 015 0	9	4	910 016 0	11	18
908 015 0	10	4	910 016 0	11	40
908 015 0	11	1	910 016 0	13	20
908 015 0	12	5	910 214 0	2	2
908 015 0	12	15	910 214 0	3	7
908 015 0	15	6	910 214 0	4	7
908 020 0	10	36	910 214 0	18	2
908 020 0	11	37	910 214 0	19	44
908 020 0	13	1	910 216 0	18	2
908 025 0	9	6	910 216 0	19	44
908 025 0	10	17	910 223 0	17	17
908 025 0	11	19	910 223 0	18	23
908 025 0	11	41	910 223 0	20	3
908 025 0	16	30	910 252 0	17	22
908 025 0	17	30	910 252 0	18	14
908 025 0	18	9	910 252 0	20	10
908 525 0	10	13	910 413 0	7	9
908 525 0	11	15	910 414 0	16	35
908 525 0	15	7	910 414 0	18	36
908 706 0	1	15	910 506 0	9	8
908 706 0	1	18	910 506 0	10	3
908 706 0	6	23	910 510 1	5	27
908 711 1	1	18	910 510 1	11	45
908 711 1	17	24	910 510 1	15	15
908 716 1	1	27	910 511 0	10	37
908 716 1	2	3	910 511 0	11	38
908 716 1	3	8	910 511 0	16	38
908 716 1	4	8	910 511 0	17	38
908 716 1	9	11	910 604 0	1	20
908 716 1	13	24	910 609 0	12	4
908 716 1	16	3	910 653 0	5	22
908 716 1	16	11	910 735 1	1	11
908 716 1	17	3	910 735 1	16	33
908 716 1	18	4	910 735 1	17	33
908 716 1	19	28	910 735 0	18	48

NUMERISCHES INHALTSVERZEICHNIS FÜR KRONE ET-LISTE NR. 481-0

BESTELL-NR.	TAF.	ABB.	BESTELL-NR.	TAF.	ABB.
910 826 0	17	34	919 003 0	4	12
910 826 0	18	53	919 003 0	13	8
910 842 0	1	1	919 003 0	16	4
910 845 0	1	1	919 003 0	17	4
911 545 0	5	3	919 003 0	19	22
911 635 0	1	2	919 103 0	20	12
911 659 0	13	15	919 512 0	19	32
911 659 0	16	21	920 901 0	6	13
911 659 0	18	37	921 001 0	6	16
911 659 0	20	6	921 001 0	7	5
912 077 0	17	21	921 002 0	7	10
912 077 0	18	29	921 019 1	6	1
912 267 0	14	3	921 019 0	15	19
912 267 0	15	3	921 028 0	15	35
912 287 1	1	46	921 039 1	15	17
912 287 1	5	23	921 041 0	6	29
912 613 0	3	14	921 042 0	6	4
912 613 0	16	39	921 042 0	15	25
912 613 0	17	39	921 045 0	15	16
912 615 0	15	12	921 046 0	6	5
912 643 0	3	5	921 046 0	15	24
912 643 0	4	5	921 004 1	6	3
912 643 0	6	11	921 054 1	15	23
912 643 0	18	50	921 058 0	15	39
912 644 0	1	5	921 067 0	6	14
912 644 0	5	11	921 067 0	7	3
912 644 0	13	11	921 067 0	15	41
912 644 0	16	16	921 079 0	15	40
912 644 0	18	43	921 083 1	15	36
912 645 0	19	36	921 084 0	6	18
912 647 0	1	47	921 093 1	7	7
912 671 0	19	15	921 098 0	7	13
912 677 0	19	12	921 130 0	15	28
912 684 0	19	35	921 139 0	7	13
912 714 0	5	4	921 145 0	6	19
912 719 0	16	29	921 145 0	7	11
912 719 0	17	29	921 145 0	15	20
912 719 0	18	12	921 145 0	15	34
912 724 0	19	30	921 171 0	7	12
912 853 0	1	10	921 171 0	15	21
915 901 1	6	12	921 171 0	15	32
916 001 0	18	54	921 176 0	15	27
916 086 0	18	51	921 208 0	6	28
916 116 0	6	17	921 326 1	7	4
917 004 1	1	45	921 339 1	7	4
917 009 0	14	8	921 416 0	15	10
917 009 0	15	30	921 448 0	7	4
917 011 0	1	30	921 449 0	7	4
917 103 0	14	4	921 488 0	6	15
917 103 0	15	4	922 650 0	1	42
917 104 0	16	10	925 028 0	1	37
917 104 0	17	10	925 102 1	6	7
917 104 0	18	15	925 102 1	15	38
919 003 0	2	8	925 107 1	6	7

NUMERISCHES INHALTSVERZEICHNIS FÜR KRONE ET-LISTE NR. 481-0

BESTELL-NR.	TAF.	ABZ.	BESTELL-NR.	TAF.	ABZ.
930 136 0	15	14	953 304 0	18	19
930 136 0	16	17	959 200 0	9	2
930 136 0	18	43	959 201 0	11	9
930 236 0	13	12	959 206 0	10	7
930 236 0	16	19	959 209 0	10	7
930 236 0	18	33	959 210 0	10	7
930 436 0	20	8	959 211 0	10	7
932 140 0	1	34	959 216 0	11	9
932 185 0	1	26	959 217 0	9	2
932 187 0	1	26	959 300 0	9	2
932 212 0	17	11	959 301 0	11	9
932 212 0	18	16	959 306 0	10	7
932 222 0	17	18	959 309 0	10	7
932 222 0	18	24	959 310 0	10	7
934 770 0	7	6	959 311 0	10	7
934 933 0	16	32	959 316 0	11	9
934 933 0	17	32	959 317 0	9	2
934 938 0	18	10	959 400 0	9	24
935 311 0	1	11	959 401 0	9	24
935 528 0	19	19	959 405 0	10	6
935 706 0	1	16	959 405 0	11	43
936 914 0	13	10	959 415 0	10	6
936 914 0	16	20	959 420 0	9	24
936 914 0	18	35	959 421 0	9	24
937 590 0	1	3	959 425 0	10	6
937 594 0	1	3	959 425 0	11	43
952 132 0	17	23	959 435 0	10	6
952 180 0	18	30	959 500 0	11	3
952 280 1	17	7	959 501 0	11	6
952 280 1	18	22	959 505 0	11	6
952 310 1	17	15	959 506 0	11	7
952 310 1	18	21	959 507 0	11	8
952 327 0	17	20	959 508 0	11	7
952 327 0	18	28	959 509 0	11	8
952 330 0	17	19	959 550 0	11	5
952 330 0	18	27	959 551 0	11	6
953 004 0	17	50	959 555 0	11	6
953 004 0	18	55	959 556 0	11	7
953 027 0	17	50	959 557 0	11	8
953 027 0	18	55	959 558 0	11	7
953 027 0	20	15	959 559 0	11	8
953 103 0	17	12	969 001 0	10	31
953 103 0	18	18	969 001 0	11	33
953 103 0	20	4	969 005 0	10	29
953 104 0	17	12	969 007 0	10	29
953 104 0	18	18	969 007 0	11	31
953 204 0	17	14	969 009 0	10	29
953 204 0	18	20	969 009 0	11	31
953 227 0	17	14	969 017 0	10	31
953 227 0	18	20	969 017 0	11	33
953 227 0	20	1	969 019 0	10	32
953 303 0	17	13	969 021 0	10	32
953 303 0	18	19	969 021 0	11	34
953 303 0	20	2	969 029 0	10	32

NUMERISCHES INHALTSVERZEICHNIS FÜR KRONE ET-LISTE NR. 481-0

BESTELL-NR.	TAF.	ABB.	BESTELL-NR.	TAF.	ABB.
969 070 0	9	18			
969 071 0	9	23			
969 079 0	9	18			
969 081 0	9	23			
969 083 0	9	18			
969 084 0	9	23			
969 091 0	12	7			
969 092 0	12	8			
969 094 0	9	26			
969 095 0	9	26			
969 096 0	9	26			
969 101 0	10	31			
969 101 0	11	33			
969 105 0	10	29			
969 107 0	11	31			
969 107 0	10	29			
969 109 0	11	31			
969 117 0	10	31			
969 117 0	11	33			
969 119 0	10	32			
969 121 0	10	32			
969 121 0	11	34			
969 129 0	10	32			
969 129 0	11	34			
969 170 0	9	18			
969 171 0	9	23			
969 179 0	9	18			
969 181 0	9	23			
969 183 0	9	18			
969 184 0	9	23			
969 191 0	12	7			
969 192 0	12	8			
969 194 0	9	26			
969 195 0	9	26			
969 196 0	9	26			
969 294 0	12	11			
969 296 0	12	9			
969 297 0	12	6			
969 394 0	12	11			
969 396 0	12	9			
969 397 0	12	6			
969 504 0	11	10			
969 554 0	11	10			