



# KRONE

# Nr. 270-4

## **Betriebsanleitung und Ersatzteilliste**

## **Mais-Chopper MC 8, MC 10**

(ab Masch.-Nr. 8600)

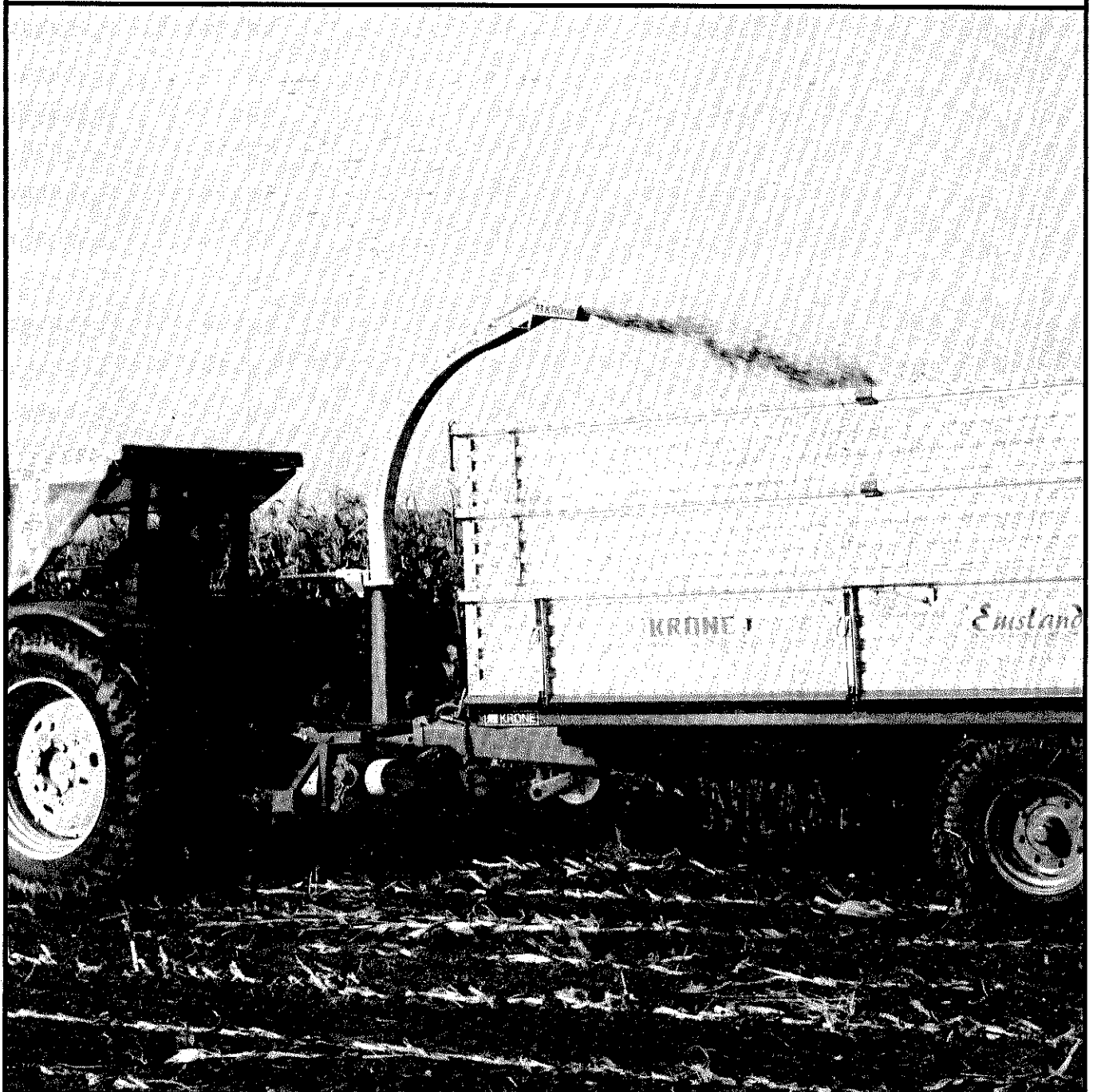

## Werter Kunde!

Durch den Kauf des KRONE Mais-Choppers haben Sie einen Mais-Häcksler erworben, der sich durch sein geringes Eigengewicht, exakten Schnitt, große Leistung und hohe Wirtschaftlichkeit auszeichnet.

Ein bewährtes Gerät für den modernen Landwirt.

Vor Inbetriebnahme des Mais-Choppers sollten Sie diese kleine Betriebsanleitung sorgfältig durchlesen und die einzelnen Punkte beachten – es ist Ihr Vorteil.

Überprüfen Sie, ob die Sendung vollständig ist oder Versandschäden festzustellen sind. Beanstandungen sind sofort mitzuteilen.



# KRONE

Maschinenfabriken Bernard Krone GmbH  
Landmaschinen, Nutzfahrzeuge  
Heinrich-Krone-Straße 10, 4441 Spelle  
Telefon (05977) 8 11, Telex 981648

## Betriebsanleitung

Übersicht des KRONE-Mais-Choppers	5
Technische Daten	5
Sicherheitsvorkehrungen	6
Anbau des Mais-Choppers an den Schlepper	6
Anbau des Blatthebers	6
Gelenkwelle	7 + 8
Vor dem ersten Einsatz	7
Auswurfkrümmereinstellung	9
Einstellung der Häcksellänge	9
Einstellen der Reibplatte	10
Arbeiten mit dem Mais-Chopper	10
Überlastsicherungen	10
Schmierplan	11
Messer schärfen, Gegenschneide u. Messer einstellen	12
Wurfschaufeln einstellen	13
Antriebskette spannen	13
Mähklinge	13
Einzug und Einzugswalze	13 + 14
Vorpreßwalze	15
Was kann man tun, wenn ...	15 + 16
Überwinterung des Mais-Choppers	16

## Ersatzteilliste

Gehäuse	18
Oberes Gehäuse, Auswurfkrümmer	19
Einzug, Blattmulde	20
Hauptgetriebe ohne Schaltung	21
Hauptgetriebe mit Schaltung	22 + 23
Einzugsgetriebe, Einzugswalze	24
Obere Walze, Messerrad, Messerradantrieb	25
Schleifvorrichtung	26
Gelenkwelle	27 + 28
Fernbedienung	29
Blattheber innen	30
Anhängevorrichtung (Hitch)	31

# Übersicht des KRONE-Mais-Choppers



Abb. 1



Abb. 2

- |   |   |
|---|---|
| <ul style="list-style-type: none"> <li>1. Auswurfkrümmer</li> <li>2. Scharnier für abklappbaren Krümmer</li> <li>3. Auswurfkrümmerverstellung</li> <li>4. Fernbedienung für Auswurfkrümmer</li> <li>5. Blattheber außen</li> <li>6. Spitzenschutz</li> <li>7. Blattheber innen</li> <li>8. Reibplatten</li> <li>9. Gelenkwelle mit Überlastsicherung und Freilauf</li> <li>10. Bowdenzug für Fernbedienung</li> </ul> | <ul style="list-style-type: none"> <li>11. Messerschleifvorrichtung</li> <li>12. Messerradgehäuse</li> <li>13. Vorpreßwalze</li> <li>14. Einzugswalze</li> <li>15. Beleuchtungshalter</li> <li>16. Schalthebel</li> <li>17. Verschlusskappe für Scherstift</li> <li>18. Kettenschutz</li> <li>19. Abstreifer</li> <li>20. Blattmulde</li> </ul> |
|---|---|

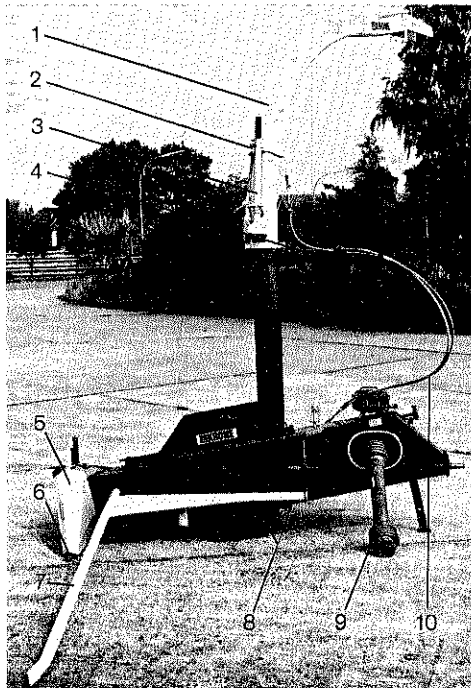
## Technische Daten

	MC 8	MC 10
Leistungsbedarf	ab 22 kW (30 PS)	ab 30 kW (40 PS)
Vorpreßwalzen, oben	1	1
Vorpreßwalzen, unten	2	2
Häcksellänge	4,5	4 + 6,5
Leistung Mais bis 30 % TM	30 t/h	40 t/h
Messer	8	10
Wurfschaufeln	8	10
Schmiernippel	keine, außer an den Kreuzgelenken	
Eigengewicht	400 kg	450 kg

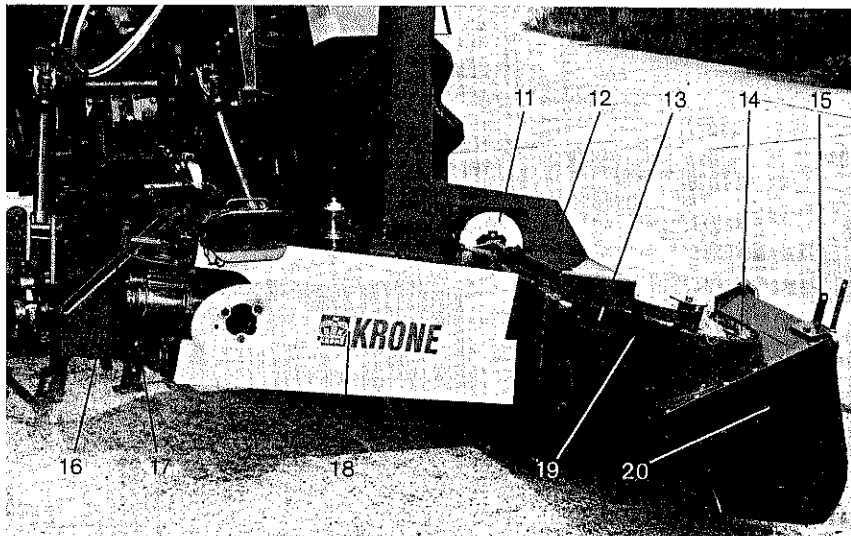

# KRONE

Maschinenfabriken Bernard Krone GmbH  
Landmaschinen, Nutzfahrzeuge  
Heinrich-Krone-Straße 10, 4441 Spelle

Daten vom  
Typenschild  
hier eintragen!

Jahr

Masch. Nr.

Type

Made in  
W.-Germany

2324

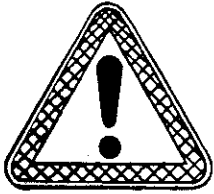

## Sicherheitsvorkehrungen

1. Schalten Sie immer die Zapfwelle und den Motor des Schleppers aus, bevor:
  - Sie diesen verlassen
  - Sie den Mais-Chopper abschmieren, reinigen, warten oder einstellen;
2. Alle Schutzvorrichtungen müssen immer vorschriftsmäßig montiert sein.
3. Maschine nur mit 540er Zapfwelle betreiben.
4. Schutzrohre der Gelenkwelle durch Anbringen der Halteketten gegen Mitdrehen sichern.
5. Beachten Sie die Hinweisschilder.
6. **Achtung!** Das Gerät darf nur bestimmungsgemäß verwendet werden.

## Straßen-Verkehrs-Zulassungs-Ordnung

1. Das Mitführen von Einachsanhängern an Heckanbaugeräten ist unzulässig.
2. Ein Zweiachsanhänger darf mitgeführt werden, wenn:
  - a) die Fahrgeschwindigkeit 25 km/h nicht überschreitet;
  - b) der Anhänger eine Auflaufbremse hat oder eine Bremsanlage, die vom Führer der Zugmaschine betätigt werden kann;
  - c) das zulässige Gesamtgewicht des Anhängers nicht mehr als das 1,25-fache des zulässigen Gesamtgewichts der Zugmaschine, jedoch höchstens 5 t beträgt.



Abb. 3

### Anbau des Mais-Choppers an den Schlepper

Der Mais-Chopper ist so anzubauen, daß bei Arbeitsstellung das gerade Stück des Auswurfkrümmers (1), Abb. 3, genau senkrecht steht. Die Maschine sollte mittig hinter dem Schlepper sein, damit die Gelenkwelle möglichst gerade vom Schlepper zur Maschine verläuft. Die beiden Unterlenker (3) dürfen keine Seitenbeweglichkeit haben. Von der Seite her gesehen muß der Oberlenker (2) zu den Unterlenkern parallel verlaufen.

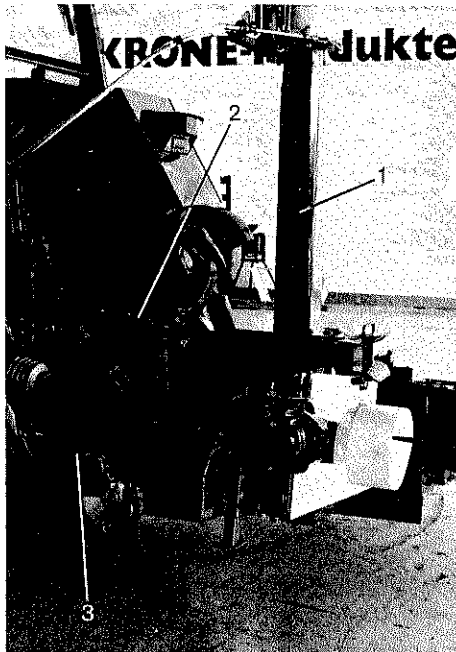

Abb. 4

### Anbau des Blatthebers

Den Blattheber (1), Abb. 4, in senkrechter Stellung in die Öffnung (2) unter dem Dreipunktzapfen soweit einschieben, bis die beiden U-Bügel (3) ineinander greifen. Danach den Blattheber herunter schwenken. Die Stellschraube (4) soll sich vor dem Messerradgehäuse abstützen und die Blattheberspitze in der Schwebe halten.

## Gelenkwelle

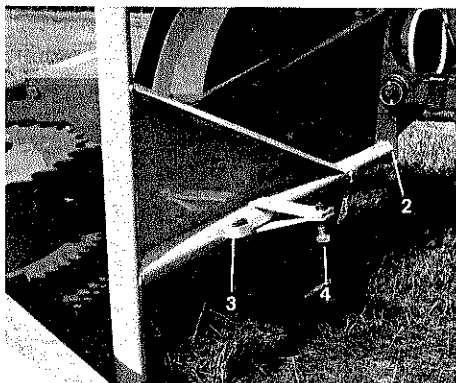
Die Gelenkwelle des KRONE-Mais-Choppers ist serienmäßig mit einer Überlastkupplung und einem Freilauf ausgerüstet. Bei der Überlastkupplung handelt es sich um eine Scheibenkupplung, bei der zusätzlich zu den normalen Wartungsvorschriften der Gelenkwelle folgende Hinweise zu beachten sind:

### Wartung der Scheibenkupplung

Vor dem ersten Einsatz und nach längeren Stillstandzeiten haften die Reibbeläge der Scheibenkupplung. Der Schutz vor Überlastschäden ist nicht mehr gegeben. Die Kupplung muß daher nach längerem Stillstand gelüftet werden.

1. Alle vier Muttern (M) anziehen.
2. Gelenkwelle am Gerät und am Schlepper anschließen.
3. Zapfwelle bis zum Durchrutschen der Kupplung einschalten.
4. Mutter wieder lösen.
5. Bei Nichtbeachtung keine Garantie!

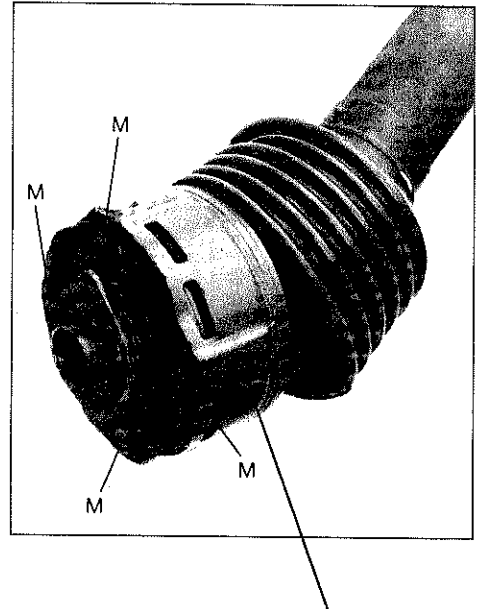

**Achtung! Einstellwert hier beachten!**

Einstellwert für MC 8: 900 Nm ( 90 kpm)  
Einstellwert für MC 10: 1.050 Nm (105 kpm)

Vor dem ersten Einsatz müssen Sie den auf der Scheibenkupplung eingeschlagenen Einstellwert kontrollieren. Stimmt dieser nicht mit dem obigen Wert überein, darf der Mais-Chopper nicht eingesetzt werden. Setzen Sie sich dann mit Ihrem Händler in Verbindung.

### Vor dem ersten Einsatz

Bevor Sie den Mais-Chopper einsetzen, führen Sie unbedingt folgende Kontrollen durch:

1. Alle Schmierstellen sind mit Fett bzw. Öl gefüllt. Aus Sicherheitsgründen dennoch alle Schmierstellen überprüfen und gegebenenfalls nachschmieren bzw. nachfüllen (S. „Schmierplan“ Seite 11).
2. Alle Schrauben und Muttern auf festen Sitz überprüfen und eventuell nachziehen.
3. Maschine einige Minuten probelaufen lassen (Zapfwellendrehzahl 540 U/min).  
Danach den Mais-Chopper noch einmal überprüfen und, falls erforderlich, Schrauben und Muttern nachziehen und Kettenspannung überprüfen (s. Seite 13).
4. Vor dem Einsatz ist auf dem Feld der Beleuchtungshalter (15), Abb. 2, Seite 5 und der Spitzenschutz (6), Abb. 1, Seite 5 abzunehmen.

# Betrieb und Wartung

## Kuppeln

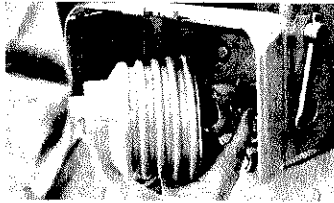

Zapfwelle reinigen.  
Schiebestift drücken.



Ziehverschluß  
verschieben.  
Je nach Ausführung  
ziehen oder drücken.

## Gelenk- abwinkelung

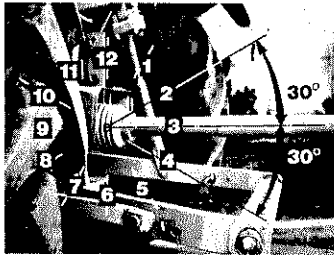

Bei großen  
Abwinkelungen  
Antrieb  
abschalten.

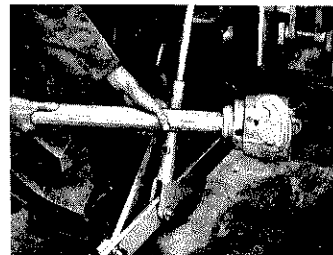

## Weitwinkel- Gleichlaufgelenkwelle

Gelenkabwinkelung  
in Bewegung und  
im Stillstand max. 70°,  
Schwenkbereich  
überprüfen.

## Länge anpassen

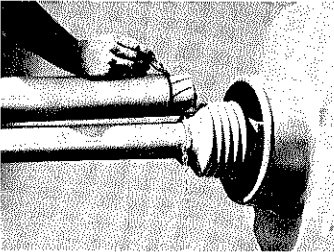

Zur Längen Anpassung  
Gelenkwellenhälften  
nebeneinander halten  
und anzeichnen.

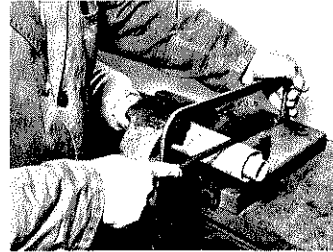

Unfallschutzrohre  
abtrennen.

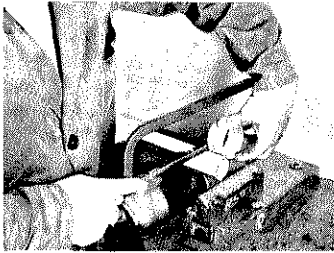

Schiebepprofile  
in gleichem Maße  
wie Schutzrohre  
kürzen.



Trenngrat und  
Späne entfernen.

## Unfallschutz

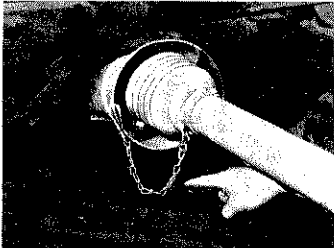

Haltekette  
lose einhängen.  
Schwenkbereich  
beachten.



Für einen  
ausreichenden  
Ergänzungsschutz  
über der Zapfwelle  
ist zu sorgen.

## Schmierung

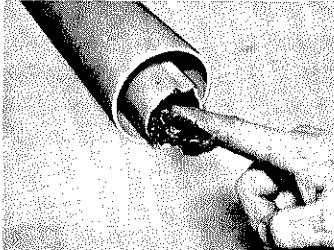

Äußeres Schiebepprofil  
Innen fetten.

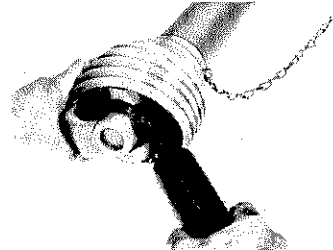

Gelenk zum  
Abschmieren  
abwinkeln.

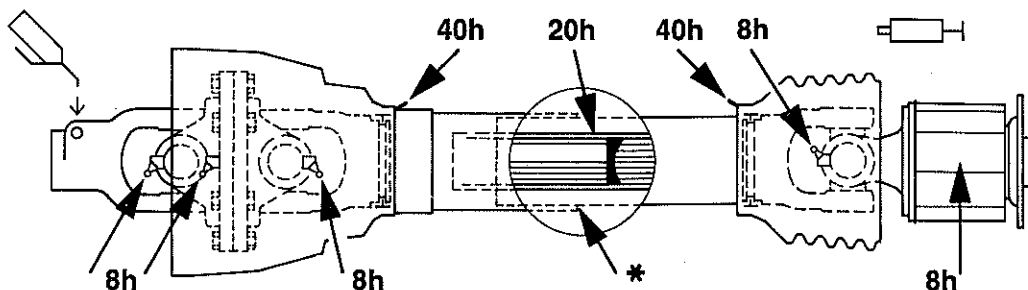

Schmierplan

h = Betriebsstunden

\* Im Winterbetrieb sind die Schutzrohre zu fetten, um ein Festfrieren zu verhindern!

## Auswurfkrümmereinstellung

Der Auswurfkrümmer (1) des KRONE-Mais-Coppers liegt innerhalb der Schlepperspur, so daß man angehängte Wagen übersichtlich von vorn füllen kann. Zwecks Anpassung an den jeweiligen Schlepper läßt sich der Verstellhebel (2) sowohl in der Länge als auch in der Höhe umschrauben.

Die Leitklappe (3) wird über ein Seil durch Ausziehen und Drehen des Hebels (2) verstellt.

Bei Ausrüstung mit Fernbedienung muß der Umstellhebel (2) hoch geklappt werden. Die Drehung des Krümmers (1) und die Verstellung der Leitklappe (3) wird dann über die Fernbedienung vorgenommen.

Bei Parallelfahrt ist keine Verlängerung und keine Sonderausrüstung erforderlich. Durch Ziehen des abgewinkelten Bolzens (4) am Drehpunkt des Auswurfkrümmers läßt sich der Krümmer drehen. Nach der Umstellung des Krümmers den Bolzen (4) wieder einrasten lassen.



Abb. 5

Ist der Mais-Copper mit einem abklappbaren Krümmer ausgerüstet, so läßt sich das obere Teil des Krümmers mit der Kurbel (5) herunterschwenken.



Abb. 6



Abb. 7

## Einstellen der Häcksellänge

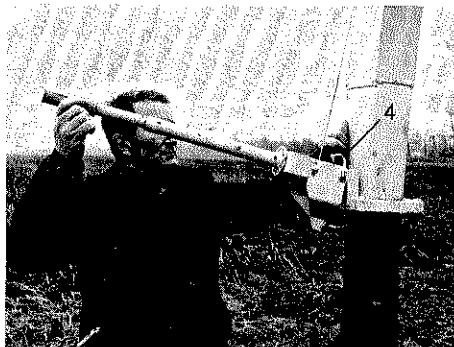
Die Häcksellänge läßt sich über die Anzahl der Messer am Messerrad verändern. Bei Ausrüstung mit Schaltgetriebe kann die Häcksellänge außerdem über das Schaltgetriebe verändert werden.

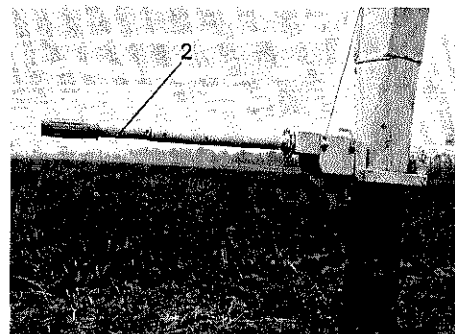

Abb. 8

Zum Ausbau der Messer (2), Abb. 8, zur Erzielung einer größeren Häcksellänge, sind die beiden Schrauben (5) zu lösen. Danach läßt sich das Messer in Schnittrichtung herausziehen. Anschließend die beiden Schrauben (5) wieder anziehen.

Es ist unbedingt darauf zu achten, daß nur jedes zweite Messer ausgebaut werden darf.

Das Schaltgetriebe hat drei Schaltstellungen.

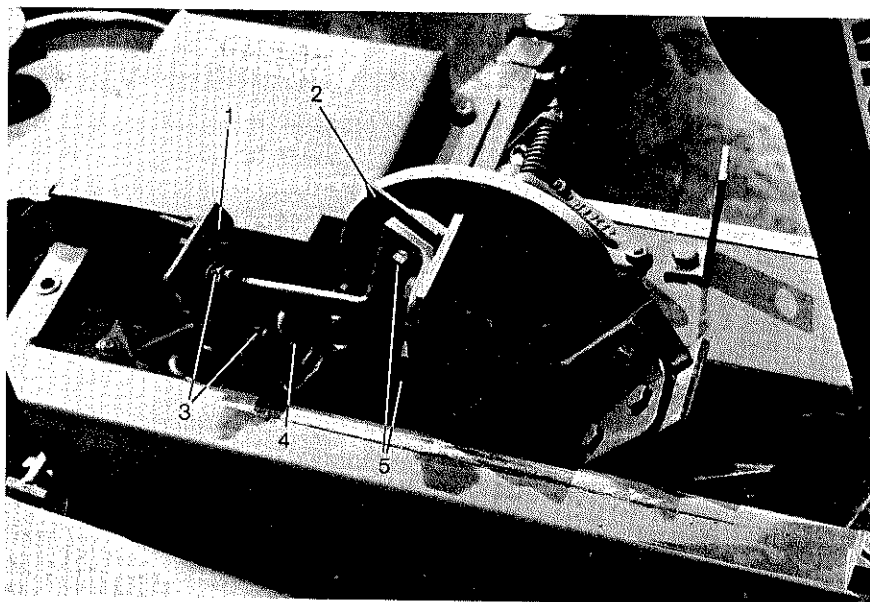
l (langsam) = kurze Häcksellänge, s (schnell) = lange Häcksellänge, 0 (null) = der gesamte Einzug ist abgeschaltet.

Bei der Stellung „L“ steht der Schalthebel (16), Abb. 2, Seite 5 in Fahrtrichtung gesehen nach hinten, bei „s“ nach vorn und bei „0“ in der Mitte.

Über das Schaltgetriebe wird die Einzugsgeschwindigkeit verstellt. Die Drehzahl des Messerrades bleibt unverändert.





Abb. 9

## Reibplatte

Der KRONE-Mais-Chopper ist mit zwei Reibplatten (1) ausgestattet. Zum Häckseln von Grünmais ist es sinnvoll, die beiden Reibplatten (1) entsprechend der Abb. 10 einzubauen. In dieser Einbaulage wird ein Vermischen der Erntegutes vermieden.

Für stark abgereiften Mais mit relativ harten Körnern ist es sinnvoll, die beiden Reibplatten entsprechend der Abb. 11 einzubauen.

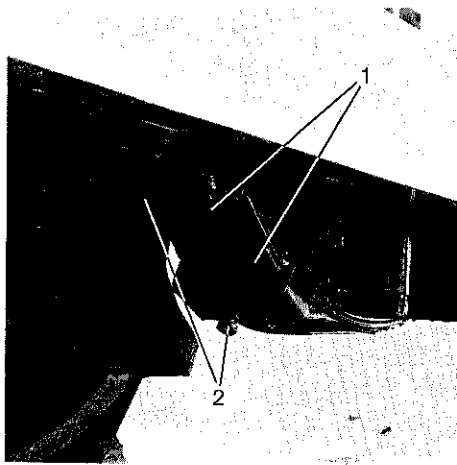
Zum Ausbau der Reibplatten die beiden Schrauben (2) soweit lösen, daß die Reibplatten jeweils nach unten herausgezogen werden können.



Abb. 10



Abb. 11

## Arbeiten mit dem Mais-Chopper

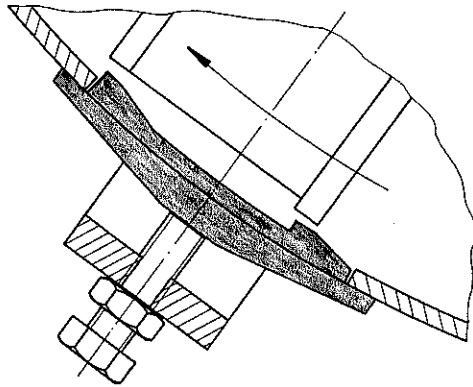
Der Mais-Chopper sollte so hoch über dem Boden schweben, daß die bewegliche Spitze des Blatthebers den Boden leicht berührt. Die Maisreihe möglichst so anfahren, daß die Maisstengel zwischen dem Blattheber und der Einzugstrommel einmünden.

Die Zapfwelle langsam einkuppeln und auf 540 - 600 U/min bringen. Die eingestellte Drehzahl konstant, auch beim Wenden, halten. Die Arbeitsgeschwindigkeit richtet sich nach dem Maisbestand und der Schlepperstärke. Bei zu langsamer Fahrt und lückenhaftem Maisbestand halten die Preßwalzen das Gut nicht fest, so daß das gehäckselte Gut gröber und ungleichmäßiger wird. Bei zu schneller Fahrt verstopft die Maschine oder die Überlastsicherungen sprechen an.

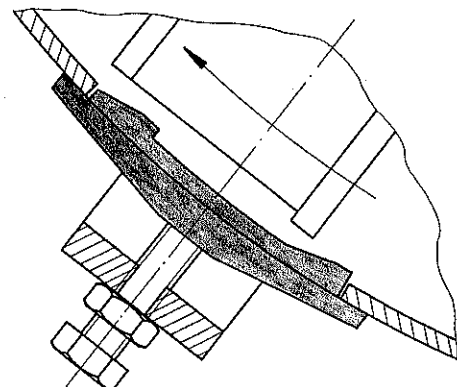
## Überlastsicherungen

Der KRONE-Mais-Chopper hat zwei Überlastsicherungen.

1. Die Überlastsicherung der Gelenkwelle spricht an, wenn der Mais-Chopper überlastet wird, z. B. durch stumpfe Messer oder durch zu schnelle Fahrgeschwindigkeit.
2. Der Scherstift am Hauptgetriebe schert ab, wenn der Einzug überlastet wird.

## Auswechseln der Scherstiftes

1. Verschlusskappe (17), Abb. 2, Seite 5 abschrauben.
2. Ritzel (1), Abb. 12 abziehen, danach den Scherstifthalter (2) abnehmen und die Scherstiftreste aus den Bohrungen entfernen. Der längste der Scherstifte wird wiederum verwendet.
3. Ritzel aufschieben, so daß sich die Bohrungen decken.
4. Den Scherstiftrest (3) von der abgeflachten Seite her und den neuen Scherstift (4) von der entgegengesetzten Seite her einführen.
5. Scherstifte mit Scherstifthalter gegen Herausfallen sichern und Verschlusskappe aufschrauben.



Abb. 12

**ACHTUNG! NUR ORIGINAL  
KRONE-SCHERSTIFTE  
VERWENDEN!**

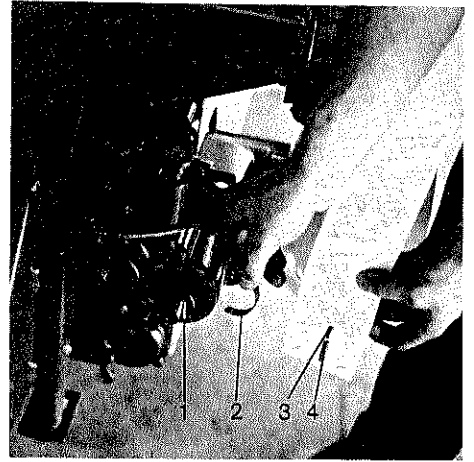
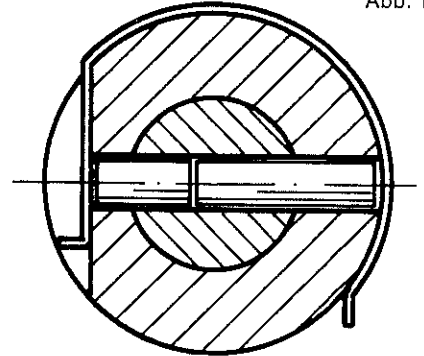

## Schmierplan

Achtung! Bei allen Wartungsarbeiten Schleppermotor abstellen. Schutzkästen wieder ordnungsgemäß anbringen.

## Antriebskette

Die Antriebskette wird mit Hilfe des Tropfölers geschmiert. Der Öler sollte auf ca. 40 Tropfen pro Minute eingestellt werden. Das Fassungsvermögen reicht dann für ca. 4 Std. Als Schmieröle eignen sich Haftöle (Sägekettenöl) oder Motorenöle HD 30.

Der Öler muß unmittelbar vor Arbeitsbeginn angestellt und nach Arbeitsende abgeschaltet werden. Der Öler ist eingeschaltet, wenn der Hebel (1) senkrecht steht. In der Abb. 13 ist der Öler abgeschaltet dargestellt.

Die Einstellung der Tropfgeschwindigkeit ist wie folgt vorzunehmen:

1. Öler mit Öl füllen und anstellen (Hebel 1 senkrecht).
2. Stellschraube (2) lösen.
3. Mit der Schraube (3) die Tropfgeschwindigkeit einstellen.  
Drehen im Uhrzeigersinn ergibt eine kleinere Tropfgeschwindigkeit.  
Drehen entgegen dem Uhrzeigersinn ergibt eine größere Tropfgeschwindigkeit.
4. Stellschraube (2) wieder anziehen.



Abb. 13

## Hauptgetriebe

Füllung: 1,25 Liter Getriebeöl SAE 90, MIL-L-2105, API-GL 4

Füllungshöhe: Bis Unterkante Verschlussklappe (17), Abb. 2, Seite 5 für Scherstift, in Arbeitsstellung.

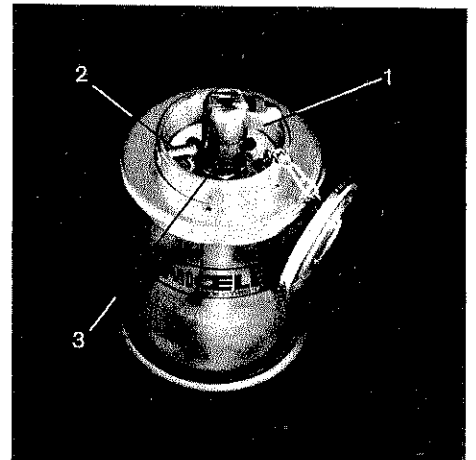
Ölwechsel: Nach 20 Stunden, dann alle 500 Stunden oder alle 2 Jahre

## Einzugsgetriebe

Füllung: 0,4 kg Fließfett, Fuchs GFO 35 oder Esso Fibrax 370.

Ölwechsel: Das Getriebe ist auf Lebensdauer geschmiert. Das Fließfett braucht nicht gewechselt werden.

## Kreuzgelenk für obere Vorpreßwalze:

Das Kreuzgelenk (17), Abb. 25, Seite 15 muß alle 30 Stunden geschmiert werden.



Abb. 14

## Messer schärfen

1. Mais-Chopper mit 200-300 U/min antreiben.
  2. Verschlußdeckel (3) hinter der Schleifscheibe hochschwenken.
  3. Schleifscheibe (1) mit dem Handrad (2) vorsichtig an die Messer herandrehen und schleifen. Dabei soll sich die Schleifscheibe drehen, um ein gleichmäßiges Abnutzen der Scheibe zu gewährleisten.  
Bei normaler Abnutzung der Messer reicht eine Schleifzeit von 1-2 Minuten.
  4. Schleifscheibe wieder zurückdrehen und die Öffnung mit dem Verschlußdeckel schließen.
- Nach jedem 2. - 3. Schleifvorgang muß der Abstand der Gegenschneide zu den Häckselmessern (0,5 - 1 mm) und die Abnutzung der Messer geprüft und gegebenenfalls nachgestellt werden.

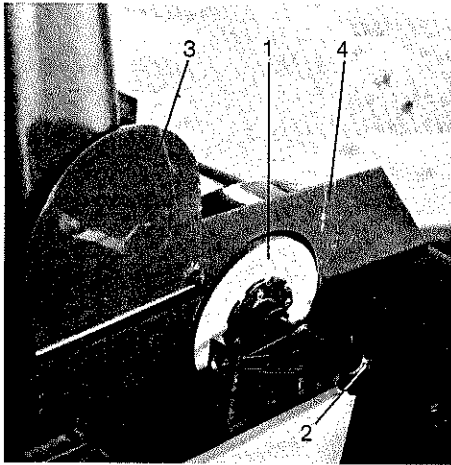

Abb. 15



Abb. 16

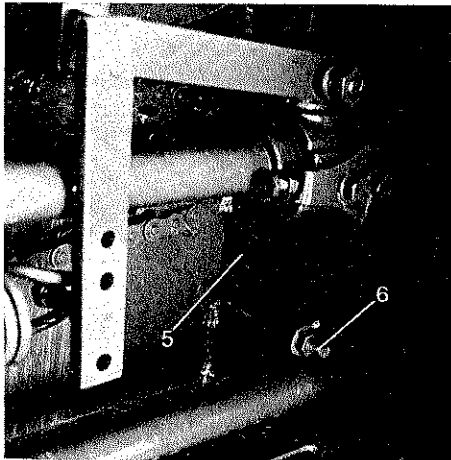

Abb. 17

## Gegenschneide einstellen

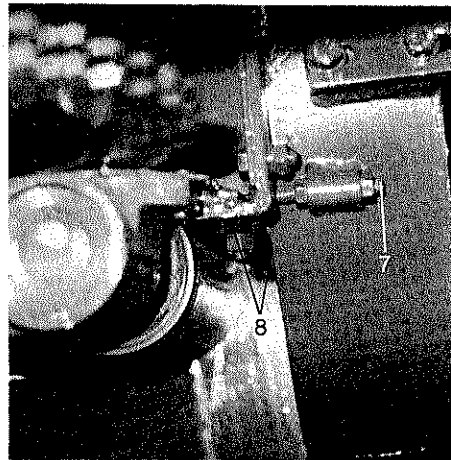
Die beiden Schrauben (8), Abb. 16 mit 19er Steckschlüssel lösen. Die Gegenschneide (5), Abb. 15 mit der linken Stellschraube (6) und der rechten Stellschraube (7) nachstellen und auf einen Abstand von 0,5 - 1 mm zu den Häckselmessern bringen. Befestigungsschrauben wieder anziehen.

## Messer einstellen

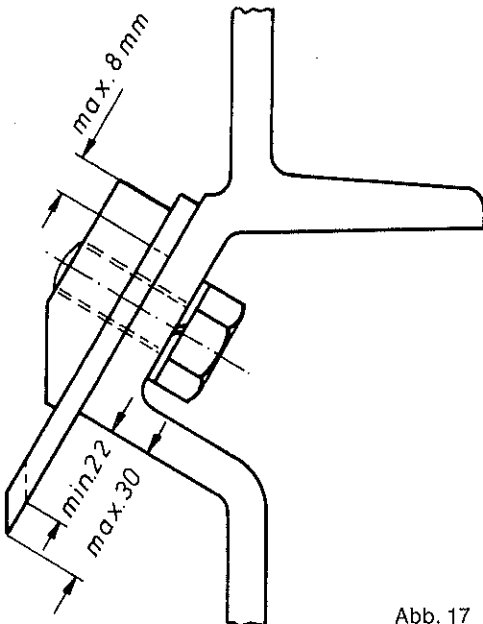
Die Messer dürfen bis auf einen Überstand von 22 mm abgenutzt werden. Danach ist ein Nachstellen der Messer bis auf max. 30 mm erforderlich (siehe Abb. 17). Dabei darf der Messerrücken nicht weiter als 8 mm unter dem Messerhalter liegen.

## Wurfschaufeln einstellen

Eine optimale Wirkung der Reibplatten wird erzielt, wenn der Abstand der Reibplatten zu den Wurfschaufeln 1, Abb. 8, Seite 9, 1-3 mm beträgt und die Kanten der Wurfschaufeln und der Reibplatten scharfkantig sind. Die Wurfschaufeln sollten deshalb von Zeit zu Zeit nachgeschliffen werden.

Zum Einstellen der Wurfschaufeln (1), Abb. 8, müssen jeweils die beiden Schrauben (3), Abb. 8, gelöst werden. Mit der Stellschraube (4), Abb. 8, kann die Schaufel verstellt werden. Anschließend die Schrauben (3) wieder anziehen. Danach die Stellschraube auf Vorspannung (Druckspannung) bringen, damit die Wurfschaufel selbst bei losen Befestigungsschrauben nicht nach außen rutschen kann.

## Antriebskette spannen

Die Spannung der Antriebskette muß je nach Belastung 1-2 mal täglich geprüft und gegebenenfalls gespannt werden.

Zum Spannen der Antriebskette wird das Hauptgetriebe verschoben. Hierzu sind die drei Befestigungsschrauben vom Getriebe von vorne durch die Gelenkwellenöffnung zu lösen. Mit der Spannschraube (1) Abb. 18, wird die Kette dann gespannt.

Bei richtiger Kettenspannung läßt sich die Kette um 1-3 cm von den Kettenführungsblötzen mit dem Finger anheben.



Abb. 18

## Mähklinge

Die Mähklinge (1), Abb. 19, am Mais-Chopper befindet sich unten an der Einzugswalze zwischen den beiden unteren Zahnscheiben (2).

Es ist darauf zu achten, daß die Klinge mittig zwischen den beiden Zahnscheiben sitzt. Mit Hilfe der Scheiben (3) kann die Lage der Klinge verändert werden.

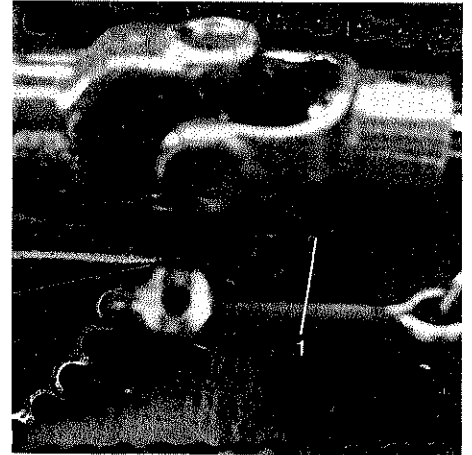
Die Schärfe der Klinge (1) muß täglich geprüft werden. Sie kann beidseitig verwendet und 1-2 mal nachgeschliffen werden.



Abb. 19

## Einzug und Einzugswalze

Durch Einwirkung von Fremdkörpern ist es möglich, daß sich die Zahnform bzw. Zahnschräge, die Lage der Einzugswalze (1), Abb. 20 und die Lage der Vorpreßwalze (12) verändert.

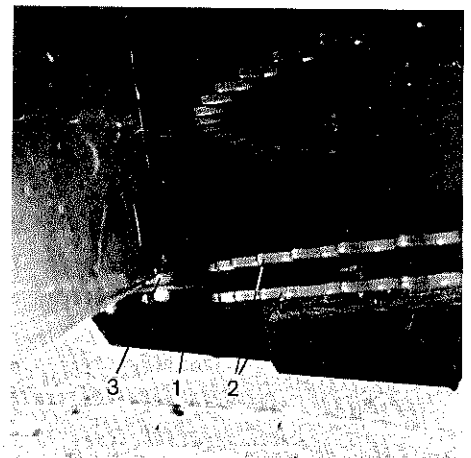

Abb. 20



Abb. 21

Die Zähne sollten entgegen der Drehrichtung entsprechend Abb. 21 eine Zahnschräge von  $35 - 40^\circ$  haben. Weisen die Zähne nicht diese Schräge auf, ist ein Nacharbeiten mit dem Hammer erforderlich. Der entstandene Grat und der eventuell bereits vorhandene Grat müssen mit einer Feile besonders zwischen den beiden unteren Zahnscheiben sauber entfernt werden.

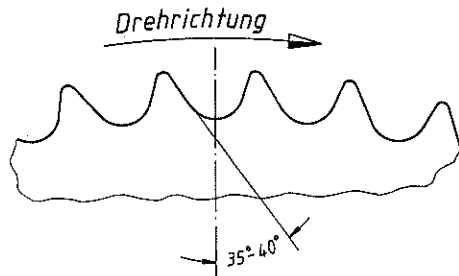

Abb. 22

Der Abstand der Einzugswalze zur Getriebeplatte (2), Abb. 22, und zum Bogenblech (5), Abb. 22, 23, im Bereich (7) der Mähklinge darf nicht größer als 2 mm sein. Die Einstellung des Abstandes zur Getriebeplatte (2) erfolgt durch Ausgleichscheiben (3) unter der Einzugswalze. Die Abstandsveränderung zum Bogenblech (5) wird über den Einzugsrahmen vorgenommen.

Das Bogenblech (5) muß im Bereich (8), Abb. 23 in die Einzugswalze hineingreifen und zwar soweit, daß es von unten bündig mit der Einzugswalze abschließt. Bei Abweichungen ist das Bogenblech entsprechend nachzurichten.

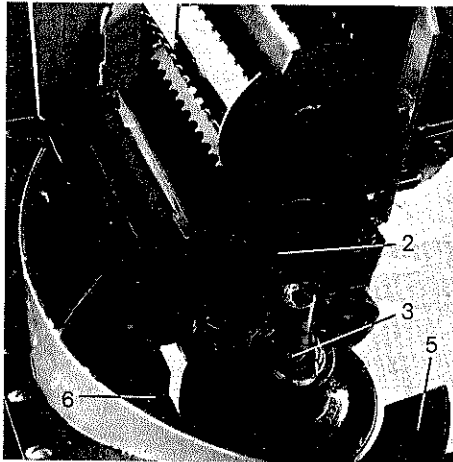

Abb. 23



Abb. 24

Hierzu sind die Schrauben (6), Abb. 22, (9) und (10), Abb. 24 zu lösen. Mit der Stellschraube 11, Abb. 24, kann eine Höhenveränderung des Einzugsrahmens vorgenommen werden. Nach dem Einstellen alle Schrauben wieder anziehen.

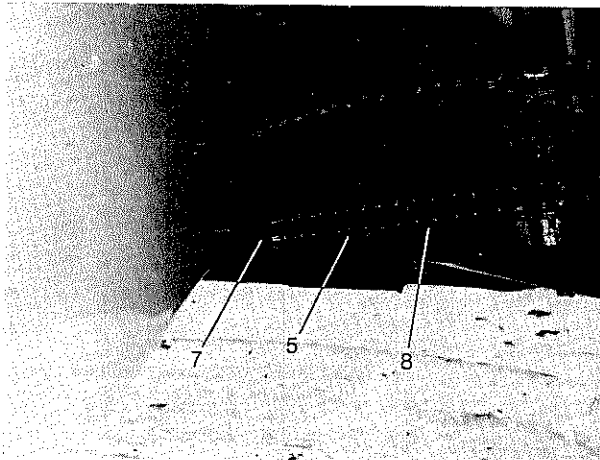
Der Spalt zwischen den Zahnspitzen der Einzugswalze und dem Mantelblech (4), Abb. 20 Seite 13, darf im Bereich der Mähklinge nicht größer als 8 mm sein.

Zur Verstellung sind die Schrauben (9) und (10), Abb. 24, zu lösen. Die Schweißnaht an der Scheibe unter der Schraube (9), Abb. 24, muß getrennt und abgeschliffen werden. Der Einzug läßt sich in Richtung der Schraubenreihe (9) und (10), Abb. 24, verschieben.

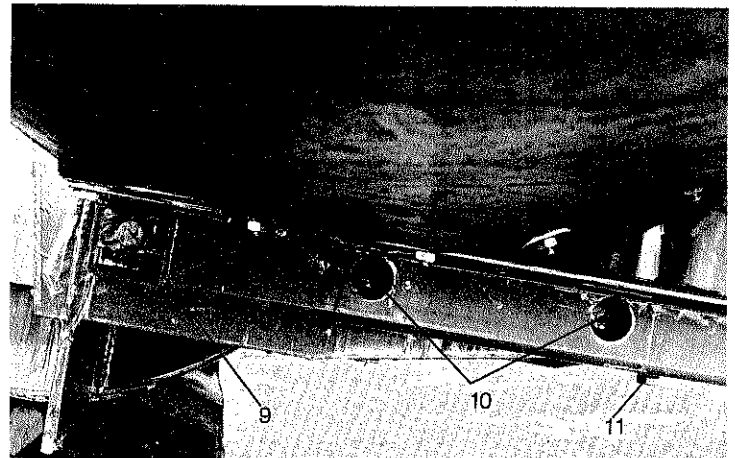
Dabei sollte ein Abstand zwischen Zahnspitzen der Einzugswalze und dem Bogenblech 4, Abb. 20, im Bereich der Mähklinge von 5 mm angestrebt werden.

Anschließend sind alle Schrauben wieder fest anzuziehen. Die Scheibe hinter der Schraube (9), Abb. 24, muß wieder angeschweißt werden.

## Vorpreßwalze

Die Druckkraft der Vorpreßwalze (12), Abb. 20, Seite 13, kann an der Spannfeder (14), Abb. 25 verändert werden.

Die Spannung der Feder sollte dem Reifegrad des Mais angepaßt werden.

Je reifer und trockener der Mais ist, desto mehr kann die Feder gespannt werden.



Abb. 25

Der seitliche Abstand der Vorpreßwalze 12, Abb. 20, zum Abstreifblech 13, Abb. 20, soll 5 - 7 mm betragen. Durch Lösen der Schrauben 16, Abb. 25, und Anziehen der Schraube 15 wird der Abstand verringert.

Soll der Abstand vergrößert werden, muß die Schraube 15 zurückgedreht werden und die Vorpreßwalze mit einem Montierhebel zurückgedrückt werden.

Anschließend alle Schrauben wieder anziehen.

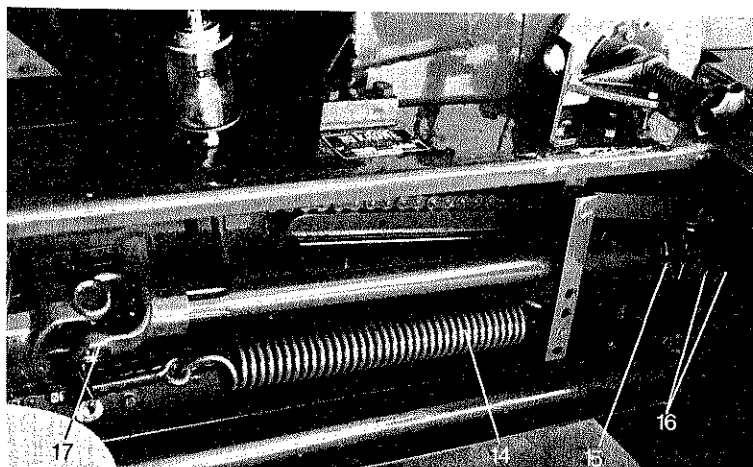
## Was kann man tun, wenn . . .

### . . . der Mais nicht sauber oder nur teilweise abgeschnitten wird?

1. Die Mähklinge ist stumpf oder abgebrochen.  
Die Mähklinge schärfen, umdrehen oder erneuern (siehe Seite 13 „Mähklinge“).
2. Der Abstand der Zahnspitzen von der Einzugswalze zu dem Mantelblech (4), Abb. 20, im Bereich der Mähklinge ist zu groß. Der Abstand soll 5 - 8 mm sein.  
(Siehe „Einzug und Einzugswalze auf Seite 13 + 14“).  
Reichen die vorgesehenen Einstellungsmöglichkeiten nicht aus, ist der Einzug verbogen und muß gerichtet werden.

### . . . Verstopfungen an den Vorpreßwalzen auftreten?

1. Maschine ist überlastet.  
Fahrgeschwindigkeit reduzieren.
2. Anpreßdruck der Vorpreßwalze zu gering.  
Siehe Seite 15 „Vorpreßwalze“.
3. Häckselmesser sind stumpf oder nicht richtig eingestellt.  
Siehe Seite 12 „Messer schärfen“, „Messer einstellen“.

### . . . Verstopfungen am Abstreifblech (13), Abb. 20, auftreten?

1. Mähklinge ist stumpf oder abgebrochen.  
Mähklinge schärfen, umdrehen oder erneuern. Siehe Seite 13 „Mähklinge“.
2. Zähne an der Einzugswalze verbogen.  
Siehe Seite 13 + 14 „Einzug und Einzugswalze“.

### . . . die Einzugswalze ungleichmäßig läuft (schwingt) und der Scherstift häufiger abschert?

Durch Verunreinigungen unter der Einzugstrommel wird ein Verklemmen der Einzugswalzen verursacht. Die Ursache ist meist krumme Zähne an der Einzugswalze, falsche Einstellung der Einzugswalze und des Einzugs. Siehe Seite 13 + 14 „Einzug und Einzugswalze“.

### . . . ein hoher Anteil ganzer Lischblätter beim Häckselgut ist?

1. Die Messer sind stumpf.  
Messer schärfen. Siehe Seite 12.
2. Der Spalt zwischen Messer und Gegenschneide ist zu groß.  
Gegenschneide einstellen. Siehe Seite 12.

3. Gegenschneide ist sehr stark abgenutzt.  
Abgenutzte Gegenschneide durch neue ersetzen.
4. Bei lückenhaftem Bestand und ungleichmäßiger Beschickung (z. B. von Hand) ergibt sich auch ein erhöhter Anteil ganzer Lischblätter beim Häckselgut.

### **... die Häckselleistung nachläßt?**

1. Messerschärfe prüfen und gegebenenfalls schleifen. Siehe Seite 12.
2. Gegenschneide prüfen und gegebenenfalls nachstellen oder wenn abgenutzt erneuern. Siehe Seite 12.
3. Messereinstellung prüfen und gegebenenfalls nachstellen bzw. erneuern. Siehe Seite 12.

### **... die Rutschkupplung an der Gelenkwelle häufig anspricht?**

1. Falsche Gelenkwelle verwendet. Richtige Gelenkwelle anbauen. Siehe Seite 7.
2. Der Mais-Chopper ist überlastet. Fahrgeschwindigkeit reduzieren.
3. Messerschärfe prüfen, gegebenenfalls schleifen. Siehe Seite 12.
4. Bei einer übermäßigen Abwinkelung der Gelenkwelle entsteht eine ungleichmäßige Drehbewegung, die zum frühzeitigen Ansprechen der Überlastsicherung führt.  
Siehe Seite 6 „Anbau des Mais-Choppers an den Schlepper“.

### **... die Körner nicht genügend angeschlagen werden?**

1. Die Reibplatten auf richtigen Einbau prüfen.  
Siehe Seite 10 „Reibplatten“.
2. Zapfwellendrehzahl von 540 U/min nicht unterschreiten.
3. Spalt zwischen Reibplatten und Wurfschaufeln prüfen und gegebenenfalls nachstellen. Siehe Seite 13.
4. Reibplatten und Wurfschaufeln auf Verschleiß prüfen und gegebenenfalls nachschleifen oder erneuern.

### **... der Scherstift häufig abschert?**

1. Nur Original Scherstifte verwenden.  
Einbau, siehe Seite 11 „Auswechseln des Scherstiftes“
2. Einzug auf Gängigkeit prüfen.  
Bei ausgebautem Scherstift (oder O-Gang beim Schaltgetriebe) muß sich der gesamte Einzug an der Einzugswalze (14), Abb. 2 Seite 5, mit Handkraft durchdrehen lassen.  
Läßt sich der Einzug nicht von Hand drehen, siehe Seite 15, „Was kann man tun, wenn die Einzugswalze ungleichmäßig läuft (schwingt) und der Scherstift häufiger abschert“.

## **Überwinterung des Mais-Choppers**

1. Nach der Erntesaison den Mais-Chopper gründlich reinigen. Dabei ist darauf zu achten, daß die Lagerstellen nicht dem direkten Wasserstrahl ausgesetzt werden. Es ist vorteilhaft, die Lagerstellen vorher von außen mit Fett einzuschmieren.
2. Die Verschleißteile überprüfen und gegebenenfalls erneuern.
3. Alle beweglichen Teile auf richtige Lage und Gängigkeit prüfen und beschädigte Teile ersetzen.
4. Sämtliche Schrauben und Muttern nachziehen.
5. Mais-Chopper entsprechend dem Schmierplan schmieren.
6. Die Maschine mit Rostschutzmittel einsprühen, besonders die blankgescheuerten Stellen.
7. Mais-Chopper bis zum nächsten Einsatz trocken unterstellen.

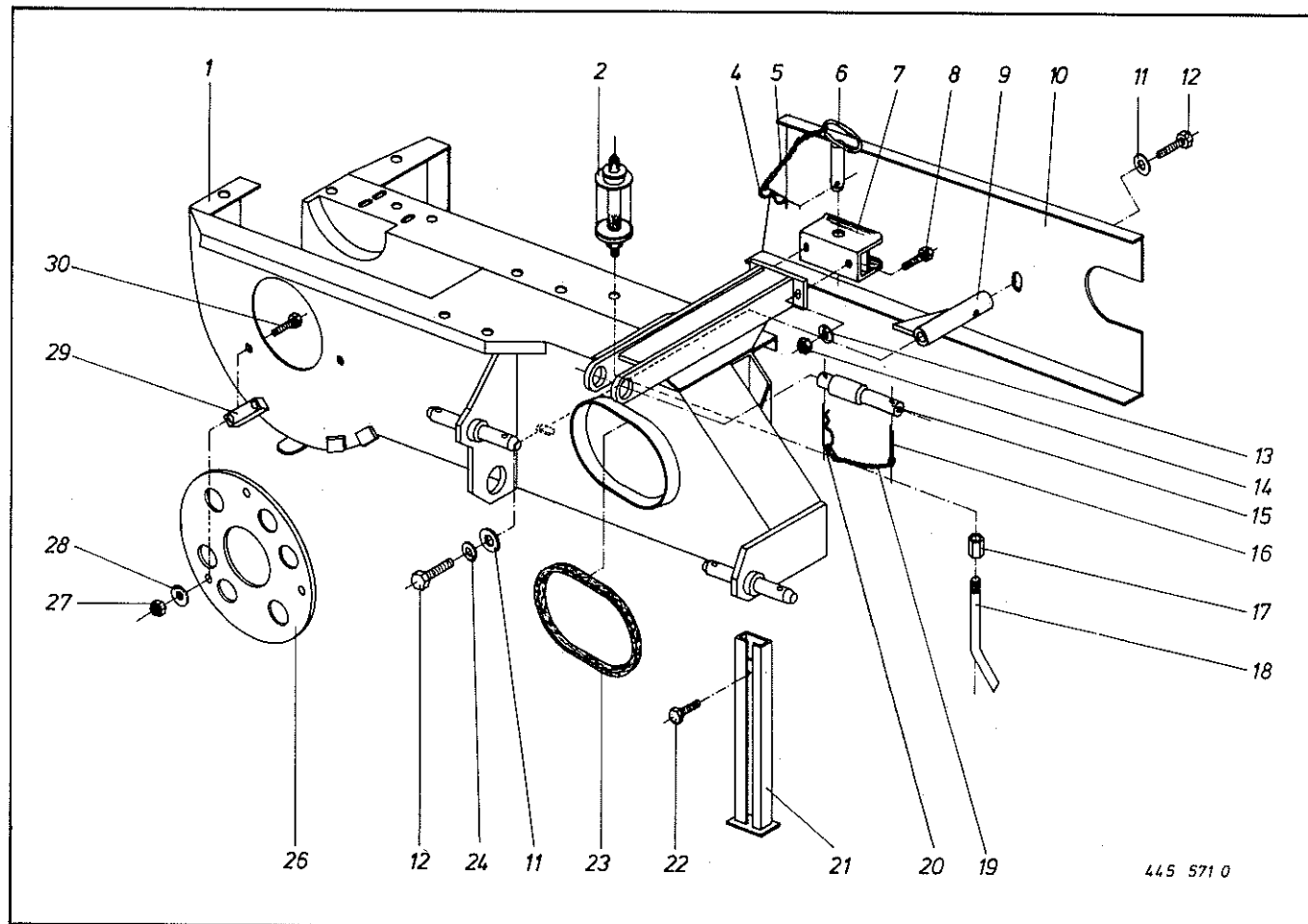

445 571 0

Abb.	Bestell-Nr.	Bezeichnung	Abb.	Bestell-Nr.	Bezeichnung
1	270 355 2	Gehäuse	16	912 071 0	Splint 4 x 50
2	919 249 0	Tropföler, manuell	17	270 427 0	Skt.-Gewindebuchse R 1/4"
4	917 106 0	Federstecker 6,3	18	270 406 0	Ölerröhr
5	922 503 0	Sicherungskette	19	922 650 0	Sicherungskette
6	923 558 0	Steckbolzen	20	917 104 0	Federstecker 4
7	923 554 0	Kupplungsmaul	21	270 370 0	Stützfuß
8	900 336 0	Skt.-Schraube M 16 x 35	22	906 983 0	Skt.-Blechschaube B 8 x 22
9	270 373 0	Befestigungsbolzen	23	925 022 0	Kantenschutz 900 lg.
10	270 409 0	Kettenschutz	24	910 012 0	Federring B 12
11	910 610 0	Scheibe 13 x 36 x 2,5	26	270 408 1	Gehäusedeckel
12	900 655 0	Skt.-Schraube M 12 x 25	911	405 0	Scheibe 10,5 x 25 x 4
13	910 014 0	Federring B 16	27	908 012 0	Skt.-Mutter M 10
14	908 020 0	Skt.-Mutter M 16	28	910 011 0	Federring B 10
15	063 125 2	Steckbolzen Kat. I + Kat. II	29	270 407 1	Lagerhalterung
			30	900 282 0	Skt.-Schraube M 10 x 35

Bei Bestellung unbedingt Typ, Baujahr und Maschinen-Nr. angeben.  
In case of orders state model, year of construction and part number.

Avec la commande, indiquer toujours type et N° de la machine, ainsi que l'année de construction.





Abb.	Bestell-Nr.	Bezeichnung	Abb.	Bestell-Nr.	Bezeichnung
1	900 296 0	Skt.-Schraube M 12 x 25	29	910 505 0	Scheibe 11 x 21 x 2
2	270 075 0	Deckel für Schleifscheibe	30	900 277 0	Skt.-Schraube M 10 x 20
3	052 053 0	Druckfeder	31	270 056 0	Raste
4	908 708 0	Skt.-Mutter NM 10	32	270 065 0	Handrohr
5	270 362 0	Oberes Gehäuse	33	925 011 0	Handgriff F 852-103 M 2
6	030 124 0	Zugfeder	36	910 012 0	Federring B 12
7	910 011 0	Federring B 10	37	908 015 0	Skt.-Mutter M 12
8	908 012 0	Skt.-Mutter M 10	38	922 611 0	Kettenglied 23 x 19 x 5
9	270 066 1	Verstellrohr	39	270 181 0	Zugfeder
10	901 044 0	Skt.-Schraube M 8 x 45	40	901 060 0	Skt.-Schraube M 10 x 40
11	912 676 0	Spannhülse 8 x 50	41	905 130 0	Flachrundschr. mit Schlitz M 8 x 16
12	270 063 0	Bügel	42	910 313 0	Scheibe 8,4 x 17 x 1,6
13	270 062 0	Scharnierbolzen	43	270 197 0	Auswurfkrümmverlängerung
14	912 579 0	Spannhülse 4 x 20	44	900 282 0	Skt.-Schraube M 10 x 35
15	908 010 0	Skt.-Mutter M 8	45	270 053 0	Segment
16	917 502 0	Seilkausche	46	270 020 1	Gegenring
17	917 601 0	Seilklemme	47	270 015 0	Verstellring
18	900 259 0	Skt.-Schraube M 8 x 25	48	270 405 0	Lagerklotz
19	270 198 0	Leitklappe	49	901 083 0	Skt.-Schraube M 12 x 60
20	922 910 0	Drahtseil 3 x 2500	50	270 310 0	Scharnierhälfte
21	270 057 2	Auswurfkrümmer	51	270 314 0	Scharnierbolzen
	270 437 0	Abklappbarer Auswurfkrümmer	52	912 611 0	Spannhülse 5 x 26
22	901 062 0	Skt.-Schraube M 10 x 50, verz.	53	270 312 0	Mutter Tr. 16 x 4
	901 063 0	Skt.-Schraube M 10 x 55, verz.	54	910 317 0	Scheibe 17 x 30 x 3
23	270 068 0	Bolzen zur Verstellung	55	270 313 0	Bolzen
24	912 539 0	Spannhülse 3 x 20	56	270 308 0	Handkurbel
25	910 657 0	Scheibe 35 x 50 x 2	57	912 539 0	Spannhülse 3 x 20
26	270 040 0	Druckfeder	58	270 309 0	Rundmutter
27	908 706 0	Skt.-Mutter NM 8	⊗	270 311 0	Scharnier kpl. (Abb. 50-58)
28	015 426 0	Druckfeder			

Bei Bestellung unbedingt Typ, Baujahr und Maschinen-Nr. angeben.  
 In case of orders state model, year of construction and part number.  
 Avec la commande, indiquer toujours type et N° de la machine, ainsi que l'année de construction.

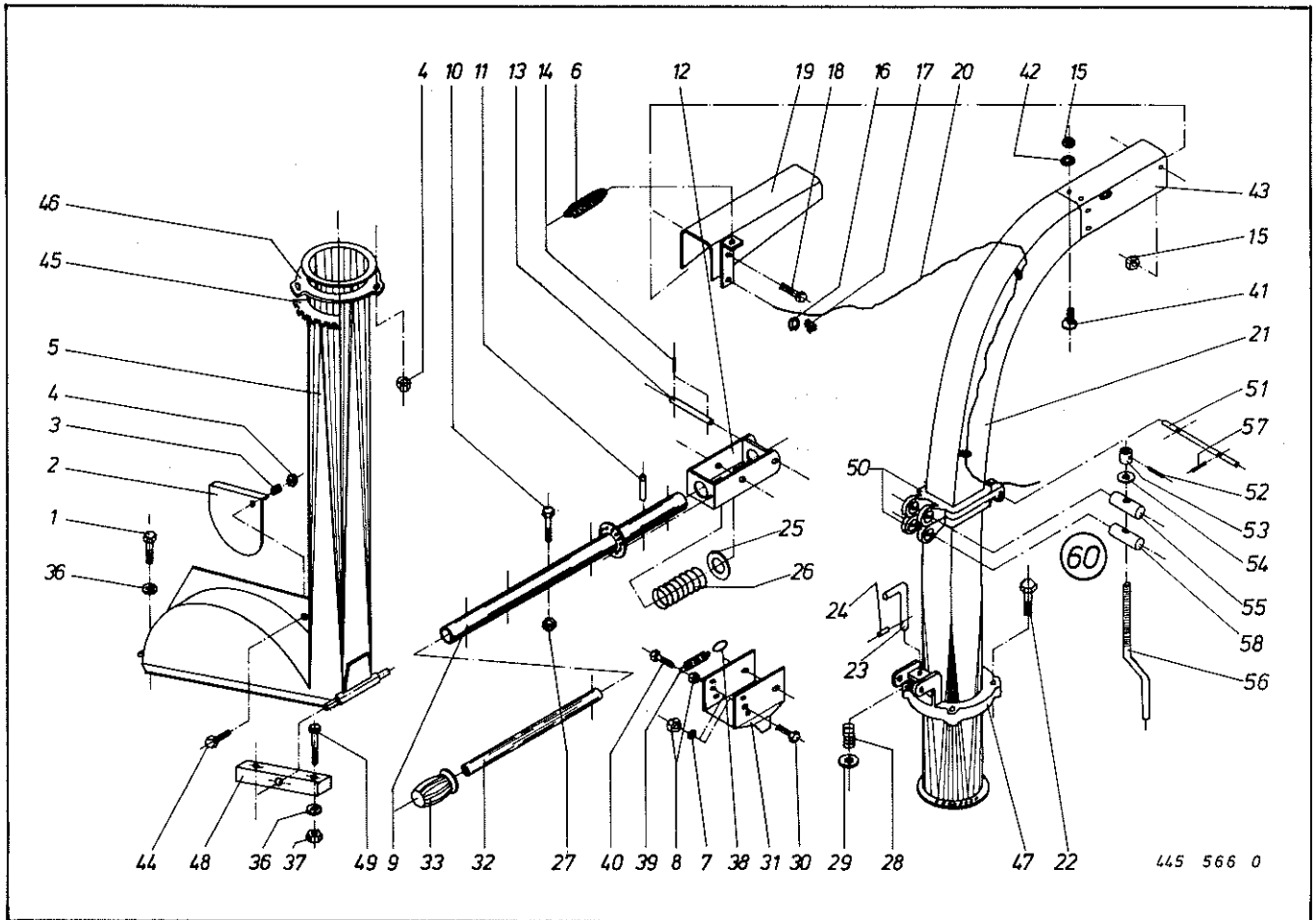
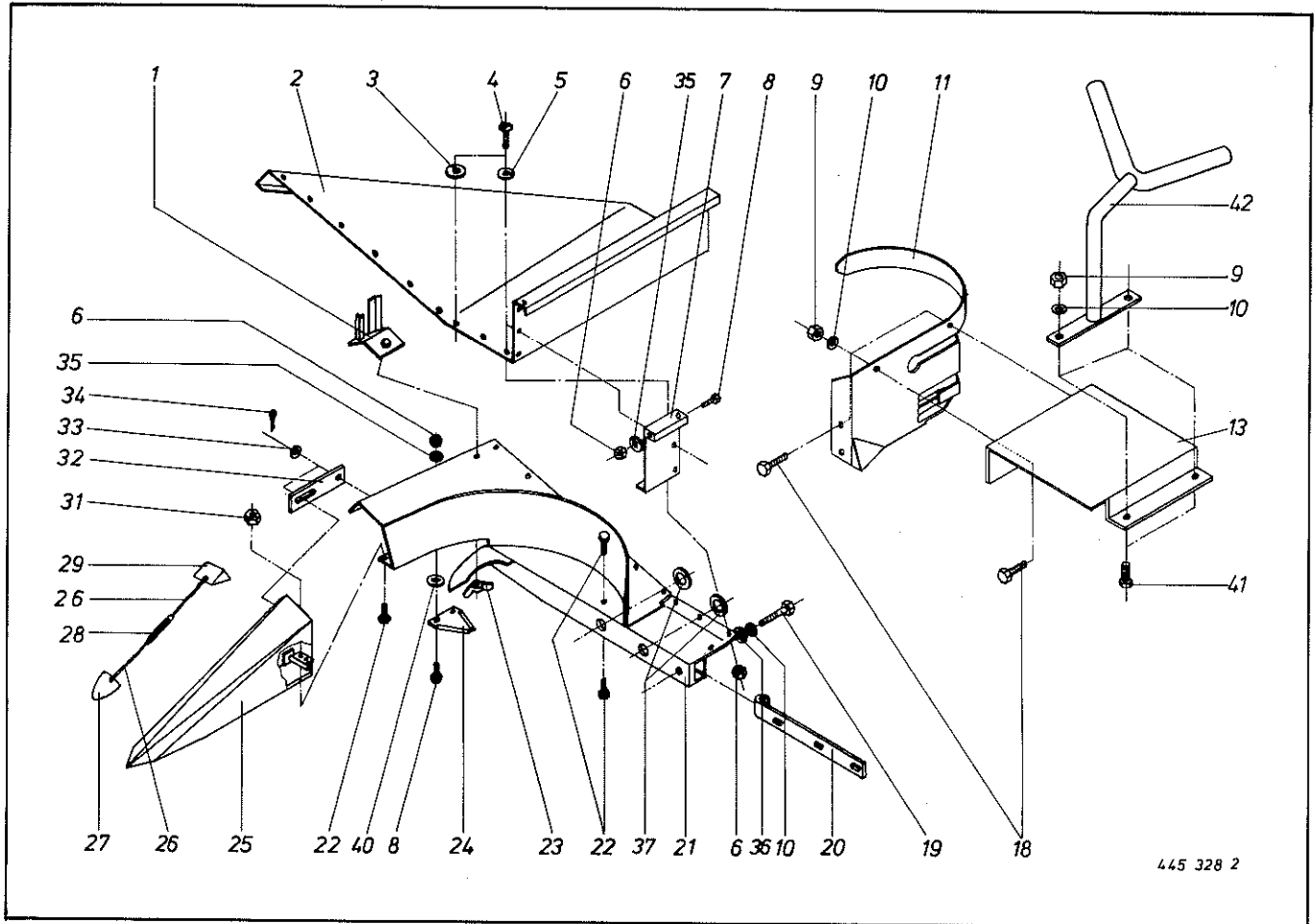

445 328 2

Abb.	Bestell-Nr.	Bezeichnung	Abb.	Bestell-Nr.	Bezeichnung
1	270 185 1	Beleuchtungshalter	22	900 281 0	Skt.-Schraube M 10 x 30
2	270 155 1	Blattmulde	23	909 312 0	Flügelmutter M 12
3	910 604 0	Scheibe 9 x 36 x 2,5 verz.	24	920 001 0	Messerklinge gerippt, Ø 9 DIN 80 abw.
4	905 231 0	Flachrundschaube mit Schlitz M 8 x 20 gelb-chr.	25	270 211 0	Einzugsspitze
5	270 260 0	Spezialscheibe verz.	26	922 652 0	Knotenkette 1,4 x 12 Gl.
6	908 210 0	Skt.-Mutter M 8 verz.	27	270 279 0	Spitzenschutz
7	270 154 2	Seitenblech	28	270 283 0	Zugfeder
8	900 257 0	Skt.-Schraube M 8 x 20	29	270 280 4	Kantenschutz
9	908 015 0	Skt.-Mutter M 12	31	908 012 0	Skt.-Mutter M 10
10	910 012 0	Federring B 12	32	270 132 0	Lasche
11	270 424 0	Abstreifer	33	910 415 0	Scheibe 13 verz.
13	270 397 0	Haube	34	912 267 0	Splint 4 x 30 verz.
18	900 296 0	Skt.-Schraube M 12 x 25	35	910 010 0	Federring B 8
19	900 299 0	Skt.-Schraube M 12 x 35	36	270 259 0	Scheibe 12 x 35 x 6
20	270 305 0	Einzugjustierung	37	910 315 0	Scheibe 13 x 24 x 2,5
21	270 129 3	Einzug	40	910 313 0	Scheibe 8,4 x 17 x 1,6
			41	900 300 0	Skt.-Schraube M 12 x 40
			42	270 441 0	Leiteinrichtung

Bei Bestellung unbedingt Typ, Baujahr und Maschinen-Nr. angeben.  
 In case of orders state model, year of construction and part number.  
 Avec la commande, indiquer toujours type et No. de la machine, ainsi que l'année de construction.



Abb.	Bestell-Nr.	Bezeichnung	Abb.	Bestell-Nr.	Bezeichnung
1	270 193 0	Gelenkwellenschutz	28	910 864 0	Paßscheibe 30 x 42 x 1
2	911 545 0	Seegerring A 40 x 1,75		910 863 0	Paßscheibe 30 x 42 x 0,5
3	910 891 0	Paßscheibe 40 x 50 x 1		910 862 0	Paßscheibe 30 x 42 x 0,3
	910 890 0	Paßscheibe 40 x 50 x 0,5	29	270 032 1	Stirnradbuchse
	910 889 0	Paßscheibe 40 x 50 x 0,3	30	270 141 0	Abschersicherung Ø 6 x 24
4	270 026 1	Kettenrad 3/4" x 40 Zähne	31	270 182 0	Scherstifthalter
5	937 545 0	O-Ring 50 x 3	32	270 013 1	Kappe
6	936 434 0	Simmerring 68 x 90 x 12 B 2	33	925 202 0	Verschußdeckel Ø 62
7	911 680 0	Seegerring I 90 x 3	34	925 211 0	Verschußdeckel Ø 25
8	910 972 0	Paßscheibe 70 x 90 x 0,3	35	900 257 0	Skt.-Schraube M 8 x 20
	910 973 0	Paßscheibe 70 x 90 x 0,5	36	910 010 0	Federring B 8
9	936 319 0	Simmerring 30 x 62 x 10 B 2	37	270 016 3	Getriebegehäusedeckel
10	911 659 0	Seegerring I 62 x 2	38	270 196 0	Getriebedichtung
11	930 136 0	Rillenkugellager 6206	39	915 766 0	Zylinderstift 12 x 36
12	930 168 0	Rillenkugellager 6308	40	270 036 0	Stirnrad 16 Zähne
13	919 803 0	Belüftungsfiter M 18 x 1,5	41	270 028 1	Getriebewelle
14	270 017 2	Getriebegehäuse	42	915 064 0	Paßfeder A 8 x 7 x 22
15	911 535 0	Seegerring A 30 x 1,5	43	910 641 0	Scheibe 13 x 36 x 2,5
16	270 027 1	Getriebewelle	44	910 012 0	Federring B 12
17	270 030 3	Ritzelwelle	45	900 298 0	Skt.-Schraube M 12 x 30
18	270 031 2	Kegelradwelle	47	270 173 0	Zwischenradwelle
19	911 134 0	Paßscheibe 35 x 45 x 1	48	910 844 0	Paßscheibe 25 x 35 x 1
20	930 137 0	Rillenkugellager 6207	49	270 034 0	Stirnrad 20 Zähne
21	910 912 0	Paßscheibe 56 x 72 x 0,3	50	270 035 0	Stirnrad 16 Zähne
	910 913 0	Paßscheibe 56 x 72 x 0,5	51	935 105 0	Nadellager HK 2526
22	911 668 0	Seegerring I 72 x 2,5	52	270 033 1	Stirnrad 32 Zähne
23	936 337 0	Simmerring 35 x 72 x 12 B 2	53	915 152 0	Paßfeder A 12 x 8 x 32
24	910 606 0	Scheibe 11 x 36 x 2,5 verz.	54	937 727 0	Kupferring Ø 18 x 24 x 1,5
25	910 011 0	Federring B 10	55	906 040 0	Verschußsch./l. - Skt. M 18 x 1,5
26	900 634 0	Skt.-Schraube M 10 x 20	⊗	270 137 2	Getriebe kpl.
27	270 243 0	Abschersicherung Ø 6 x 13,5		926 105 0	1 l Getriebeöl SAE 90



Abb.	Bestell-Nr.	Bezeichnung	Abb.	Bestell-Nr.	Bezeichnung
1	911 545 0	Seegerring A 40 x 1,75	19	910 863 0	Paßscheibe 30 x 42 x 0,5
2	910 891 0	Paßscheibe 40 x 50 x 1		910 864 0	Paßscheibe 30 x 42 x 1
	910 890 0	Paßscheibe 40 x 50 x 0,5	20	911 535 0	Seegerring A 30 x 1,5
	910 889 0	Paßscheibe 40 x 50 x 0,3	21	270 391 1	Getriebewelle <b>35+371</b>
3	270 026 1	Kettenrad 3/4" x 40 Zähne	22	270 417 1	Stirnrad 32 Zähne
4	937 545 0	O-Ring 50 x 3	23	270 385 1	Doppelstirnrad
5	936 434 0	Simmerring 68 x 90 x 12 B 2	24	270 418 1	Schaltstück
6	911 680 0	Seegerring I 90 x 3	25	270 384 2	Schaltfinger
7	910 972 0	Paßscheibe 70 x 90 x 0,3	26	910 718 0	Stützscheibe 20 x 28 x 2
	910 973 0	Paßscheibe 70 x 90 x 0,5	27	935 200 0	Innenring LR 20 x 25 x 26,5
8	930 168 0	Rillenkugellager 6308	28	935 105 0	Nadellager HK 2526
9	270 030 3	Ritzelwelle	29	911 632 0	Seegerring I 32 x 1,2
10	915 152 0	Paßfeder A 12 x 8 x 32	30	925 212 0	Verschlußdeckel Ø 32
11	911 134 0	Paßscheibe 35 x 45 x 1	31	270 414 1	Kegelradwelle
12	930 137 0	Rillenkugellager 6207	32	910 864 0	Paßscheibe 30 x 42 x 1
13	910 912 0	Paßscheibe 56 x 72 x 0,3		910 863 0	Paßscheibe 30 x 42 x 0,5
	910 913 0	Paßscheibe 56 x 72 x 0,5		910 862 0	Paßscheibe 30 x 42 x 0,3
14	911 668 0	Seegerring I 72 x 2,5	33	270 415 1	Stirnradbuchse
15	936 337 0	Simmerring 35 x 72 x 12 B 2	34	270 141 0	Abschersicherung Ø 6 x 24
16	936 319 0	Simmerring 30 x 62 x 10 B 2	35	270 182 0	Scherstifthalter
17	911 659 0	Seegerring I 62 x 2	36	935 100 0	Nadellager NK 20/20
18	930 136 0	Rillenkugellager 6206	37	270 416 2	Kappe

Bei Bestellung unbedingt Typ, Baujahr und Maschinen-Nr. angeben.  
 In case of orders state model, year of construction and part number.  
 Avec la commande, indiquer toujours type et N° de la machine, ainsi que l'année de construction.

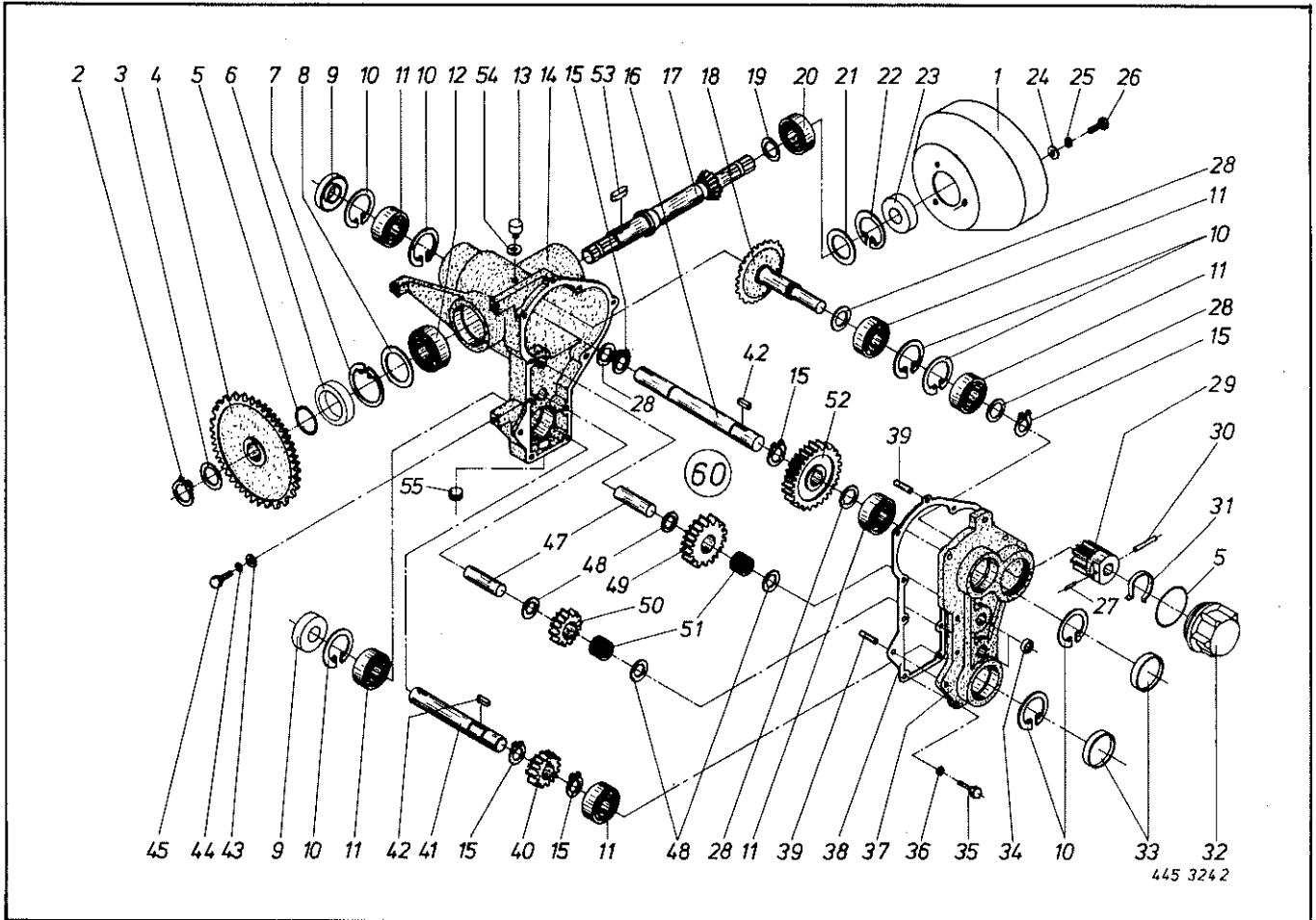

Abb.	Bestell-Nr.	Bezeichnung	Abb.	Bestell-Nr.	Bezeichnung
38	270 173 0	Zwischenradwelle	60	910 606 0	Scheibe 11 x 36 x 2,5 verz.
39	910 844 0	Paßscheibe 25 x 35 x 1	61	910 011 0	Federring B 10
40	270 034 0	Stirnrad 20 Zähne	62	900 634 0	Skt.-Schraube M 10 x 20
41	270 035 0	Stirnrad 16 Zähne	63	937 525 0	O-Ring 30 x 2
42	925 211 0	Verschlussdeckel Ø 25	64	910 864 0	Paßscheibe 30 x 42 x 1
43	915 064 0	Paßfeder A 8 x 7 x 22	65	911 541 0	Seegerring A 35 x 1,5
44	270 028 1	Getriebewelle	66	512 132 0	Schalthebel
45	270 036 0	Stirnrad 16 Zähne	67	908 706 0	Skt.-Mutter NM 8
46	925 202 0	Verschlussdeckel Ø 62	68	901 044 0	Skt.-Schraube M 8 x 45
47	270 345 2	Getriebegehäusedeckel	69	909 215 0	Rändelmutter M 8
48	270 196 0	Getriebedichtung	70	036 295 0	Druckfeder
49	915 766 0	Zylinderstift 12 x 36	71	036 245 1	Sperrstift
50	910 010 0	Federring B 8	72	270 387 1	Schaltplatte
51	903 075 0	Zylinderschraube M 8 x 20	73	900 259 0	Skt.-Schraube M 8 x 25
52	270 017 2	Getriebegehäuse	74	910 010 0	Federring B 8
53	919 803 0	Belüftungsfiter M 18 x 1,5	75	908 010 0	Skt.-Mutter M 8
54	937 727 0	Kupferring Ø 18 x 24 x 1,5	76	910 635 0	Scheibe 8,4 x 25 x 2
55	906 040 0	Verschlusschraube Innen-Sechsk. M 18 x 1,5	77	900 261 0	Skt.-Schraube M 8 x 30
56	900 298 0	Skt.-Schraube M 12 x 30	78	270 243 0	Abschersicherung Ø 6 x 13,5
57	910 012 0	Federring B 12	Ⓜ	270 413 0	Schaltgetriebe kpl.
58	910 641 0	Scheibe 13 x 36 x 2,5		926 106 0	1,25 l Getriebeöl SAE 90
59	270 193 0	Gelenkwellenschutz			

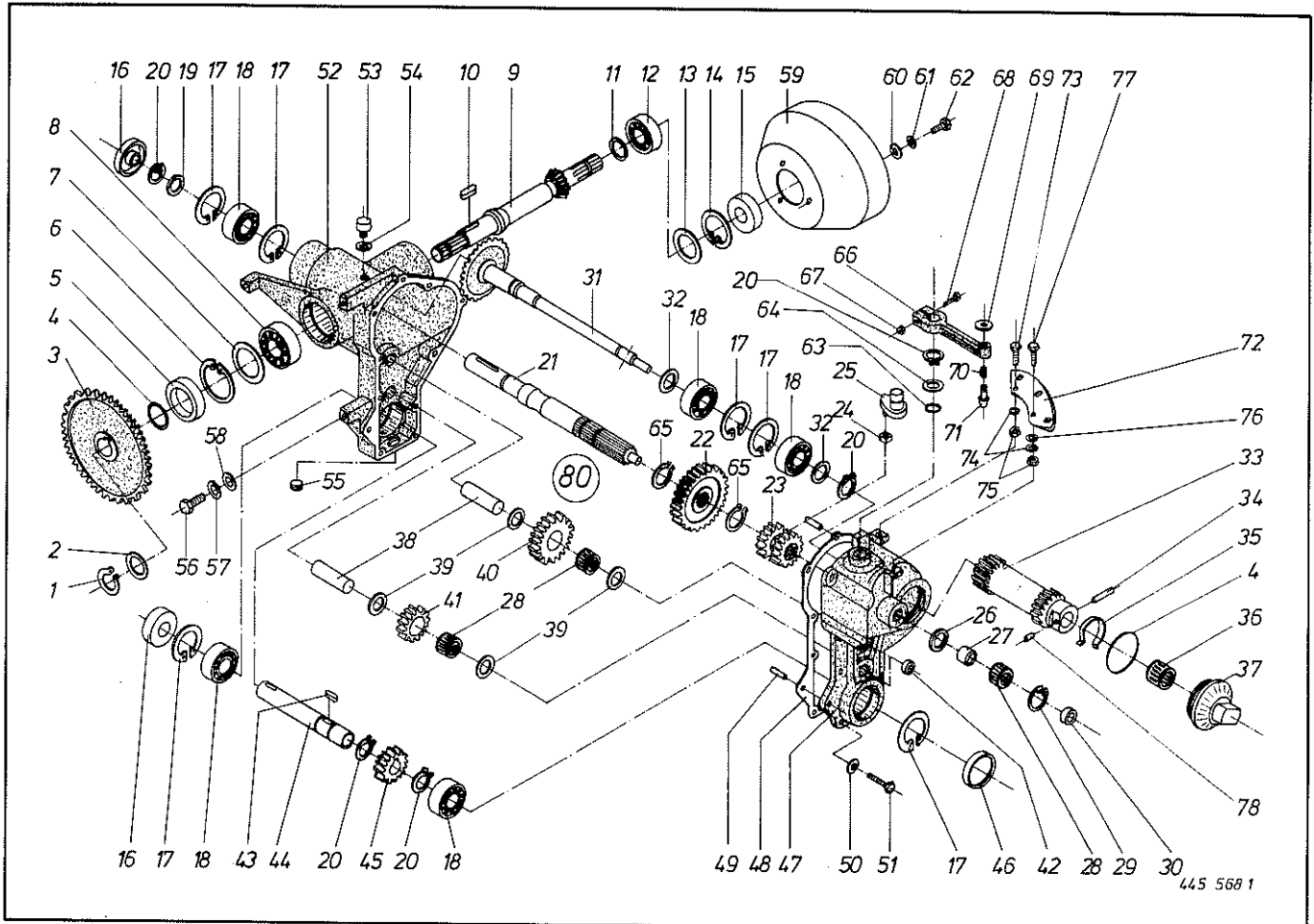
**Bei Bestellung unbedingt Typ, Baujahr und Maschinen-Nr. angeben.**  
**In case of orders state model, year of construction and part number.**  
**Avec la commande, indiquer toujours type et N° de la machine, ainsi que l'année de construction.**

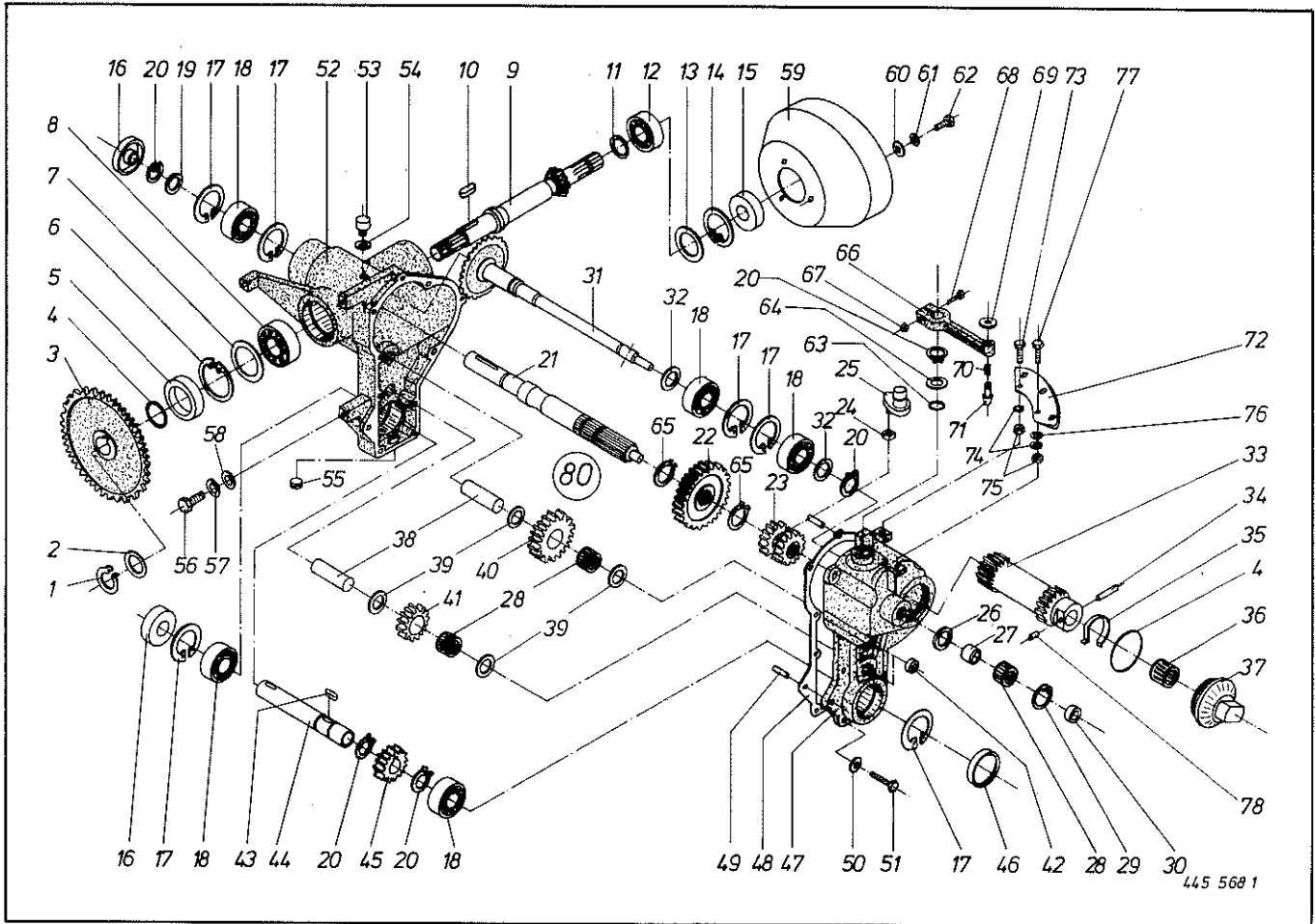

Abb.	Bestell-Nr.	Bezeichnung	Abb.	Bestell-Nr.	Bezeichnung
1	270 041 2	Einzugswalze	25	270 113 1	Vorderwalze
2	270 043 0	Einzugswalzenhalter	26	936 913 0	Nilosring 30 x 72 L ST O
3	910 012 0	Federring B 12	27	911 668 0	Seegerring I 72 x 2,5
4	901 098 0	Skt.-Schraube M 12 x 170	28	905 937 0	Stellschraube AM 10 x 20
5	925 211 0	Verschlußdeckel Ø 25	29	908 512 0	Skt.-Mutter BM 10 flach
6	270 018 0	Getriebegehäuse	30	270 115 1	Kupplungsbuchse
7	911 535 0	Seegerring A 30 x 1,5	31	901 036 0	Skt.-Schraube M 6 x 70
8	910 865 0	Paßscheibe 30 x 42 x 2	32	910 501 0	Scheibe 6,6 x 12,5 x 1,6
	910 864 0	Paßscheibe 30 x 42 x 1	33	912 718 0	Spannhülse 10 x 60
	910 863 0	Paßscheibe 30 x 42 x 0,5	34	908 704 0	Skt.-Mutter NM 6
	910 862 0	Paßscheibe 30 x 42 x 0,3	35	270 420 0	Glatte Walze
9	270 038 0	Kegelrad 38 Zähne	36	270 036 0	Stirnrad 16 Zähne
10	930 566 0	Rillenkugellager 6306 - 2 RS	37	925 203 0	Verschlußdeckel Ø 72
11	911 529 0	Seegerring A 25 x 1,2	38	270 019 0	Getriebeflansch
12	270 039 0	Kegelritzel	39	910 010 0	Federring B 8
13	910 845 0	Paßscheibe 25 x 35 x 2	40	900 257 0	Skt.-Schraube M 8 x 20
	910 844 0	Paßscheibe 25 x 35 x 1	41	915 072 0	Paßfeder A 8 x 7 x 32
	910 843 0	Paßscheibe 25 x 35 x 0,5	42	270 024 1	Einzugstrommelwelle
	910 842 0	Paßscheibe 25 x 35 x 0,3	43	915 080 0	Paßfeder A 8 x 7 x 45
14	270 034 0	Stirnrad 20 Zähne	44	270 277 0	Einzugsring
16	908 010 0	Skt.-Mutter M 8	45	270 274 0	Einzugsring
17	900 264 0	Skt.-Schraube M 8 x 45	46	270 173 0	Zwischenradwelle
18	904 024 0	Senkschraube M 8 x 20	47	910 914 0	Paßscheibe 56 x 72 x 1
19	270 199 0	Dichtung		910 913 0	Paßscheibe 56 x 72 x 0,5
20	935 105 0	Nadellager HK 2526		910 912 0	Paßscheibe 56 x 72 x 0,3
21	930 166 0	Rillenkugellager 6306	48	900 296 0	Skt.-Schraube M 12 x 25
22	270 037 0	Stirnrad 20 Zähne	50	270 419 0	Einzugsgetriebe kpl. (ohne Abb. 1-4 und 44 + 45)
23	915 066 0	Paßfeder A 8 x 7 x 25		926 000 0	0,4 kg Getriebefett
24	915 065 0	Paßfeder B 8 x 7 x 22	49	214 069 0	Dichtung (f. Getriebeflansch Pos. 38)

Bei Bestellung unbedingt Typ, Baujahr und Maschinen-Nr. angeben.

In case of orders state model, year of construction and part number.

Avec la commande, indiquer toujours type et N° de la machine, ainsi que l'année de construction.

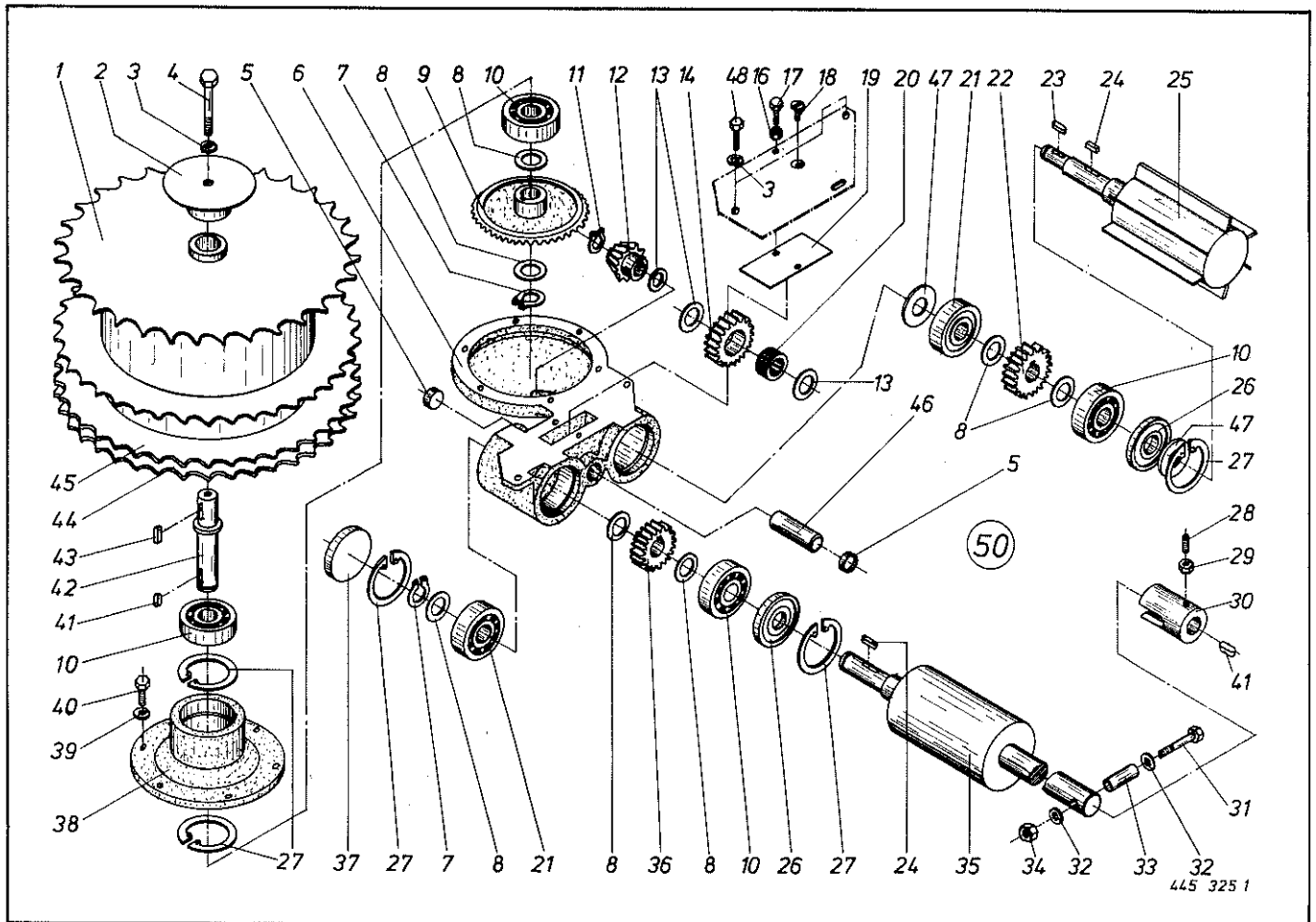
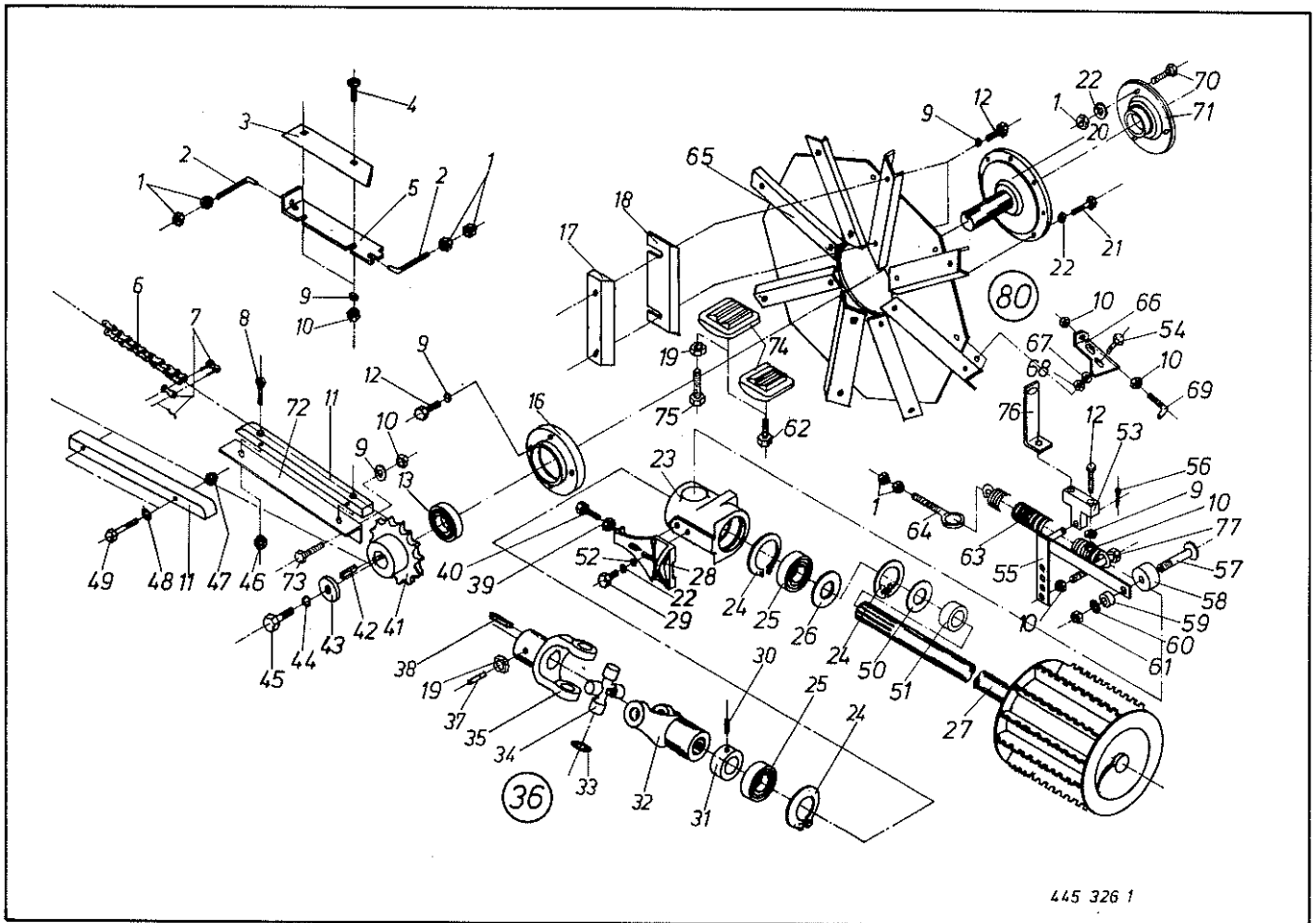

445 326 1

Abb.	Bestell-Nr.	Bezeichnung	Abb.	Bestell-Nr.	Bezeichnung
1	908 012 0	Skt.-Mutter M 10	43	270 049 1	Scheibe
2	270 098 0	Spannschraube M 10	44	910 014 0	Federring B 16
3	270 074 1	Abstreifer	45	900 337 0	Skt.-Schraube M 16 x 40
4	904 984 0	Flachrundschraube M 12 x 35	46	908 704 0	Skt.-Mutter NM 6
5	270 073 3	Gegenschneide	47	908 706 0	Skt.-Mutter NM 8
6	921 704 0	Rollenkette 3/4" x 116 Rollen	48	910 313 0	Scheibe 8,4 x 17 x 1,6
7	921 984 0	Steckglied mit Drahtverschluß 3/4"	49	901 045 0	Skt.-Schraube M 8 x 50
8	904 371 0	Senkschraube M 6 x 30 DIN 963	50	911 134 0	Paßscheibe 35 x 45 x 1
9	910 012 0	Federring B 12	51	911 136 0	Paßscheibe 35 x 45 x 2
10	908 015 0	Skt.-Mutter M 12	52	003 035 0	Distanzbuchse
11	270 116 1	Kettenführung	53	910 505 0	Scheibe 11 x 21 x 2
12	900 298 0	Skt.-Schraube M 12 x 30	54	270 376 0	Halterung für Niederhalter
13	934 628 0	Pendelrillenkugellager 208 NPPB	55	900 299 0	Skt.-Schraube M 12 x 35
16	270 325 1	Pendellagergehäuse	56	270 379 1	Niederhalter f. Walze
17	270 114 0	Messerhalter	57	912 085 0	Splint 5 x 25
18	270 010 1	Häckselmesser	58	937 950 0	Lagerbolzen
19	908 515 0	Skt.-Mutter BM 12	59	937 952 0	Laufrolle
20	270 322 2	Messerradwelle	59	270 423 0	Distanzbuchse
21	900 281 0	Skt.-Schraube M 10 x 30	60	910 013 0	Federring B 14
22	910 011 0	Federring B 10	61	908 018 0	Skt.-Mutter M 14
23	270 300 0	Führungstück	62	900 300 0	Skt.-Schraube M 12 x 40
24	911 659 0	Sicherungsring I 62 x 2	63	345 998 1	Zugfeder
25	930 507 0	Rillenkugellager 6007 - 2 RS	64	905 338 0	Drahtgeb. Oesenschr. M 10 x 110
26	936 914 0	Nilosring 35 x 62 LSTO	65	270 429 0	Messerrad (MC 8)
27	270 392 0	Obere Walze	270 316 1	Messerrad (MC 10)	
28	270 301 1	Einstellstück	66	270 426 0	Wurfschaufel
29	900 277 0	Skt.-Schraube M 10 x 20	67	910 315 0	Scheibe 13 x 24 x 2,5
30	905 931 0	Stellschraube M 10 x 8 DIN 916	68	908 711 0	Skt.-Mutter NM 12
31	137 182 0	Stelling	69	270 321 1	Stellschraube M 12
32	956 543 0	Aufsteckgabel 61.665	70	900 282 0	Skt.-Schraube M 10 x 35
33	956 430 0	Sicherungsring 4.11	71	934 017 0	Flanschlager RA 35
34	956 425 0	Kreuzgarnitur kpl. 3.41	72	270 078 0	Auflage f. Kettenspanner
35	956 417 0	Aufsteckgabel 3.05.54	73	900 294 0	Skt.-Schraube M 12 x 20
36	956 107 0	Kreuzgelenk kpl. M 6591/A	74	270 430 0	Reibplatte
37	905 954 0	Gewindestift M 12 x 20	75	900 302 0	Skt.-Schraube M 12 x 50
38	915 072 0	Paßfeder A 8 x 7 x 32	76	270 425 0	Verladeöse
39	908 010 0	Skt.-Mutter M 8	76	270 435 0	Messerrad kpl. (MC 8)
40	900 261 0	Skt.-Schraube M 8 x 30			(Abb. 9, 10, 12, 17, 18, 54, 65, 66, 67, 68, 69)
41	270 029 0	Kettenrad (3/4" x 15 Zähne)			Messerrad kpl. (MC 10)
	270 187 0	Kettenrad (3/4" x 14 Zähne)			(Abb. 9, 10, 12, 17, 18, 54, 65, 66, 67, 68, 69)
42	915 152 0	Paßfeder A 12 x 8 x 32			

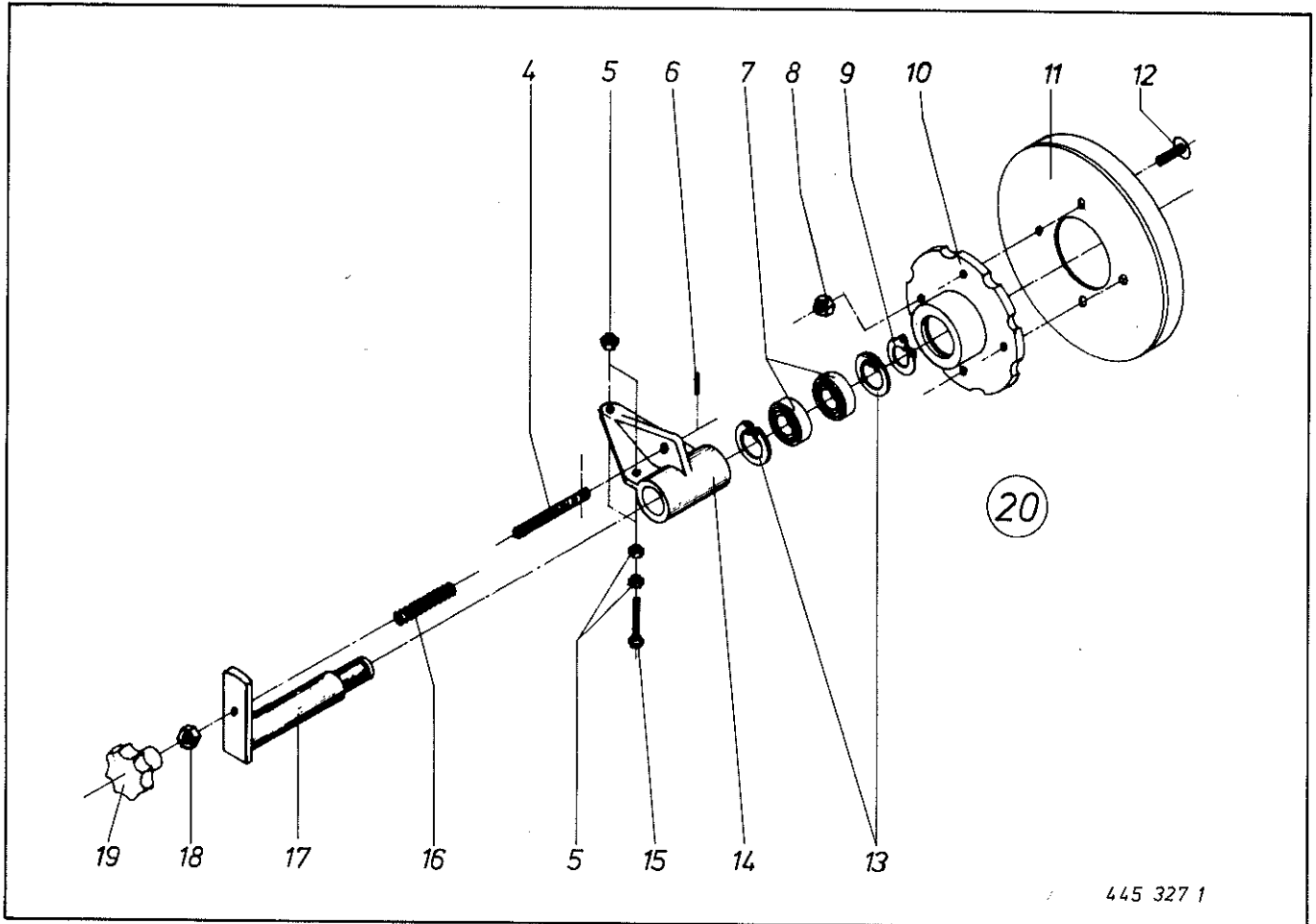

445 327 1

Abb.	Bestell-Nr.	Bezeichnung	Abb.	Bestell-Nr.	Bezeichnung
4	270 151 0	Verstellschraube	13	911 640 0	Seegerring I 40 x 1,75
5	908 012 0	Skt.-Mutter M 10	14	270 014 0	Bock für Schleifvorrichtung
6	912 579 0	Spannhülse 4 x 20	15	900 284 0	Skt.-Schraube M 10 x 50
7	930 533 0	Rillenkugellager 6203-2 RS	16	450 143 0	Druckfeder
8	908 704 0	Skt.-Mutter NM 6	17	270 111 2	Bolzen
9	911 515 0	Seegerring A 17 x 1	18	908 015 0	Skt.-Mutter M 12
10	270 012 0	Nabe für Schleifscheibe	19	919 606 0	Sterngriff K für M 12
11	270 117 0	Schleifscheibe	20	270 152 1	Schleifvorrichtung kpl.:
12	905 210 0	Flachrundschraube M 6 x 16, verz.			

Bei Bestellung unbedingt Typ, Baujahr und Maschinen-Nr. angeben.  
 In case of orders state model, year of construction and part number.  
 Avec la commande, indiquer toujours type et N° de la machine, ainsi que l'année de construction.



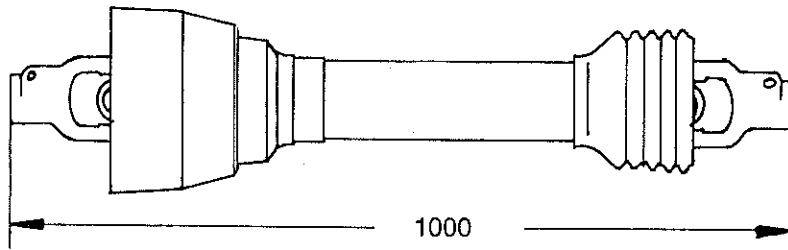

austauschbar mit  
By-Py-Gelenkwelle

Ersatz für:

für Type: TA 2/165 ZH, TA 2/190; TA 2/190 Z;  
TA 2/190 H; TA 2/190 ZH  
TF 2/210 (Zapfwellendrehrichtung in Fahrtrichtung links)  
Mais-Chopper MC 8  
AM 200; 240; 200 Z

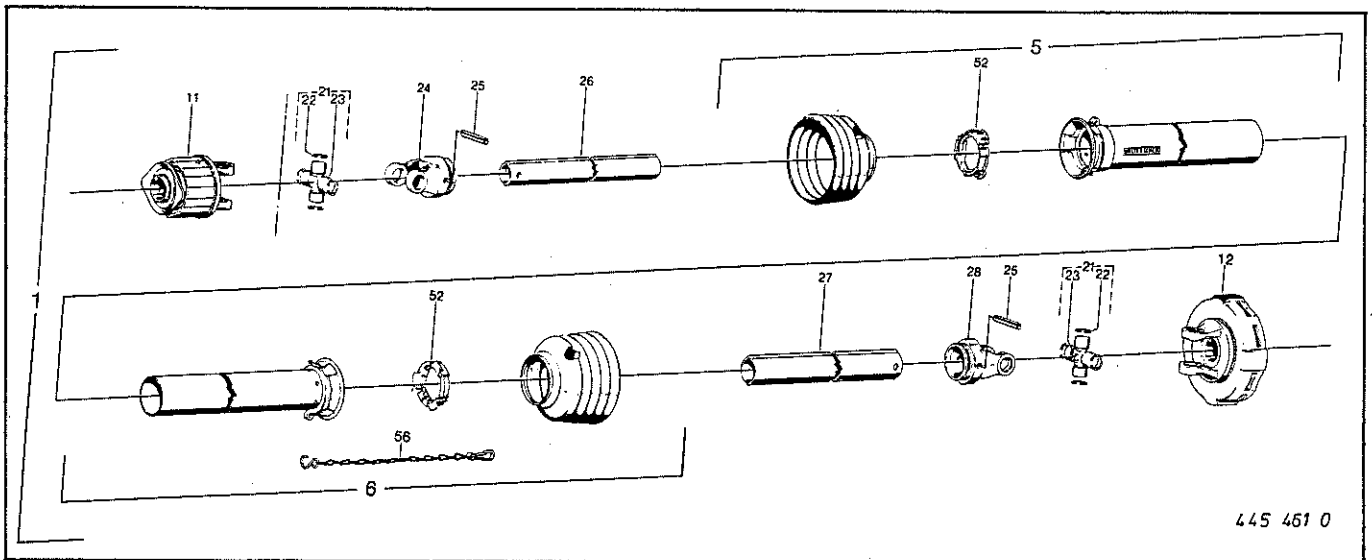

445 461 0

Abb.	Bestell-Nr.	Bezeichnung	Abb.	Bestell-Nr.	Bezeichnung
1	949 049 0	Gelenkwelle kpl.	23	949 627 0	Schmiernippel
5	949 974 0	Schutzhälfte außen (Rohrl. = 520 mm)	24	949 430 0	Rillengabel
6	949 965 0	Schutzhälfte innen (Rohrl. = 520 mm)	25	912 721 0	Spannhülse 10 x 75
11	949 577 0	Stiftfreilauf	26	949 751 0	Profilrohr (L = 580 mm)
12	949 495 0	Scheibenkupplung kpl. (900 Nm)	27	949 770 0	Profilrohr (L = 575 mm)
	949 568 0	Reibscheibe	28	949 436 0	Rillengabel
21	949 462 0	Kreuzgarnitur kpl.	52	949 861 0	Gleitring
22	949 617 0	Sicherungsring	56	949 852 0	Haftkette



**Rohrlänge anpassen!  
Siehe Seite 8**

Bei Bestellung unbedingt Typ, Baujahr und Maschinen-Nr. angeben.  
In case of orders state model, year of construction and part number.  
Avec la commande, indiquer toujours type et N° de la machine, ainsi que l'année de construction.

**10**

Walterscheid-Gelenkwelle: W 2300-SC 24-F 3-K 92-4/1050 Nm

Blatt:

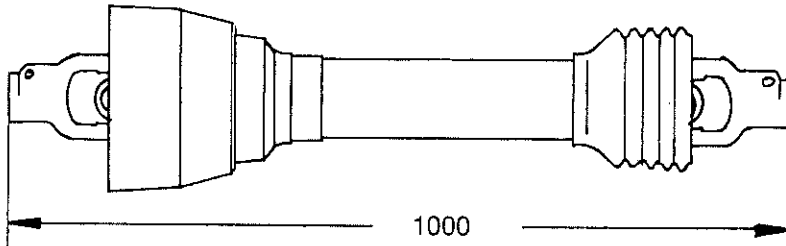

austauschbar mit  
By-Py-Gelenkwelle

Ersatz für

für Type: **Mais-Chopper MC 10**  
**AM 240 Z**

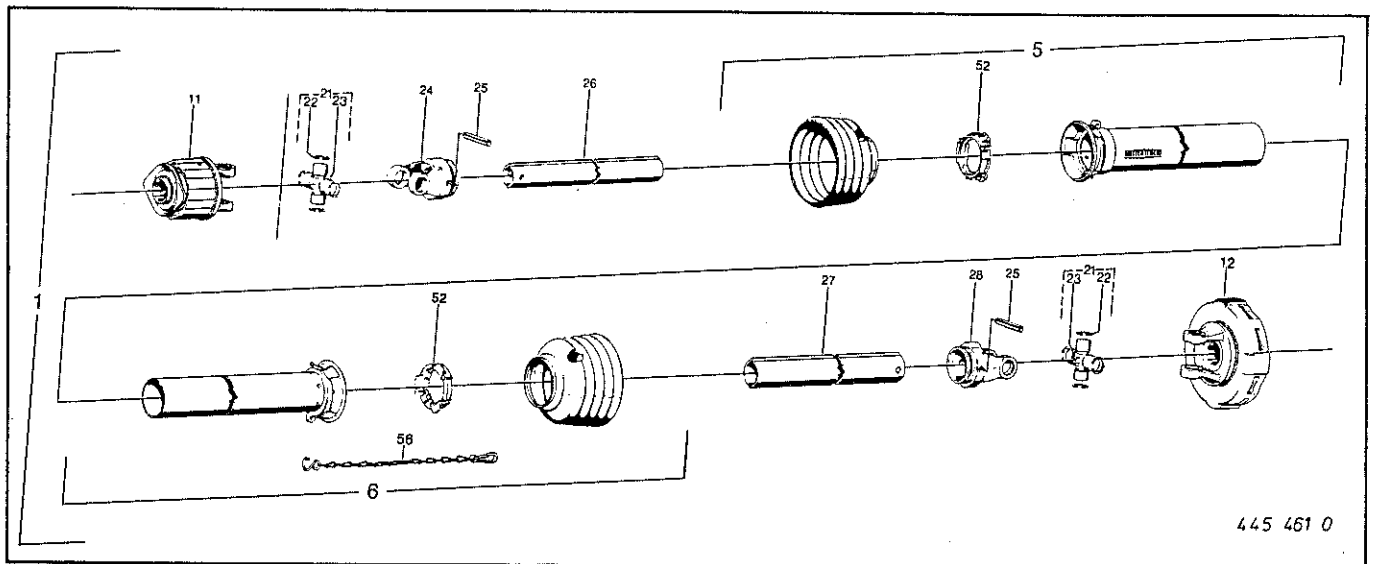

445 461 0

Abb.	Bestell-Nr.	Bezeichnung	Abb.	Bestell-Nr.	Bezeichnung
1	949 077 0	Gelenkwelle kpl.	23	949 627 0	Schmiernippel
5	949 974 0	Schutzhälfte außen (Rohr. = 520 mm)	24	949 430 0	Rillengabel
6	949 965 0	Schutzhälfte innen (Rohrl. = 520 mm)	25	912 721 0	Spannhülse 10 x 75
11	949 577 0	Stiftfreilauf	26	949 751 0	Profilrohr (L = 580 mm)
12	955 337 1	Scheibenkupplung kpl. (1050 Nm)	27	949 770 0	Profilrohr (L = 575 mm)
	949 568 0	Reibscheibe	28	949 436 0	Rillengabel
21	949 462 0	Kreuzgarnitur kpl.	52	949 861 0	Gleitring
22	949 617 0	Sicherungsring	56	949 852 0	Haltekette



**Rohrlänge anpassen!**  
**Siehe Seite 8**

Bei Bestellung unbedingt Typ, Baujahr und Maschinen-Nr. angeben.  
In case of orders state model, year of construction and part number.  
Avec la commande, indiquer toujours type et N° de la machine, ainsi que l'année de construction.

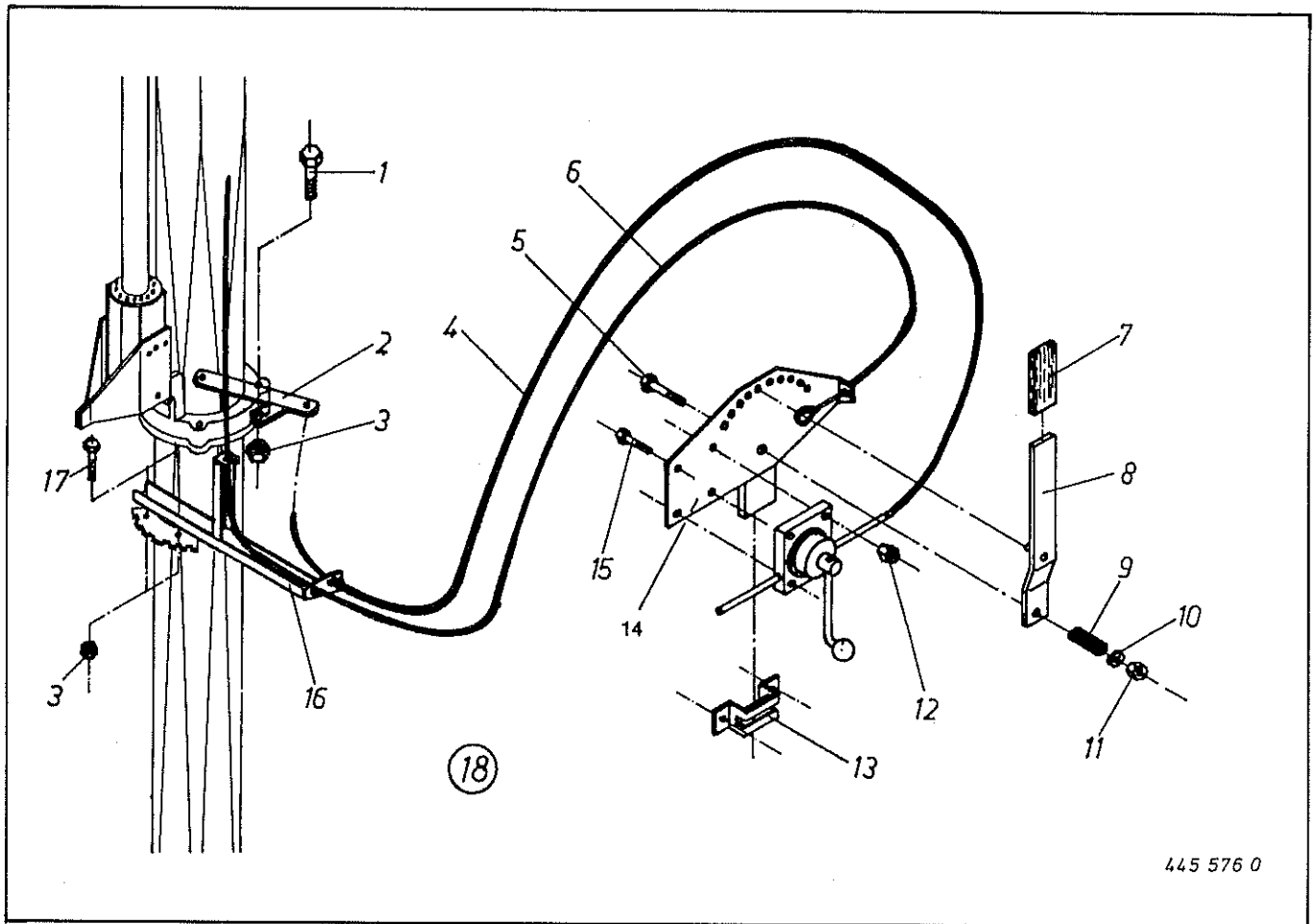

445 576 0

Abb.	Bestell-Nr.	Bezeichnung	Abb.	Bestell-Nr.	Bezeichnung
1	901 064 0	Skt.-Schraube M 10 x 60	10	910 504 0	Scheibe 9 x 17 x 1,6
2	270 190 0	Lenkhebel	11	908 706 0	Skt.-Mutter NM 8, selbstsichernd
3	908 708 0	Skt.-Mutter NM 10, selbstsichernd	12	908 704 0	Skt.-Mutter NM 6, selbstsichernd
4	926 505 0	Bowdenzug mit Getriebe kpl.	13	953 715 0	Einstecktasche
5	901 046 0	Skt.-Schraube M 8 x 55	14	270 188 1	Verstellsegment
6	926 510 0	Bowdenzug für Leitklappe kpl.	15	901 411 0	Skt.-Schraube M 6 x 45
7	925 016 0	Handgriff	16	270 191 0	Bowdenzughalter
8	270 189 0	Hebel	17	900 279 0	Skt.-Schraube M 10 x 25
9	052 053 0	Druckfeder	⑱	270 286 0	Fernbedienung kpl. (Abb. 1-17)

Bei Bestellung unbedingt Typ, Baujahr und Maschinen-Nr. angeben.  
 In case of orders state model, year of construction and part number.  
 Avec la commande, indiquer toujours type et N° de la machine, ainsi que l'année de construction.

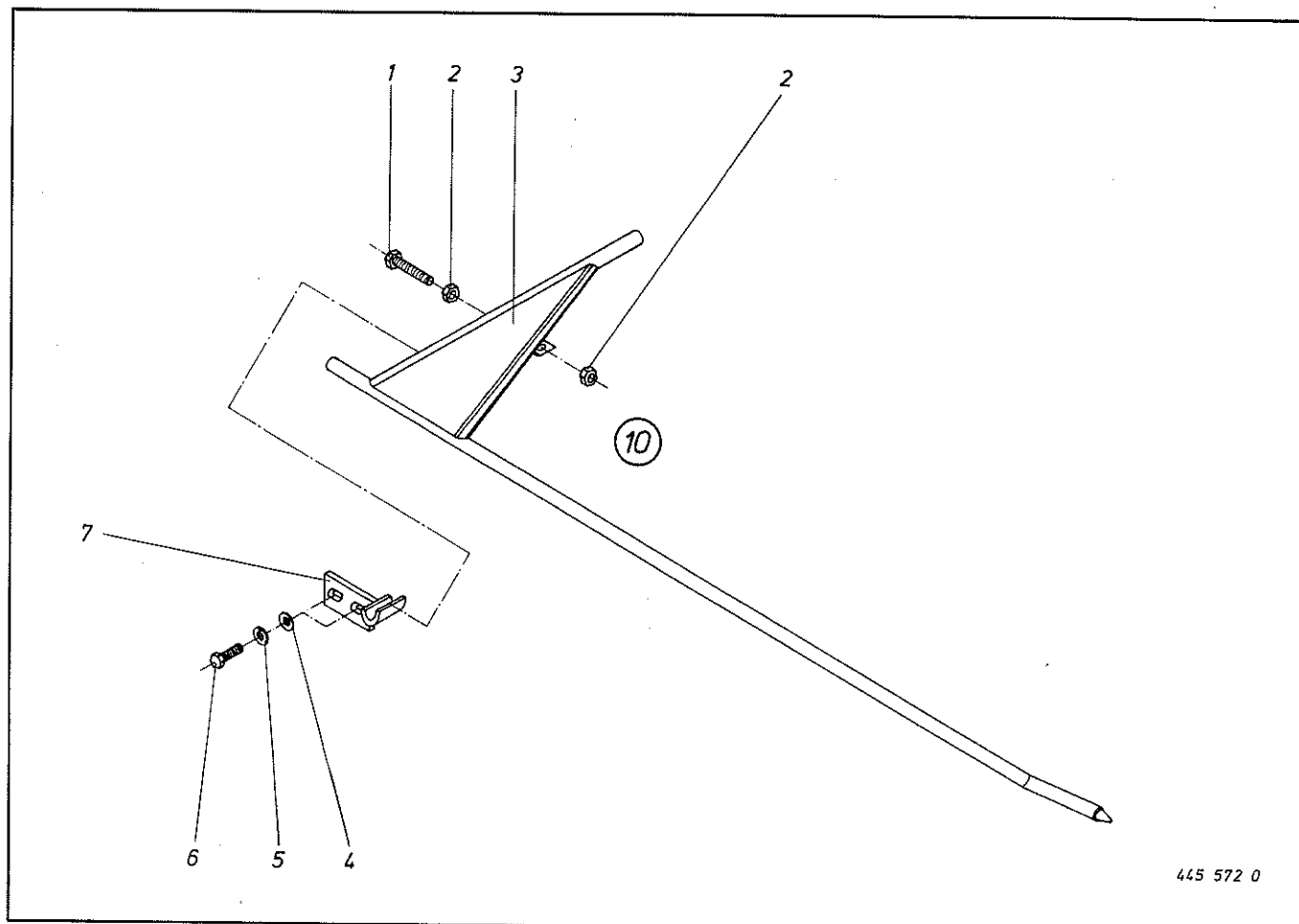

445 572 0

Abb.	Bestell-Nr.	Bezeichnung	Abb.	Bestell-Nr.	Bezeichnung
1	900 678 0	Skt.-Schraube M 16 x 60, gelb-chr.	5	910 012 0	Federring B 12
2	908 220 0	Skt.-Mutter M 16, verz.	6	900 655 0	Skt.-Schraube M 12 x 25
3	270 390 0	Blattheber	7	270 331 0	Blattheberhalterung
4	910 415 0	Scheibe 13 x 24 x 2,5	⑩	270 428 0	Blattheber, schlepperseitig kpl. (Abb. 1-7)

Bei Bestellung unbedingt Typ, Baujahr und Maschinen-Nr. angeben.  
 In case of orders state model, year of construction and part number.  
 Avec la commande, indiquer toujours type et No. de la machine, ainsi que l'année de construction.

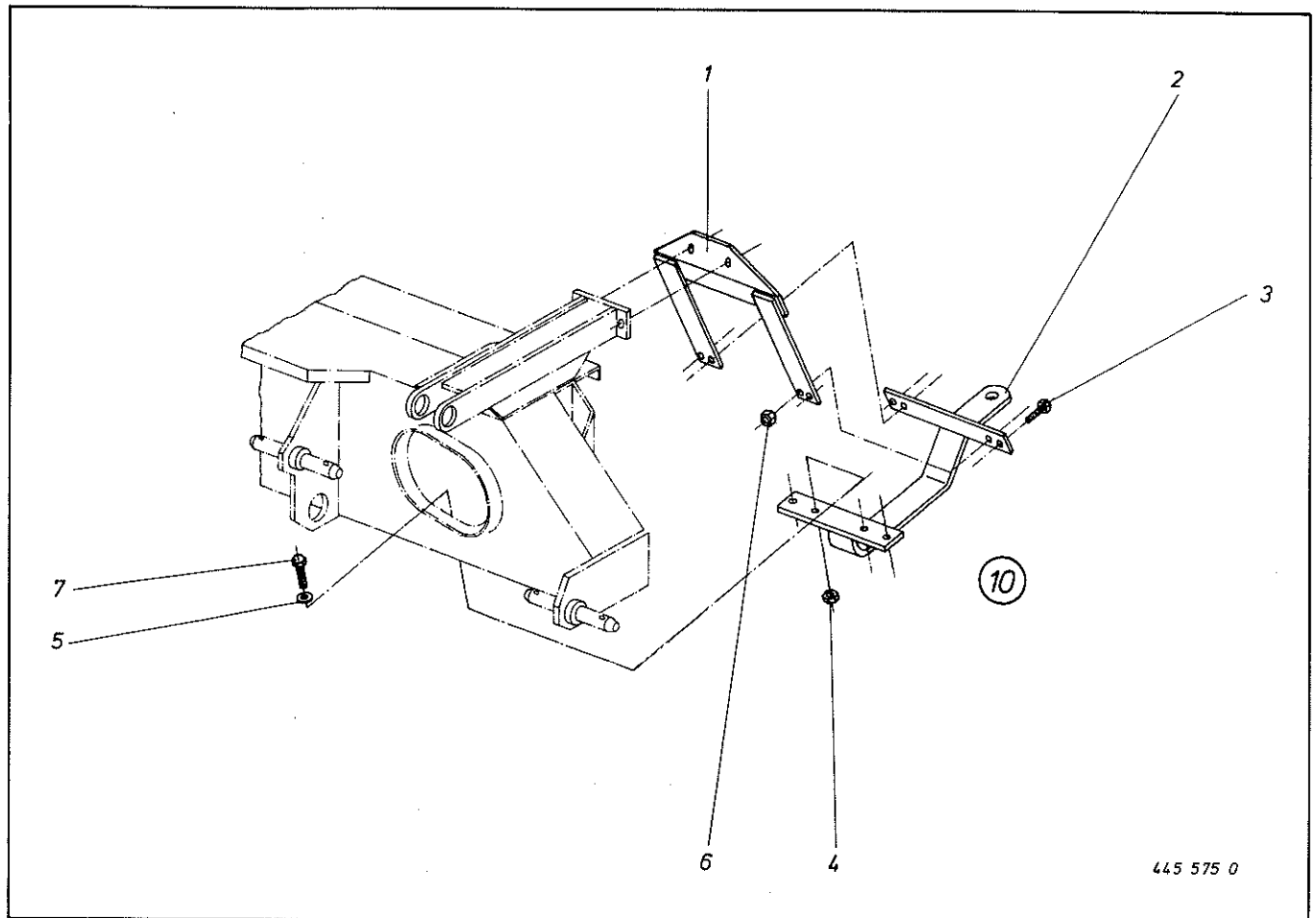

445 575 0

Abb.	Bestell-Nr.	Bezeichnung	Abb.	Bestell-Nr.	Bezeichnung
1	270 284 0	Zuggestänge	5	910 610 0	Scheibe 13 x 36 x 2,5
2	270 434 0	Zugauge kpl.	6	908 212 0	Skt.-Mutter M 10, verz.
3	900 637 0	Skt.-Schraube M 10 x 30	7	900 656 0	Skt.-Schraube M 12 x 30
4	908 215 0	Skt.-Mutter M 12, verz.	Ⓣ	270 438 0	Anhängervorrichtung unten (Hitch) kpl. (Abb. 1-7)

Bei Bestellung unbedingt Typ, Baujahr und Maschinen-Nr. angeben.  
 In case of orders state model, year of construction and part number.  
 Avec la commande, indiquer toujours type et No. de la machine, ainsi que l'année de construction.

Bestell.-Nr.	Tafel	Abb.	Bestell.-Nr.	Tafel	Abb.	Bestell.-Nr.	Tafel	Abb.
003 035 0	7	51	270 141 0	5	34	270 413 0	5	80
015 426 0	2	28	270 151 0	8	4	270 414 1	5	31
030 124 0	2	6	270 152 1	8	20	270 415 1	5	33
036 245 1	5	71	270 154 2	3	7	270 416 1	5	37
036 295 0	5	70	270 155 1	3	2	270 417 1	5	22
052 053 0	2	3				270 418 1	5	24
052 053 0	11	9	270 173 0	4	47	270 419 0	6	50
063 125 2	1	15	270 173 0	5	38	270 420 0	6	35
137 182 0	7	31	270 173 0	6	46	270 423 0	7	59
270 010 1	7	18	270 181 0	2	39	270 424 0	3	11
			270 182 0	4	31			
270 012 0	8	10	270 182 0	5	35	270 425 0	7	76
270 013 1	4	32	270 185 1	3	1	270 426 0	7	66
270 014 0	8	14	270 187 0	7	41	270 427 0	1	17
270 015 0	2	47	270 188 1	11	14	270 428 0	12	10
270 016 2	4	37	270 189 0	11	8	270 429 0	7	65
270 017 2	4	14				270 430 0	7	74
270 017 2	5	52	270 190 0	11	2	270 434 0	13	2
270 018 0	6	6	270 191 0	11	16	270 435 0	7	80
270 019 0	6	38	270 193 0	4	1	270 436 0	7	80
270 020 1	2	46	270 193 0	5	59	270 437 0	2	21
			270 196 0	4	38			
270 024 1	6	42	270 196 0	5	48	270 438 0	13	10
270 026 1	4	4	270 197 0	2	43	270 441 0	3	42
270 026 1	5	3	270 198 0	2	19	345 998 1	7	63
270 027 1	4	16	270 199 0	6	19	450 143 0	8	16
270 028 1	4	41	270 211 0	3	25	512 132 0	5	66
270 028 1	5	44						
270 029 0	7	41	270 243 0	4	27	900 257 0	3	8
270 030 3	4	17	270 243 0	5	78	900 257 0	4	35
270 030 3	5	9	270 259 0	3	36	900 257 0	6	40
270 031 2	4	18	270 260 0	3	5	900 259 0	2	18
			270 274 0	6	45	900 259 0	5	73
270 032 1	4	29	270 277 0	6	44	900 261 0	5	77
270 033 1	4	52	270 279 0	3	27	900 261 0	7	40
270 034 0	4	49	270 280 4	3	29	900 264 0	6	17
270 034 0	5	40	270 283 0	3	28	900 277 0	2	30
270 034 0	6	14	270 284 0	13	1	900 277 0	7	29
270 035 0	4	50						
270 035 0	5	41	270 286 0	11	18	900 279 0	11	17
270 036 0	4	40	270 300 0	7	23	900 281 0	3	22
270 036 0	5	45	270 301 1	7	28	900 281 0	7	21
270 036 0	6	36	270 305 0	3	20	900 282 0	1	30
			270 308 0	2	56	900 282 0	2	44
270 037 0	6	22				900 282 0	7	70
270 038 0	6	9	270 309 0	2	58	900 284 0	8	15
270 039 0	6	12	270 310 0	2	50	900 294 0	7	73
270 040 0	2	26	270 311 0	2	60	900 296 0	2	1
270 041 2	6	1	270 312 0	2	53	900 296 0	3	18
270 043 0	6	2	270 313 0	2	55			
270 049 1	7	43	270 314 0	2	51	900 296 0	6	48
270 053 0	2	45	270 316 1	7	65	900 298 0	4	45
270 056 0	2	31	270 321 1	7	69	900 298 0	5	56
270 057 2	2	21	270 322 2	7	20	900 298 0	7	12
			270 325 1	7	16	900 299 0	3	19
270 062 0	2	13				900 299 0	7	54
270 063 0	2	12	270 331 0	12	7	900 300 0	3	41
270 065 0	2	32	270 345 1	5	47	900 300 0	7	62
270 066 1	2	9	270 355 1	1	1	900 302 0	2	49
270 068 0	2	23	270 362 0	2	5	900 302 0	7	75
			270 370 0	1	21			
270 073 3	7	5	270 373 0	1	9	900 336 0	1	8
270 074 1	7	3	270 376 0	7	53	900 337 0	7	45
270 075 0	2	2	270 379 0	7	55	900 634 0	4	26
270 078 0	7	72	270 384 2	5	25	900 634 0	5	62
270 098 0	7	2	270 385 1	5	23	900 637 0	13	3
270 111 2	8	17				900 655 0	1	12
270 113 1	6	25	270 387 1	5	72	900 655 0	12	6
270 114 0	7	17	270 390 0	12	3	900 656 0	13	7
270 115 1	6	30	270 391 1	5	21	900 678 0	12	1
270 116 1	7	11	270 392 0	7	27	901 036 0	6	31
			270 397 0	3	13			
270 117 0	8	11	270 405 0	2	48	901 044 0	2	10
270 129 3	3	21	270 406 0	1	18	901 044 0	5	68
270 132 0	3	32	270 407 1	1	29	901 045 0	7	49
270 137 2	4	60	270 408 1	1	26	901 046 0	11	5
270 141 0	4	30	270 409 0	1	10	901 060 0	2	40

Bestell.-Nr.	Tafel	Abb.	Bestell.-Nr.	Tafel	Abb.	Bestell.-Nr.	Tafel	Abb.
901 062 0	2	22	910 012 0	2	36	910 972 0	5	7
901 063 0	2	22	910 012 0	3	10	910 973 0	4	8
901 064 0	11	1	910 012 0	4	44	910 973 0	5	7
901 081 0	7	77	910 012 0	5	57	911 134 0	4	19
901 098 0	6	4	910 012 0	6	3	911 134 0	5	11
			910 012 0	7	9	911 134 0	7	50
901 411 0	11	15	910 012 0	12	5	911 136 0	7	50
903 075 0	5	51	910 013 0	7	60	911 405 0	1	26
904 024 0	6	18	910 014 0	1	13	911 515 0	8	9
904 371 0	7	8	910 014 0	7	44	911 529 0	6	11
904 984 0	7	4						
			910 310 0	13	5	911 535 0	4	15
905 130 0	2	41	910 313 0	2	42	911 535 0	5	20
905 210 0	8	12	910 313 0	3	40	911 535 0	6	7
905 231 0	3	4	910 313 0	7	48	911 541 0	5	65
905 338 0	7	64	910 315 0	3	37	911 545 0	4	2
905 931 0	7	30	910 315 0	7	67	911 545 0	5	1
905 937 0	6	28	910 317 0	2	54	911 632 0	5	29
905 954 0	7	37	910 415 0	3	33	911 640 0	8	13
906 040 0	4	55	910 415 0	12	4	911 659 0	4	10
906 040 0	5	55	910 501 0	6	32	911 659 0	5	17
906 983 0	1	22						
			910 504 0	11	10	911 659 0	7	24
908 010 0	2	15	910 505 0	2	29	911 668 0	4	22
908 010 0	5	75	910 505 0	7	52	911 668 0	5	14
908 010 0	6	16	910 604 0	3	3	911 668 0	6	27
908 010 0	7	39	910 606 0	4	24	911 680 0	4	7
908 012 0	1	27	910 606 0	5	60	911 680 0	5	6
908 012 0	2	8	910 610 0	1	11	912 071 0	1	16
908 012 0	3	31	910 635 0	5	76	912 085 0	7	56
908 012 0	7	1	910 641 0	4	43	912 267 0	3	34
908 012 0	8	5	910 641 0	5	58	912 539 0	2	24
908 015 0	2	37						
			910 657 0	2	25	912 539 0	2	57
908 015 0	3	9	910 718 0	5	26	912 579 0	2	14
908 015 0	7	10	910 842 0	6	13	912 579 0	8	6
908 015 0	8	18	910 843 0	6	13	912 611 0	2	52
908 018 0	7	61	910 844 0	4	48	912 676 0	2	11
908 020 0	1	14	910 844 0	5	39	912 718 0	6	33
908 210 0	3	6	910 844 0	6	13	912 721 0	9	25
908 212 0	13	6	910 845 0	6	13	912 721 0	10	25
908 215 0	13	4	910 862 0	4	28	915 064 0	4	42
908 220 0	12	2	910 862 0	5	32	915 064 0	5	43
908 512 0	6	29						
			910 862 0	6	8	915 065 0	6	24
908 515 0	7	19	910 863 0	4	28	915 066 0	6	23
908 704 0	6	34	910 863 0	5	19	915 072 0	6	41
908 704 0	7	46	910 863 0	5	32	915 072 0	7	38
908 704 0	8	8	910 863 0	6	8	915 080 0	6	43
908 704 0	11	12	910 864 0	4	28			
908 706 0	2	27	910 864 0	5	19			
908 706 0	5	67	910 864 0	5	32	915 152 0	4	53
908 706 0	7	47	910 864 0	5	64	915 152 0	5	10
908 706 0	11	11	910 864 0	6	8	915 152 0	7	42
908 708 0	2	4				915 766 0	4	39
			910 865 0	6	8	915 766 0	5	49
908 708 0	11	3	910 889 0	4	3	917 104 0	1	20
908 711 0	7	68	910 889 0	5	2	917 106 0	1	4
909 215 0	5	69	910 890 0	4	3	917 502 0	2	16
909 312 0	3	23	910 890 0	5	2	917 601 0	2	17
910 010 0	3	35				919 249 0	1	2
910 010 0	4	36						
910 010 0	5	50	910 891 0	4	3	919 606 0	8	19
910 010 0	5	74	910 891 0	5	2	919 803 0	4	13
910 010 0	6	39	910 912 0	4	21	919 803 0	5	53
910 011 0	1	28	910 912 0	5	13	920 001 0	3	24
			910 912 0	6	47	921 704 0	7	6
910 011 0	2	7	910 913 0	4	21	921 984 0	7	7
910 011 0	4	25	910 913 0	5	13	922 503 0	1	5
910 011 0	5	61	910 913 0	6	47	922 611 0	2	38
910 011 0	7	22	910 914 0	6	47	922 650 0	1	19
910 012 0	1	24	910 972 0	4	8	922 652 0	3	26

Bestell.-Nr.	Tafel	Abb.
922 910 0	2	20
923 554 0	1	7
923 558 0	1	6
925 011 0	2	39
925 016 0	11	7
925 022 0	1	23
925 202 0	4	33
925 202 0	5	46
925 203 0	6	37
925 211 0	4	34
925 211 0	5	42
925 211 0	6	5
925 212 0	5	30
926 000 0	6	50
926 105 0	4	60
926 106 0	5	80
926 505 0	11	4
926 510 0	11	6
930 136 0	4	11
930 136 0	5	18
930 137 0	4	20
930 137 0	5	12
930 166 0	6	21
930 168 0	4	12
930 168 0	5	8
930 507 0	7	25
930 533 0	8	7
930 566 0	6	10
934 017 0	7	71
934 628 0	7	13
935 100 0	5	36
935 105 0	4	51
935 105 0	5	28
935 105 0	6	20
935 200 0	5	27
936 319 0	4	9
936 319 0	5	16
936 337 0	4	23
936 337 0	5	15
936 434 0	4	6
936 434 0	5	5
936 913 0	6	26
936 914 0	7	26
937 525 0	5	63
937 545 0	4	5

Bestell.-Nr.	Tafel	Abb.
937 545 0	5	4
937 727 0	4	54
937 727 0	5	54
937 950 0	7	57
937 952 0	7	58
949 049 0	9	1
949 077 0	10	1
949 430 0	9	24
949 430 0	10	24
949 436 0	9	28
949 436 0	10	28
949 462 0	9	21
949 462 0	10	21
949 495 0	9	12
949 568 0	9	12
949 568 0	10	12
949 577 0	9	11
949 577 0	10	11
949 617 0	9	22
949 617 0	10	22
949 627 0	9	23
949 627 0	10	23
949 751 0	9	26
949 751 0	10	26
949 770 0	9	27
949 770 0	10	27
949 852 0	9	56
949 852 0	10	56
949 861 0	9	52
949 861 0	10	52
949 965 0	9	6
949 965 0	10	6
949 974 0	9	5
949 974 0	10	5
953 715 0	11	13
955 337 1	10	12
956 107 0	7	36
956 417 0	7	35
956 425 0	7	34
956 430 0	7	33
956 543 0	7	32



# Das weitere



# PROGRAMM

---

## KRONE-Produkte für den Bereich Landmaschinen

### Transporttechnik

- Zweiachs-Zweiseitenkipper
- Zweiachs-Dreiseitenkipper
- Einachs- Dreiseitenkipper
- Stalldungstreuer „Optimat“

### Erntetechnik

- Turbomäher TA und TF
- Scheibenmäher AM
- Ladewagen
- Schneid-Lade- und Dosierwagen Turbo
- Hochleistungs-Schneid-Ladewagen HSL
- Hochleistung-Schneid-Dosierwagen HSD
- Rundballenpressen KR
- Mais-Chopper

### Bodenbearbeitung

- KRONEvatoren von 1,05 m bis 3,00 m Arbeitsbreite
- KRONErotor (Kreiselegge) KEM, KE, KES
- Baukasten-Volldrehpflüge
- Baukasten-Beetpflüge
- Schälsaatzpflüge

## KRONE-Produkte für den Bereich Nutzfahrzeuge

- Pritschen-Anhänger
- Pritschen-Sattelaufleger
- Wechselpritschen und luftgefederte Fahrgestelle dazu
- Container Fahrgestelle
- Kipp-Anhänger
- Kipp-Sattelaufleger
- Alu-Mulden-Kipp-Sattelaufleger
- Anhänger und Auflieger mit Koffer- und Kühlaufbauten

---

**... denn Krone Produkte schaffen es immer**

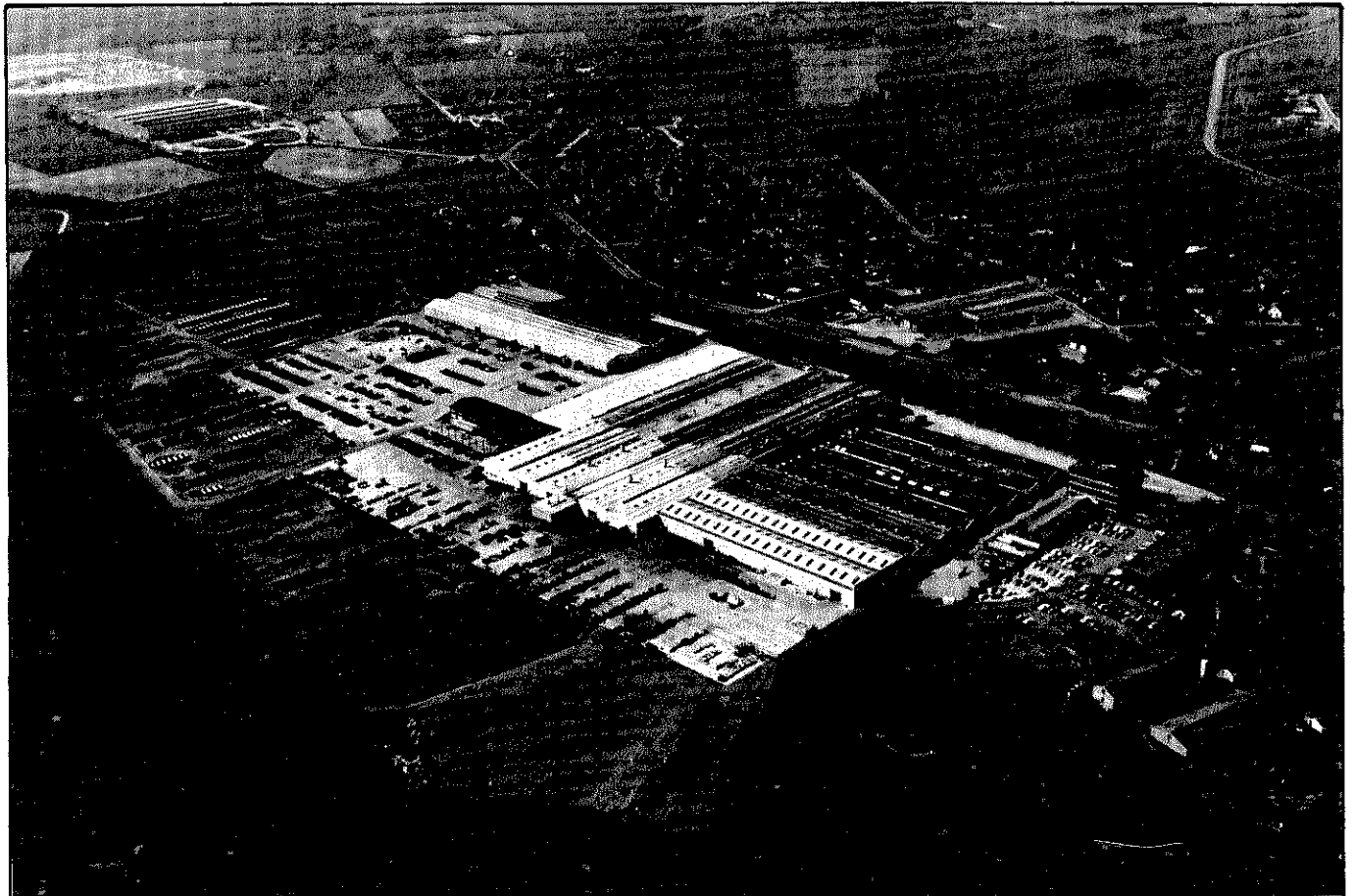

Unser Hauptwerk in Spelle, Gesamtfläche 300 000 m<sup>2</sup>, überdachte Fläche 70 000 m<sup>2</sup>



Unser Werk II in Werlte, Gesamtfläche 110 000 m<sup>2</sup>, überdachte Fläche 30 000 m<sup>2</sup>